

အသင်းတော် အတွက် ဘုရားသခင်၏ စီမံကိန်း



ခေတ်ကာလနှင့်
ယဉ်ကျေးမှုများ
အထက်သာလွန်
ထူးကဲသော
သမ္မာကျမ်းစာ
နည်းဥပဒေများကို
အသုံးပြုခြင်း

အသင်းတော်

အတွက်

ဘုရားသခင်၏စီမံကိန်း

အသင်းတော်တည်ဆောက်ခြင်းနှင့်
ပြန်လည်သစ်လွင်ခြင်းဆိုင်ရာ
လက်ခွဲစာအုပ်

ခေတ်ကာလနှင့် ယဉ်ကျေးမှုများ အထက်သာလွန်ထူးကဲသော
သမ္မာကျမ်းစာ နည်းဥပဒေများကို အသုံးပြုခြင်း

Tim W. Bunn

God's Plan for His Church
A Manual for Church Planting and Church Renewal

Fourth Edition, 2018

Copyright© 2005, 2008, 2012, 2018 by New Foundations International

Scripture quotations indicated by ESV are taken from the English Standard Version

Copyright©2001 by Crossway, a publishing ministry of Good News Publishers.

All right reserved

ISBN: 9780692173138

Illustrations by Christopher Esterly

New Foundations International

<http://www.newfoundationsinternational.org/>

Please contact us or send request for information at:

newfoundationsinternational@gmail.com

တခြားသူတွေကဘာပြောကြလဲ

“ဤလက်စွဲကြောင့် ကျွန်ုပ်သိလာရတာက သမ္မာကျမ်းစာပုံစံကနေလမ်းကြောင်းလွဲနေတဲ့ ဒီကနေ့ အသင်းတော်တွေရဲ့ခါးသီးတဲ့အဖြစ်မှန်ဖြစ်ပါတယ်။ အသင်းတော်တည်ထောင်ခြင်းပြဿနာနဲ့ပတ်သက်ပြီး၊ ကျမ်းစာကဘဲ ပြောပါစေ။ သမ္မာကျမ်းရဲ့အခွင့် အာဏာနဲ့လမ်းပြမှုကိုပိုပြီးနာခံရမှာဖြစ်တယ်လို့ကျွန်ုပ်လေ့လာမိတယ်။ ဒါဟာ ကျွန်ုပ်အတွက်မျက်စိပွင့်စေတဲ့အရင်းအမြစ်ဖြစ်တယ်။”

အသင်းတော်ပျိုးထောင်သူ၊ အဲမ်ဂျီးရီးယား

“ဘုရားရဲ့နှုတ်ကပတ်တော်ဆီကိုပြန်သွားပြီး၊ လက်တွေ့အသုံးပြုလိုသောသူအတွက်၊ ဓမ္မသစ်ကျမ်းနှင့်အထူးသဖြင့် တမန်တော်ဝတ္ထုဟာအသက်တာပြောင်းလဲစေသောစာအုပ်များဖြစ်တယ်။ ယင်းအခြေခံတရားများကိုအသုံးပြုခြင်းဖြင့် ကျွန်ုပ်တို့မိသားစုနှင့်ဇမိဗိယာနိုင်ငံရှိအသင်းတော်များသည်နီးထခြင်းအတွေ့အကြုံခံစားရပါတယ်။ ယင်းသည်ပတ်ဝန်းကျင် တိုင်းနိုင်ငံများသို့လည်းပျံ့နှံ့ရောက်ရှိခဲ့တယ်။ ယခုအသင်းတော်သည် တမန်တော်ဝတ္ထုထဲတွင်ရှိသော ကနဦးအသင်းတော် များကဲ့သို့ပို၍ တူလာကာ၊ သက်ဝင်လှုပ်ရှားလာကြပါသည်။”

သင်းအုပ်ဆရာ၊ ဇမိဗိယာ၊ အာပရီက

“အသင်းတော်နှင့်ယင်း၏သာသနာလှုပ်ရှားမှုအတွက်သမ္မာကျမ်းစာပြီးရင်၊ဤလက်စွဲစာအုပ်ဖြစ်ကြောင်း ကျွန်ုပ်ပြောနိုင်တယ်။ ဘယ်လိုကြောင့်လဲဆိုပြီးသင်မေးနိုင်ပါတယ်။ ဘာကြောင့်လဲဆိုရင် ကျမ်းစာကိုဖတ်သောသူတို့ကို အသင်းတော်သစ်များတည်ထောင်ရာတွင်ယဉ်ကျေးမှုနှင့်ခေတ်ကာလထက်သာလွန်ထူးကဲသော ကျမ်းစာ၏အခြေခံနိယာမ များကို ယင်းတို့ကိုယ်တိုင်ကရှာဖွေတွေ့ရှိနိုင်လို့ဖြစ်တယ်။ “ကြီးထွားသောအသင်းတော်၊တန်ခိုးနှင့်အားကြီးသောအသင်းတော် အတွက် ဘုရားသခင်သည်သင့်အားလိုက်လျှောက်စေလိုသောဆင်ကဖြစ်စဉ်များကိုရှာဖွေတွေ့ရှိနိုင်မည့် အခွင့်အာဏာနှင့် တပ်ဆင်ရန် ဘုရားသခင်သည် ဤလက်စွဲစာစောင်ကို တန်ဆာပလာအဖြစ်အသုံးပြုမှာဖြစ်တယ်။”

အသင်းတော်ပျိုးထောင်သူ၊ မြန်မာ

“အသင်းတော်အတွက် ဘုရားသခင်၏စီမံကိန်းသည် ကမ္ဘာ့ဒီယားရှိအသင်းတော်များခိုင်ခံ့ခြင်းနှင့်ကြီးထွားမှုရှိရန် အသုံးပြုလျက်ရှိတယ်။ အထူးသဖြင့် အသင်းတော်မရှိသောဒေသတွင် အသင်းတော်သစ်များတည်ထောင်ခြင်းနှင့် အသင်းတော်၊မိသားစု၊တစ်ဦးချင်းတို့တွင် အသုံးပြုရန် အသက်ရှင်သောဘုရား၏နှုတ်တော်ဖြင့် မှတ်သွင်းသော ကျမ်းစာ၏အခြေခံနိယာမများပါဝင်သည့်စွမ်းအားရှိသောတန်ဆာပလာတစ်ခုဖြစ်ပါတယ်။”

NCC၊ ဥက္ကဋ္ဌ၊ ကမ္ဘောဒီးယား

“အသင်းတော်သည်ယေရှုအားဖြင့်ပြောင်းလဲသောသူလူတို့၏ယဉ်ကျေးမှုတိုင်းတွင်လှပနေသော ခရစ်တော်၏ သတို့သမီးဖြစ်ပါတယ်။ ဤသင်တန်းသည်သမ္မာတရားအတိုင်းလက်တွေ့အသုံးပြုခြင်းနိယာမတစ်ခုဖြစ်ပါတယ်။”

Dr. Allen Karr, Golden Gate Baptist Theological Seminary

“အသင်းတော်အတွက်ဘုရားသခင်၏စီမံကိန်းသည် ဓမ္မသစ်အသင်းတော်နှင့်ယနေ့အသင်းတော်တို့ကိုနှိုင်းယှဉ် ရာတွင် အံ့ဖွယ်လမ်းညွှန်တစ်ခုဖြစ်တယ်။ယင်းသည်တိမ်းစောင်းမှုလုံးဝကင်းပြီး၊ ဘုရား၏နှုတ်ကပတ်တော်မှာ(၁၀၀%)အခြေ ခံတယ်။ ဤစာအုပ်သည်တစ်ဦးစီနှင့်အသင်းတော်အဖွဲ့လိုက်လေ့လာခြင်းအတွက် အသုံးပြုရန်အလေးအနက်ထောက်ခံပါ တယ်။ ဤစာအုပ်ကိုချက်ခြင်းပြီးဆုံးအောင်လုပ်ဆောင်နိုင်သည်သာမက တန်ခိုးပါသောရလဒ်လည်းတွေ့ရပါတယ်။”

အသင်းတော်ပျိုးထောင်သူ၊ တောင်အမေရိက

“ဤသင်ခန်းစာတွင် Tim Bunn သည် အသင်းတော်တို့ကိုမွေးထုတ်ရာတွင် ကျန်းမာသောအသင်းတော်များကို ထုတ်လုပ်ပေးသောအမှုတော်အစပြုရန် အသင်းတော်တည်ထောင်ခြင်း အတွက်ခိုင်မာကျစ်လစ်သော သမ္မာကျမ်း၏အခြေခံ အုတ်မြစ်ကိုတည်ဆောက်ခဲ့ခြင်းဖြစ်တယ်။ ဤလက်စွဲသည်လေ့လာသင်ယူခြင်းဘို့မဟုတ်ဘဲ၊ အသင်းတော်တည်ထောင်သူ၏ အကြောင်းအရာနှင့်အံ့ဝင်ဝင်ကျပြီး၊ နည်းဗျူဟာများကိုဖွံ့ဖြိုးတိုးတက်စေခြင်းဖြစ်ကြောင်းကို နှလုံးသားအပြည့်ဖြင့် ထောက်ခံပါတယ်။”

Dr. Robert Vanjko, International Church Planting Consultant

“ဤလက်စွဲကိုအသုံးပြုပြီးနောက်တွင် မည်ကဲ့သို့သန့်ရှင်းသောဝိညာဉ်တော်သည်သူ၏အသင်းတော်ကို ပြန်လည် သစ်လွင်စေခြင်းအတွက်တန်းခိုးကြီးမားစွာလှုပ်ရှားနေသည်မှာအလွန်အံ့ဩဘွယ်ရာဖြစ်ပါသည်။”

အသင်းတော်ပျိုးထောင်သူ၊ ဘူတန်

“လွန်ခဲ့တဲ့(၁၅)နှစ်မှာ၊ အသက်တာနှင့်အမှုတော်မှာကျမ်းစာ၏အတွေးအခေါ်များကိုလေ့လာအသုံးပြုခဲ့တယ်။ အမှုတော်မှာဒီလက်စွဲကိုသုံးတဲ့အခါ၊ ကျွန်ုပ်သည်သင်ကြားသူတစ်ဦးမှကျမ်းစာအတိုင်း အသင်းတော်တည်ထောင်သူ ဖြစ်လာပါတယ်။”

အသင်းတော်ပျိုးထောင်သူ၊ ကာနာတာကာ၊ အနွိယ

“ဤလက်စွဲအဆုံးတွင်၊ လေ့လာသူတစ်ဦးစီသည် သူတို့၏ကိုယ်ပိုင် ကျမ်းစာ၏အခြေခံ၊ အသင်းတော်တည်ထောင်ခြင်းမဟာဗျူဟာကိုရရှိလိမ့်မည်။ ဤလက်စွဲတွင်သင်ကြားသောစနစ်သည်ရိုးရှင်းပါတယ်။ မေးခွန်းတိုင်းတွင် လေ့လာသူတို့သည် ဝိညာဉ်တော်ကိုအမှီပြု၍ ကျမ်းစာမှသမ္မတရားများကိုဖြေဆိုနိုင်ရန်လုပ်ဆောင်ပေးထားပါတယ်။ ဤလက်စွဲ၏အကောင်းဆုံးသောအရာမှာအလွန်လက်တွေ့ကျခြင်းဖြစ်တယ်။”

အသင်းတော်ပျိုးထောင်သူ၊ နီပေါ

“ဘုရားသခင်သည် ဤလက်စွဲကိုအသုံးပြု၍ ဗီယက်နမ်ရှိဒေသန္တရအသင်းတော်များအပေါ် ကြီးမားသောအကျိုးသက်ရောက်မှုကိုဖြစ်ပေါ်စေပါတယ်။ လက်ရှိအသင်းတော်ကိုခိုင်ခန့်စေခြင်းနှင့်အသင်းတော်သစ်များကိုတည်ထောင်ရန်၊ အသင်းတော်တည်ထောင်သူများအားသင်တန်းပေးရာတွင်၊ ဤစာအုပ်ဟာရှင်းလင်းပြည့်စုံပြီး၊ သိပ်ပြီးအသုံးဝင်ပါတယ်။”

အသင်းတော်ပျိုးထောင်သူ၊ မီယက်နမ်

“ဤသင်တန်းလက်စွဲသည် ကျွန်ုပ်၏အမှုတော်လုပ်ငန်းအတွက်အလှည့်အပြောင်းတစ်ခုဖြစ်တယ်။ အသင်းတော်တည်ထောင်သူတစ်ဦးအဖြစ် ဘုရားသခင်သည်ကျွန်ုပ်အားအလိုရှိသည်ကိုသိရှိပြီးနောက်တွင်၊ ယခုအကျွန်ုပ်သည် ဘုရား၏စီမံချက်အတိုင်းလိုက်လျှောက်နေပါတယ်။ ခရိုင်မှပြည်နယ်၊ ပြည်နယ်မှအခြားသောတိုင်းနိုင်ငံအထိဘုရားသခင်သည်မိမိအသင်းတော်ကိုတည်ဆောက်နေပါတယ်။ ဤလက်စွဲက ထိုစီမံချက်ကိုရှာဖွေတွေ့ရှိရန်သင့်ကိုကူညီနိုင်တယ်။”

အသင်းတော်ပျိုးထောင်သူ၊ ဘင်္ဂလားဒေ့ရှ်

“ကျမ်းစာ၏ပြင်ပတွင် အထူးမြတ်ဆုံးသောတန်ဆာတစ်ခုမှာ အသင်းတော်အတွက်ဘုရားသခင်၏စီမံကိန်း ဖြစ်ပြီး၊ ဘုရား၏နှုတ်ကပတ်တော်အပေါ် တိကျစွာအခြေခံတဲ့ကရိယာဟာဘယ်လောက်ကြီးမြတ်သလဲ။ နှစ်ပေါင်း (၂၀၀၀)ကျော်ကြာ အသုံးမကျသူတို့၏ပေါင်းထည့်သောအရာတို့ကိုဖြတ်ကျော်ကာ၊ ဓမ္မသစ်အသင်းတော်၏အချိန်ကာလတို့အထက် နည်းဗျူဟာဆီသို့ပြန်လှည့်လာခြင်းဖြစ်တယ်။ ဤလက်စွဲဖြင့်ဘုရားသခင်သည်ကျွန်ုပ်အသက်တာတွင်လုပ်ရှားခဲ့ပါတယ်။ ဘူတန်နိုင်ငံရှိ များစွာသောလူတို့၏အသက်တာတွင်လည်းလုပ်ရှားဆောင်ရွက်ခဲ့ကြောင်း မြင်တွေ့ခဲ့ရပါတယ်။”

အသင်းတော်ပျိုးထောင်သူ၊ ဘူတန်

“Tim Bunn ဦးဆောင်မှုဖြင့် ဆက်ကပ်သောအဖွဲ့နှင့်အတူ အသင်းတော်အတွက်ဘုရားသခင်၏စီမံကိန်း စာအုပ်အား ဖတ်ရှုရန်နှင့်လေ့လာဘို့ရန်အခွင့်ထူးရရှိခဲ့ပါတယ်။ ဤသင်ခန်းစာသည်ဝိညာဉ်ရေးနှင့်လက်တွေ့ အတွက်တန်ဖိုးကြီးမားပါတယ်။ သာသနာပြုသူတိုင်းနှင့်ကျမ်းစာကျောင်းသားတိုင်းအား ယင်းသင်ခန်းစာကိုသူတို့၏နောက်ဆုံးနှစ်သင်ခန်းစာအဖြစ် သင်ယူရန်လိုလားပါတယ်။ သို့မှသာအသင်းတော်တည်ထောင်ခြင်းအတွက် ဘုရားပေးသောကျမ်းစာ၏နည်းစနစ်များကိုသိရှိပြီး၊ ပြင်ပသို့သွားကာ၊ ရပ်တန့်၍မရသောအသင်းတော်တည်ထောင်သူများနှင့်သင်းအုပ်ဆရာများဖြစ်လာကြပါမည်။”

Rev. George Attieh, Baptist Seminary, Lebanon

“ဘုရားသခင်သည် ကျွန်ုပ်အသက်တာပြောင်းလဲရန် ဤလက်စွဲကိုအသုံးပြုခဲ့ပါတယ်။ နှုတ်ကပတ်တော်၌နက်ရှိုင်းစွာအမြစ်တွယ်ခြင်းတစ်ခုကို ကျွန်ုပ်ပတ်လည်ရှိလူတို့တွင် ပေးထားပါတယ်။ ကျွန်ုပ်တို့အသင်းတော်သည် နှုတ်ကပတ်တော်ပြောသကဲ့သို့လှုပ်ရှားနေကြပါတယ်။ ယင်းကြောင့်အများသောသူတို့သည် ကောင်းကြီးခံစားရပါတယ်။”

စီးပွားရေးလုပ်ငန်းရှင်နှင့်သင်းအုပ်၊ မြောက်ကာရိုလိုင်းနား

“ခေါင်းစဉ်ခွဲမှာ၊ ဤလက်စွဲဟာအသင်းတော်များခိုင်ခန့်စေခြင်းနှင့်အသင်းတော်တည်ထောင်ခြင်းအတွက် ခေတ်ကာလယဉ်ကျေးမှုများအထက်သာလွန်ထူးကဲသောအခြေခံနိယာမများကိုအသုံးပြုခဲ့ပါတယ်။ အဲဒီမှာပေါ်ပင်တွေ၊ ထွင်လုံးတွေ၊ ရေပန်စားတဲ့စကားတွေ၊ မေ့ပျောက်မဲ့အရာနဲ့(၁၀)နှစ်အတွင်းမှာပျောက်ကွယ်မဲ့အရာတွေမဟုတ်ပါ။ ဘုရား၏အိမ်တော်တွင်ယုံကြည်သူတစ်ဦးချင်းမည်သို့အသက်ရှင်ရန်နှင့်ခန္ဓာကိုယ်တစ်ခုတွင် အသင်းတော်များမည်သို့ လုပ်ဆောင်ရမည့်ကို ဘုရား၏နှုတ်ကပတ်တော်၌မှန်ကန်စွာပိုင်းခြားရန် သင်ခန်းစာတစ်ခုပြီးတစ်ခုလုပ်ဆောင်ရန်ဖြစ်ပါတယ်။”

သင်းအုပ်၊ အမေရိက

ကျွန်ုပ်တို့အတွက်စိန်ခေါ်ချက်

စာမျက်နှာ

- အခန်း ၁။ ကျွန်ုပ်တို့အတွက်စိန်ခေါ်ချက် - သမ္မာကျမ်းစာသို့ပြန်လှည့်လာခြင်း** **၁၅**
 ပြန်လှည့်လာခြင်းနှင့်တည်ဆောက်ခြင်း- ဘုရားသခင်၏နှုတ်ကပတ်တော် တန်ခိုးအာဏာရှိခြင်းနှင့် ပြည့်စုံလုံလောက်မှုရှိခြင်း
- အခန်း ၂။ ကျွန်ုပ်တို့အတွက်စိန်ခေါ်ချက် - ဘုရားသခင်၏ရည်ရွယ်ချက်နှင့် စီမံကိန်းကိုမြင်တွေ့ခြင်း** **၂၉**
 အသင်းတော်၏ပန်းတိုင်ကိုမြင်တွေ့ခြင်း - ကမ္ဘာလောကကြီးသည် ဘုရား၏ဘုန်းတော်နှင့် သိကျွမ်းခြင်း၌ပြည့်စုံခြင်း
- အခန်း ၃။ ကျွန်ုပ်တို့အတွက်စိန်ခေါ်ချက် - ဘုရားသခင်၏အကြံအစည်ကိုနားလည်ခြင်း** **၃၉**
 ဘုရားသခင်၏အကြံအစည်ကိုနားလည်ခြင်း - အသင်းတော်မရှိသောဒေသတွင် အသင်းတော်တည်ထောင်ခြင်းနှင့်ရှိနေသောအသင်းတော်များကိုခိုင်ခံ့စေခြင်း
- အခန်း ၄။ ကျွန်ုပ်တို့အတွက်စိန်ခေါ်ချက် - သစ္စာရှိသောခေါင်းဆောင်များဖွံ့ဖြိုးတိုးတက်စေခြင်း** **၆၉**
 သစ္စာရှိသောခေါင်းဆောင်များဖွံ့ဖြိုးတိုးတက်စေခြင်း - ခရစ်တော်အတွက်လောကကို မှောက်လှန်သော ကနဦးတပည့်တော်များကဲ့သို့ဖြစ်စေခြင်း
- အခန်း ၅။ ကျွန်ုပ်တို့အတွက်စိန်ခေါ်ချက် - ခိုင်ခံ့သောအသင်းတော်များဖွံ့ဖြိုးတိုးတက်စေခြင်း** **၉၁**
 ခိုင်ခံ့သောအသင်းတော်များဖွံ့ဖြိုးတိုးတက်စေခြင်း - ခရစ်တော်၏နောက်လိုက်၊ အသင်းတော်တည်ထောင်သောသူတို့၏ဆရာပေါလုနောက်လိုက်ခြင်း
- အခန်း ၆။ ကျွန်ုပ်တို့အတွက်စိန်ခေါ်ချက် - အစဉ်တကျရှိသောအသင်းတော်များဖွံ့ဖြိုးတိုးတက်စေခြင်း** **၁၂၇**
 အစဉ်တကျရှိသောအသင်းတော်များဖွံ့ဖြိုးတိုးတက်စေခြင်း - တစ်ဦးချင်းနှင့်မိသားစုများကို သမ္မာကျမ်း၏စံနှုန်းအတိုင်းအစဉ်တကျထားရှိခြင်း
- အခန်း ၇။ ကျွန်ုပ်တို့အတွက်စိန်ခေါ်ချက် - အသင်းတော်တည်ဆောက်ခြင်းကိုတိုးတက်စေခြင်းနှင့် မဟာဗျူဟာများကိုအသစ်ပြန်လည်တည်ဆောက်ခြင်း** **၁၇၄**
 ဖွံ့ဖြိုးတိုးတက်စေခြင်းနှင့်လက်တွေ့အသုံးပြုခြင်း - ဘုရားသခင်၏နှုတ်ကပတ်တော်အပေါ်၌ တည်ဆောက်ခြင်းဖြင့် အသင်းတော်တည်ထောင်ခြင်းနှင့်အသစ်ပြန်လည်၍မဟာဗျူဟာများကို တည်ဆောက်ခြင်း
- နောက်ဆက်တွဲများနှင့် အရင်းအမြစ်များ** **၁၈၃**
 ဖွံ့ဖြိုးတိုးတက်စေခြင်း - အလွန်ကြွယ်ဝသောသမ္မာကျမ်းအခြေခံနိယာမများ ပို၍နားလည်ခြင်းအားဖြင့် ခိုင်ခံ့သောအသင်းတော်များတည်ထောင်ခြင်းနှင့်ရှိနေသောအသင်းတော်များကို အသစ်ပြန်လည်သစ်လွင်စေခြင်း

အသေးစိတ်မာတိကာများနှင့်တိုးတက်မှုမှတ်တမ်း

စီမံကိန်းနှင့်သင်ခန်းစာပြီးဆုံးသောအခါ ခေါင်းစဉ်ရှေ့တွင်တားထားသောလှိုင်းပေါ်တွင်ရက်စွဲကိုရေးသားပေးပါ။

စာမျက်နှာ

အခန်း ၁။

ကျွန်ုပ်တို့အတွက်စိန်ခေါ်ချက်။ ။ သမ္မာကျမ်းစာသို့ပြန်လှည့်လာခြင်း
ပြီးသောရက်စွဲ

၁၅

_____ စီမံကိန်း (A) အရှိန်မြှင့်တင်သောအရာနှင့်ဟန့်တားသောအရာများကိုဖော်ထုတ်ခြင်း ၂၃

အခန်း ၂။

ကျွန်ုပ်တို့အတွက်စိန်ခေါ်ချက်။ ။ ဘုရားသခင်၏ရည်ရွယ်ချက်နှင့်စီမံကိန်းကိုမြင်တွေ့ခြင်း

၂၉

_____ စီမံကိန်း (B) ဘုရားသခင်၏ရည်ရွယ်ချက်နှင့်စီမံကိန်းကိုဖော်ပြခြင်း ၃၀

အခန်း ၃။

ကျွန်ုပ်တို့အတွက်စိန်ခေါ်ချက်။ ။ ဘုရားသခင်၏စီမံကိန်းကို နားလည်သဘောပေါက်ခြင်း

၃၉

_____ စီမံကိန်း (C) တည်မြဲခြင်းနိယာမနှင့်မတည်မြဲခြင်းနိယာမတို့ကို ခွဲခြားစိတ်ဖြာခြင်း ၄၀

_____ သင်ခန်းစာ ၁ အသင်းတော်ကျယ်ပြန့်ခြင်း - ယေရှုရှလင်မြို့ ၄၂

_____ သင်ခန်းစာ ၂ အသင်းတော်ကျယ်ပြန့်ခြင်း - ယုဒပြည်နှင့်ရှာမာရိပြည် ၄၅

_____ သင်ခန်းစာ ၃ အသင်းတော်ကျယ်ပြန့်ခြင်း - အန္တီအုတ် ၄၇

_____ သင်ခန်းစာ ၄ အသင်းတော်ကျယ်ပြန့်ခြင်း - အာရှမိုင်းနာဒေသ ၅၀

_____ သင်ခန်းစာ ၅ အသင်းတော်ကျယ်ပြန့်ခြင်း - Aegean ဒေသ ၅၃

_____ သင်ခန်းစာ ၆ အသင်းတော်ကျယ်ပြန့်ခြင်း - ရောမအင်ပါယာ ၅၆

_____ သင်ခန်းစာ ၇ အသင်းတော်ကျယ်ပြန့်ခြင်း - ယေရှုရှလင်မှမြေကြီးစွန်းတိုင်အောင် ၅၉

_____ သင်ခန်းစာ ၈ ရှင်ပေါလု၏သာသနာပြုခြင်း နည်းဗျူဟာ ၆၀

_____ သင်ခန်းစာ ၉ အန္တီအုတ်အသင်းတော်၏နမူနာ ၆၂

_____ စီမံကိန်း (D) သင်၏ကိုယ်ပိုင်နည်းဗျူဟာကို ကြီးထွားဖွံ့ဖြိုးစေခြင်း ၆၇

အခန်း ၄။

ကျွန်ုပ်တို့အတွက်ခိန်ခေါ်ချက်။ အသင်းတော်၌ သစ္စာရှိသောခေါင်းဆောင်များကို ကြီးထွားပွံ့မြူးစေခြင်း

၆၉

_____ သင်ခန်းစာ ၁၀	ကနဦးအသင်းတော်၌တမန်တော်များ၏အရေးကြီးသောကဏ္ဍ	၇၁
_____ သင်ခန်းစာ ၁၁	ဘုရားသခင်သည်အဓိကကျသောခေါင်းဆောင်တို့ကိုခေါ်ယူခြင်း	၈၀
_____ စီမံကိန်း (E)	ကနဦးအသင်းတော်နှင့်ယနေ့ခေါင်းဆောင်မှုသင်တန်းတို့နှိုင်းယှဉ်ခြင်း	၈၈

အခန်း ၅။

ကျွန်ုပ်တို့အတွက်ခိန်ခေါ်ချက်။ ခိုင်ခန့်သောအသင်းတော်များ ပွံ့မြူးတိုးတက်စေခြင်း

၉၁

_____ သင်ခန်းစာ ၁၂	အသင်းတော်များကို ခိုင်ခန့်စေခြင်း(သို့)တည်ဆောက်ခြင်း ရှင်ပေါလု၏စာစောင်များ	၉၆
_____ သင်ခန်းစာ ၁၃	အသင်းတော်များတည်ဆောက်ခြင်း၊ရှင်ပေါလု၏အစောပိုင်းစာစောင်များ ဂလာတိုက်ပြုဝါဒစာ	၉၈
_____ သင်ခန်းစာ ၁၄	အသင်းတော်များတည်ဆောက်ခြင်း၊ ရှင်ပေါလု၏အစောပိုင်းစာစောင်များ သက်သာလောနိတ်ပြုဝါဒစာပထမနှင့်ဒုတိယစာစောင်	၁၀၀
_____ သင်ခန်းစာ ၁၅	အသင်းတော်များတည်ဆောက်ခြင်း၊ ရှင်ပေါလု၏အစောပိုင်းစာစောင်များ ကောရိန္ဒြပြုဝါဒစာပထမစာစောင်	၁၀၂
_____ သင်ခန်းစာ ၁၆	အသင်းတော်များတည်ဆောက်ခြင်း၊ရှင်ပေါလု၏အစောပိုင်းစာစောင်များ ကောရိန္ဒြပြုဝါဒစာဒုတိယစာစောင်	၁၀၄
_____ သင်ခန်းစာ ၁၇	အသင်းတော်များတည်ဆောက်ခြင်း၊ရှင်ပေါလု၏အစောပိုင်းစာစောင်များ ရောမဩဝါဒစာစောင်	၁၀၆
_____ သင်ခန်းစာ ၁၈	အသင်းတော်များတည်ဆောက်ခြင်း၊ရှင်ပေါလု၏အလယ်ပိုင်းစာစောင်များ ဧဟက်ဩဂြိုဟ်စာစောင်	၁၀၈
_____ သင်ခန်းစာ ၁၉	အသင်းတော်များတည်ဆောက်ခြင်း၊ရှင်ပေါလု၏အလယ်ပိုင်းစာစောင်များ ဖိလိပိုဩဝါဒစာစောင်	၁၁၀
_____ သင်ခန်းစာ ၂၀	အသင်းတော်များတည်ဆောက်ခြင်း၊ရှင်ပေါလု၏အလယ်ပိုင်းစာစောင်များ ကော်လောသဲဩဝါဒစာစောင်	၁၁၂
_____ သင်ခန်းစာ ၂၁	အသင်းတော်များတည်ဆောက်ခြင်း၊ရှင်ပေါလု၏အလယ်ပိုင်းစာစောင်များ ဖိလေမုန်ဩဝါဒစာစောင်	၁၁၄
_____ သင်ခန်းစာ ၂၂	အသင်းတော်များတည်ဆောက်ခြင်း၊ရှင်ပေါလု၏နှောင်းပိုင်းစာစောင်များ တိမောသေဩဝါဒစာပထမစာစောင်	၁၁၆
_____ သင်ခန်းစာ ၂၃	အသင်းတော်များတည်ဆောက်ခြင်း၊ရှင်ပေါလု၏နှောင်းပိုင်းစာစောင်များ တိတုဩဝါဒစာစောင်	၁၁၈

_____ သင်ခန်းစာ ၂၄	အသင်းတော်များတည်ဆောက်ခြင်း၊ ရှင်ပေါလု၏နှောင်းပိုင်းစာစောင်များ တိမောတေဩဝါဒစာဒုတိယစာစောင်	၁၂၀
_____ စီမံကိန်း (F)	မည်ကဲ့သို့အသင်းတော်တစ်ပါးကိုပြည့်စုံအောင်တည်ဆောက်မည်နည်း။	၁၂၂
_____ သင်ခန်းစာ ၂၅	အသင်းတော်တည်ဆောက်ခြင်းကို သမ္မာကျမ်းစာအတိုင်း ရှင်းလင်းဖော်ပြခြင်း	၁၂၃
_____ စီမံကိန်း (G)	ဓမ္မသစ်အသင်းတော်တစ်ပါး စတင်တည်ဆောက်ခြင်း	၁၂၅

အခန်း ၆။

ကျွန်ုပ်တို့အတွက်စိန်ခေါ်ချက်။ အစဉ်တကျရှိသောအသင်းတော်များ ဖွံ့ဖြိုးတိုးတက်လာခြင်း ၁၂၇

_____ သင်ခန်းစာ ၂၆	အိမ်ထောင်အတွင်း မိသားစုအစဉ်တကျရှိခြင်း	၁၃၀
_____ သင်ခန်းစာ ၂၇	ခရစ်တော်၌ရှိသောသင့်အသက်တာ	၁၃၂
_____ သင်ခန်းစာ ၂၈	ခရစ်တော်နှင့်အတူရှိသောသင့်အသက်တာ	၁၃၅
_____ သင်ခန်းစာ ၂၉	လက်ထပ်ထိမ်မြားခြင်း၏အခန်းကဏ္ဍ	၁၃၈
_____ သင်ခန်းစာ ၃၀	ခင်ပွန်းသည်၏အခန်းကဏ္ဍ	၁၄၀
_____ သင်ခန်းစာ ၃၁	ဇနီးသည်၏အခန်းကဏ္ဍ	၁၄၂
_____ သင်ခန်းစာ ၃၂	မိဘတို့၏အခန်းကဏ္ဍ	၁၄၄
_____ သင်ခန်းစာ ၃၃	သားသမီးတို့၏အခန်းကဏ္ဍ	၁၄၆
_____ စီမံကိန်း (H)	မိသားစုကို အစဉ်တကျထားရှိခြင်း	၁၄၈
_____ သင်ခန်းစာ ၃၄	ဧဝံဂေလိအမှုတော်ဆောင်တို့၏အခန်းကဏ္ဍ	၁၅၀
_____ သင်ခန်းစာ ၃၅	သင်းအုပ်များ၊ အသင်းတော်လူကြီးများ၊ ဘုန်းတော်ကြီးများ၊ကြည့်ရှုသူတို့၏ အခန်းကဏ္ဍ	၁၅၂
_____ သင်ခန်းစာ ၃၆	သင်းထောက်တို့၏အခန်းကဏ္ဍ	၁၅၄
_____ သင်ခန်းစာ ၃၇	အမျိုးသားနှင့်အမျိုးသမီးတို့၏အခန်းကဏ္ဍ	၁၅၆
_____ သင်ခန်းစာ ၃၈	အသက်ကြီးသူအမျိုးသားတို့၏အခန်းကဏ္ဍ	၁၅၈
_____ သင်ခန်းစာ ၃၉	အသက်ကြီးသူအမျိုးသမီးတို့၏အခန်းကဏ္ဍ	၁၆၀
_____ သင်ခန်းစာ ၄၀	အသက်ငယ်သောအမျိုးသားတို့၏အခန်းကဏ္ဍ	၁၆၂
_____ သင်ခန်းစာ ၄၁	အသက်ငယ်သောအမျိုးသမီးတို့၏အခန်းကဏ္ဍ	၁၆၄
_____ သင်ခန်းစာ ၄၂	မုဆိုးမတို့၏အခန်းကဏ္ဍ	၁၆၆
_____ စီမံကိန်း (I)	အသင်းတော်အား အစီအစဉ်တကျထားရှိခြင်း	၁၆၈

အခန်း ၇။

ကျွန်ုပ်တို့အတွက်စိန်ခေါ်ချက်။ အသင်းတော်တည်ထောင်ခြင်းနှင့်ပြန်လည်သစ်လွင်ခြင်းဆိုင်ရာ

မဟာဗျူဟာများ တိုးတက်ကောင်းမွန်လာစေခြင်း

၁၇၃

- _____ **စီမံကိန်း (J)** သင့်၏ကိုယ်ပိုင်အသင်းတော်တည်ထောင်ခြင်းနှင့် အသင်းတော်သစ်လွင်ခြင်းဆိုင်ရာ
မဟာဗျူဟာဒီဇိုင်း ၁၇၄
- _____ **စီမံကိန်း (K)** (၁၀)နှစ်တာ အသင်းတော်တည်ထောင်ခြင်းနှင့် ပြန်လည်သစ်လွင်ခြင်းဆိုင်ရာ
နည်းဗျူဟာ ၁၇၉

နောက်ဆက်တွဲများနှင့်ကိစ္စကားချက်များ

၁၈၂

- _____ သင်တန်းပြီးဆုံးခြင်းလက်မှတ် ၁၈၂
- _____ ရှင်ပေါလု၏သာသနာခရီးစဉ်များ ၁၈၄
- _____ သမ္မာကျမ်းစာကိုလေ့လာခြင်း ၁၈၆
- _____ သခင်ဘုရား၏ပွဲတော်မင်္ဂလာ ၁၈၈
- _____ ရေနစ်ခြင်းမင်္ဂလာ ၁၉၀
- _____ သဘောထားကွဲလွဲချက်များကို ကိုယ်တွယ်ဖြေရှင်းခြင်း ၁၉၂
- _____ ပေးကမ်းခြင်းနှင့်ငွေကြေးဆိုင်ရာအချက်အလက်များ ၁၉၅
- _____ တစ်ဦးနှင့်တစ်ဦးအစေခံခြင်း(သင်းဝင်သူများ) ၁၉၇
- _____ လောက၊ အစိုးရအာဏာရှိသူများနှင့်ဆက်ဆံရေး ၁၉၉
- _____ လိင်တူဆက်ဆံခြင်းနှင့် လိင်တူထိမ်မြားခြင်း ၂၀၁
- _____ တမန်တော်တို့၏သာသနာလုပ်ငန်းသုံးသပ်ချက် ၂၀၃
- _____ အသင်းတော်တည်ထောင်ခြင်းသာသနာကိုသမ္မာကျမ်းအတိုင်းဖော်ထုတ်ခြင်း ၂၀၅
- _____ အသင်းတော်တည်ထောင်သူတို့၏ငွေကြေးဆိုင်ရာထောက်ပံ့မှု ၂၀၉
- _____ သင်းအုပ်၊အသင်းတော်လူကြီး၊ဘုန်းတော်ကြီးတို့၏အရည်အချင်း သုံးသပ်ချက် ၂၁၂
- _____ သင်းထောက်တို့၏အရည်အချင်း သုံးသပ်ချက် ၂၁၅

စာရေးသူ၏အမှာစကား

ယေရှုခရစ်တော်၊ ကျွန်ုပ်တို့၏သခင်နှင့် ကယ်တင်ရှင်၏ ဘုန်းတော်အတွက် အသုံးပြုရန် ဤအသင်းတော် တည်ထောင်ခြင်းလက်စွဲကိုရေးသားခဲ့ခြင်းဖြစ်ပါသည်။ ယခင်ပုံနှိပ်ထုတ်ဝေခဲ့သောစာအုပ်နှင့်ပြန်လည်ပြင်ဆင်ရေးသားသော စာအုပ်များအပြင်၊ ယင်းအသင်းတော်တည်ထောင်ခြင်းလက်စွဲစာအုပ်တို့ကိုဘာသာစကားများစွာတို့အားဖြင့် ကမ္ဘာတစ် ဝှမ်းတွင်ဘာသာပြန်ဆိုအသုံးပြုခဲ့ကြပြီး၊ ကောင်းချီးခံစားရသောအသင်းတော်များတို့၏ခေါင်းဆောင်များအတွက် ဝမ်းသာ ပီတိဖြစ်ရပါသည်။ အထူးသဖြင့်ချစ်ညီအစ်ကိုများဖြစ်သော Sherman Driver, Terry Manahan, Randy Matthews, နှင့် Tran Quoc Bay တို့ကိုလည်းအထူးကျေးဇူးတင်ပါသည်။ ဤလက်စွဲပေါ်ပေါက်လာအောင် သူတို့၏ဉာဏ်ပညာ၊ အားပေး တိုက်တွန်းခြင်း၊ သတင်းကောင်း၌အတူလက်တွဲ၍ လမ်းတစ်လျှောက်လုံးယှဉ်တွဲကာလုပ်ဆောင်ပေးနေသောကြောင့် ဖြစ်သည်။

Roland Allen (1868 - 1947) သည် သာသနာပြုခြင်းနှင့်ဆိုင်သောစာအုပ်များစွာကိုရေးသားခဲ့ပြီး၊ ယင်းအထဲတွင် “Missionary Methods - St Paul's or Ours? (London: Robert Scott 1912), (<http://www.newfoundationsinternational.org/training-resources.html>). စာအုပ်သည်တစ်ခုအပါအဝင်ဖြစ်သည်။ ထိုကဲ့သို့သောဘုရားအသုံးပြု သောသူများရေးသားသောစာအုပ်များသည်ကျွန်ုပ်၏သာသနာလုပ်ငန်းတွင်နှစ်ပေါင်းများစွာလွှမ်းမိုးခဲ့ပါသည်။ David Hesselgrave, "Planting Churches Cross-Culturally, North America and Beyond", Baker Academic, 2000, and Gene Getz, "Sharpening the Focus of the Church", Victor Books, 1984. တစ်ချို့သောသူတို့၏အရေးအသားများနှင့် တူညီသောအချက်များကိုလည်းဖော်ပြထားပါသည်။(David Hesselgrave and Gene Getz တို့၏ရေးသွင်းချက်များကို နောက်ဆုံးအဖုံးတွင် ရေးသွင်းဖော်ပြထားပါသည်။) အခြားသောသူတို့၏ရေးသားချက်များကို အမှတ်တမဲ့ အသုံးပြုမိသော်လည်း မူရင်းစာရေးသူထံမှရယူသွားလိုခြင်းဆန္ဒမရှိပါ။ ယင်းအရာများတို့ကြောင့် အကျိုးအမြတ်ရယူလိုခြင်း တစ်စုံတစ်ရာမရှိပါ။

ဤလက်စွဲစာစောင်မှရရှိသောမည်သည့်ငွေကြေးမဆို စာရေးသူ(သို့)တစ်စုံတစ်ယောက်၏ပုဂ္ဂိုလ်ရေး အကျိုးအမြတ် အတွက်အသုံးပြုမည်မဟုတ်ပါ။ ငွေကြေးအားလုံးနှင့်အချို့သောငွေကြေးများကိုဘာသာပြန်ခြင်းများအတွက် ပြင်ဆင်ပြီး သခင်၏ဘုန်းတော်အတွက်သာ အသုံးပြုသွားရန်ဖြစ်ပါသည်။

Tim Bunn

ဥပေမာရဉ်

ဤစာအုပ်သည် ပုံမှန်လေ့လာနေသော ကျမ်းစာလေ့လာခြင်းသက်သက်မှုသာ မဟုတ်ပါ။ အခြားသူများနှင့်မတူဘဲ၊ အသက်တာတွင် ပြောင်းလဲမှုကိုစတင်ခြင်းနှင့် နှုတ်ကပတ်တော်တို့ထိရန်ခွင့်ပြုခြင်းကို လိုလားသောမည်သူမဆို ဤလက်စွဲက လမ်းပြပေးပါမည်။

၂၀၀၇ ခုနှစ်တွင် Tim Bunn နှင့်အတူသာသနာပြုခရီးစဉ်တစ်ခုတွင်ပါဝင်ရန်ဖိတ်ကြားခြင်းခံရပါသည်။ ထိုခရီးစဉ် အတွက်တစ်ခုတည်းသောလိုအပ်ချက်မှာ အဖွဲ့လိုက်ခရီးမထွက်ခွာမီ သင်ခန်းစာအားလုံးကိုလုပ်ဆောင်ရန်ဖြစ်သည်။ ညပေါင်း များစွာ ကျွန်ုပ်တို့သည်မေးခွန်းများနှင့်ကိုးကားသောနှုတ်ကပတ်တော်အကြား ချွေးများဖြင့်လုံးထွေးနေသော်လည်း၊ ပျော်ရွှင်ခြင်း၊ ဝမ်းနည်းခြင်း မျက်ရည်များစီးကျနေပါသည်။ ပျော်ရွှင်ခြင်းဆိုသည်မှာ ဘုရား၏နှုတ်ကပတ်တော်မှသမ္မာတရား အခြေခံနိယာမတို့ကိုလေ့လာ သင်ယူခဲ့သောကြောင့်ဖြစ်သည်။ ဝမ်းနည်းခြင်းမှာအစောပိုင်းကာလတွင် အသက်တာ၌လေ့လာခဲ့သော အရာတို့မှထင်ထင်ထင်ထင်ဖြစ်စေပြီး၊ လက်တွေ့ကျင့်သုံးမှု၌လည်း လွဲချော်နေခြင်းတို့ဖြစ်သည်။

ဤစာအုပ်၏ထင်ရှားသောအရာတစ်ခုမှာ ကိုယ်တိုင်ရှာဖွေလေ့လာသောနည်းဖြစ်သည်။ သင်တွေ့ရှိရမည့် သဲလွန်စ တစ်ခုမှာ သန့်ရှင်းသောဝိညာဉ်တော်အားဖြင့် နှုတ်ကပတ်တော်ကိုယ်တိုင် သင့်အားစကားပြောနေခြင်းဖြစ်သည်။ အခြေခံသင်ယူမှု စာအုပ်သည် ကျမ်းစာအုပ်ပင်ဖြစ်သည်။ ဆရာတစ်ဦး၊ သင်းအုပ်တစ်ဦးအဖြစ် ကျွန်တော်ရဲ့တွေ့ကြုံခဲ့သည်မှာ နှုတ်ကပတ်တော်ကိုသာလေ့လာသုံးသပ်ပြီး၊ အသင်းတော်သည်မည်ကဲ့သို့ဖြစ်ကြောင်းကို ဆင်ခြင်သောသူအလွန်နည်းပါးသည်။ နှုတ်ကပတ်တော်တစ်ခုတည်းကိုသာယုံကြည်၍ လိုက်လျှောက်သောသူထက် အကြောင်းအရာတစ်ခုကိုသာ ပုံနှိပ်သော စာအုပ်များကိုသာ အာရုံပြုလာကြသည်။

မကြာခဏကျွန်ုပ်တို့ပြောဆိုသည့်အတိုင်း ဤစာအုပ်သည် သင့်အား**ကြီးမားသောဘုရား၏ပုံရိပ်**ကိုပေးပါလိမ့်မည်။ သမ္မာတရား၏ခေါင်းစဉ်အချို့၏လိုရင်းကို နားမလည်ပါက၊ အကြောင်းအရာတစ်ခုလုံးကိုမချိတ်ဆက်နိုင်ပါ။ တမန်တော် ၂၀:၂၇ အရ ကျွန်ုပ်တို့သည် “ဘုရားသခင်၏အလိုတော်ကိုသင့်တို့အား **အကုန်အစင်** ဟောပြောပြသခြင်းအမှုကို ငါသည် မလွဲမရှောင်ဘဲပြုခဲ့ပြီ။” ဟု သိမြင်ရပါမည်။ တမန်တော်ဝတ္ထုတစ်လျှောက်လေ့လာပါက ကနဦးအသင်းတော်တို့၏ “အဓိက သော့ချက်နိယာမ” ကိုတွေ့ရပါလိမ့်မည်။ ထိုအမြင်မှတစ်ဆင့် သင်သည် ကနဦးအသင်းတော်ရှိခေါင်းဆောင်မှုနှင့် အကျင့်စာရိတ္တ အရည်အချင်းတို့ကိုလေ့လာရပါမည်။ ထိုအကြောင်း အရာကိုလေ့လာပြီးနောက်တွင် ကနဦးအသင်းတော်၏ခေါင်းဆောင်မှုနှင့် အကျင့်စာရိတ္တအရည်အချင်းတို့ကို လေ့လာတွေ့ရှိရပါမည်။ ထိုအရာသည် သမ္မာတရားနှင့်ကိုက်ညီသော ခေါင်းဆောင်မှုကို အကျိုးပြုခြင်းနှင့်တိုးပွားခြင်းကိုရရှိစေပါသည်။ ရှင်ပေါလု၏စာစောင်များကို ရေးထားသည့် ခုနှစ်အတိုင်းလေ့လာရပါမည်။ အစောပိုင်းစာစောင်(၆)စောင်သည် စင်ကြယ်သောကျေးဇူးတော်၏စံဂေလိတရား ဖြစ်ပြီး၊ အလယ်ပိုင်းစာစောင်(၄)ခုသည် တိုက်တွန်းအားပေးခြင်းနှင့် သတင်းကောင်း၌အသင်းတော်များ စည်းလုံးညီညွတ်မှုရှိခြင်း၊ နှောင်းပိုင်းစာစောင်(၃) ခုတွင် ဘုရားသခင်၏အိမ်တော်ကို နားလည်သဘောပေါက်ခြင်းတို့ဖြစ်သည်။

ဤလက်စွဲစာအုပ်တစ်လျှောက်လုံးတွင်၊ သင်ရှာဖွေတွေ့ရှိသောအရာများက သင့်၏ကိုယ်ပိုင်အသက်တာ၊ ထိမ်မြားခြင်း၊ မိသားစုနှင့် အမှုတော်လုပ်ငန်းတွင် လက်တွေ့အသုံးပြုရန်သင့်အားစိန်ခေါ်နေသည်။ ထိုအရာနှင့်ပတ်သက်၍ ကျမ်းစာက ပြောသောအရာများကို နားလည် သဘောပေါက်သည့်အထိ ပြန်လည်သုံးသပ်ကာ အရေးပါသောအကြောင်းအရာများကို ကျမ်းပိုဒ်ငယ်များနှင့်ခေါင်းစဉ်တစ်ခုစီတွင် လေ့လာရန်ဖြစ်သည်။

ဤလက်စွဲစာအုပ်၏အထွတ်အထိပ်ကို အခန်း(၇)တွင်တွေ့ရှိရမည်ဖြစ်သည်။ အခြေခံနိယာမတို့နှင့်အတူ နည်းဗျူဟာ တစ်ခုကိုပုံစံတစ်ခုကို ဘုရား၏နှုတ်ကပတ်တော်မှလေ့လာသင်ယူသူတစ်ဦးသည် မည်သည့်ယှဉ်ကျေးမှု၊ ဘယ်အချိန်နှင့် ဘယ်အခြေအနေတွင်မဆို အကောင်အထည်ဖော်နိုင်ရန်ဖြစ်သည်။ သင် (သို့) ကျွန်ုပ်တို့သည် **ရပ်တန့်၍မရနိုင်** သောသူများ ဖြစ်လာမည်။

Roland Allen ၏လွှမ်းမိုးမှုနှင့်အမြင်တို့ကို သတိပြုရပါမည်။ “ပြင်ပအကူအညီမပါဘဲ၊ မိမိကိုယ်တိုင်တိုးပွားနိုင်သော ဝိညာဉ်ရေးရာ အခွင့်အာဏာအားလုံးနှင့်အတူ ကနဦးပြောင်းလဲသောသူတို့တွင် ပြည့်ဝစွာတစ်ဆင့်ခြင်းခံရမည်။ အကယ်၍ အသင်းတော်သည် ဒေသခံအသင်းတော်ဖြစ်ပါက၊ ကနဦးမျိုးစေ့ကိုပျိုးလိုက်သည့်အချိန်မှစ၍ မြေဆီလွှာအထဲတွင် ရှင်သန်လာ ခြင်းဖြစ်သည်။” ဟု သူသည်ပြောဆိုခဲ့ သည်။ The Spontaneous Expansion of Church and the Causes Which Hinder it (<http://www.newfoundationsinternational.org/training-resources.htm>! မှကူးယူနိုင်ပါသည်။)

ဤခရီးသည် သင့်ခရီးစဉ်များထက် ခြားနားသောဝိညာဉ်ရေးရာခရီးစဉ်တစ်ခုဖြစ်ပါလိမ့်မည်။ သင့်နှလုံးသားထဲတွင် ဘုရားသခင်၏ဝိညာဉ်တော်မီး အစဉ်မပြတ်တောက်လောင်စေမည့်ရလဒ်တစ်ခုဖြစ်လာမည်ဟု ကျွန်ုပ်တို့ယုံကြည်ပါသည်။ ကျွန်ုပ်တို့အတူတကွ လုပ်ဆောင်ပါက၊ ကျေးဇူးတော်၏သတင်းကောင်းကို ကမ္ဘာပေါ်ရှိ မကြားဖူးသောလူမျိုးစုတိုင်းဆီသို့ ရောက်ရှိနိုင်ပါလိမ့်မည်။ သို့ပြီးမှ အဆုံးသည်ဖြစ်လတ္တံ့။(မ၊ ၂၄:၁၄)

နိဒါန်း

အသင်းတော်အတွက် ဘုရားသခင်၏စီမံကိန်းကို မိတ်ဆက်ပေးလိုပါသည်။ ယင်းသည်အသင်းတော် တည်ထောင်ခြင်းနှင့်အသင်းတော်ပြန်လည်သစ်လွင်ခြင်းဆိုင်ရာလက်ဆွဲစာအုပ်နှင့်လေ့ကျင့်ခန်းစာအုပ်ဖြစ်သည်။ ယနေ့အသင်းတော်နှင့်ခေါင်းဆောင်များအတွက်ကိုက်ညီသော အသုံးပြုသည့်ကိရိယာဖြစ်သည်ကို ကျွန်ုပ် ယုံကြည်ပါသည်။ အဘယ်ကြောင့်ဆိုသော်...

- ချထားခြင်း နှုတ်ကပတ်တော်၏ အခွင့်အာဏာရှိခြင်းနှင့်ပြည့်စုံလုံလောက်မှုရှိခြင်းအတွက် အခြေခံအုတ်မြစ်ကို ချထားခြင်း။
- ထောက်ပံ့ထားခြင်း သန့်ရှင်းသောဝိညာဉ်တော်၏လန်းဆန်းသောလုပ်ဆောင်မှု အတွက်အခွင့်အရေးများကို ထောက်ပံ့ထားခြင်း။
- မြင်နိုင်သော ပင်တေကုထေ့မှစ၍အသင်းတော်အတွက် ဘုရားသခင်၏စီမံကိန်းအခြေခံနည်းဥပဒေများကို မြင်နိုင်သောအရာများဖြင့်ဖော်ပြထားခြင်း။
- အကူအညီပေးခြင်း ရှင်ပေါလုကဲ့သို့ခေါင်းဆောင်များနှင့်အသင်းတော်များသည် ခရစ်တော်ကိုဗဟိုပြုခြင်းနှင့်ကိုယ်ပိုင် ရပ်တည်နိုင်ရန်အကူအညီပေးခြင်း။
- အသုံးပြုခြင်း နှုတ်ကပတ်တော်မှခေတ်ကာလနှင့်ယဉ်ကျေးမှုများ အထက်သာလွန်ထူးကဲ၍တန်ခိုးပါသော နည်းဥပဒေများကိုအသုံးပြုခြင်း။
- ပေးထားခြင်း ယနေ့မိသားစုနှင့်အသင်းတော်များကြုံတွေ့ရသောလက်ရှိပြဿနာများကို သမ္မာတရားနှင့်ဆိုင်သော ဖြေရှင်းချက်များကိုပေးထားခြင်း။
- သင်ကြားပေးခြင်း ခေါင်းဆောင်မှု၊ အသင်းတော်တည်ထောင်ခြင်းနှင့်ပြန်လည်သစ်လွင်ခြင်းဆိုင်ရာ စံနမူနာ တစ်ခုကို သင်ကြားပေးခြင်း။ ယင်းစံနမူနာသည် “ရပ်တန့်၍မရနိုင်ခြင်း” ဖြစ်ပြီး၊ ဆင်းရဲနွမ်းပါးခြင်းနှင့်ညှင်းပန်း နှိပ်စက်မှုတို့ကိုအမှန်တကယ်ထိုးဖောက်နိုင်ခြင်း။

ဤလက်စွဲစာအုပ်သည် သီအိုရီသက်သက်(သို့) အချို့သော အနောက်တိုင်း၊ အရှေ့တိုင်းတို့၏အသစ်သော သွန်သင်ခြင်းလည်းမဟုတ်ပါ။ ယင်းသည် တမန်တော်ဝတ္ထုတွင်ရှိသောအချိန်ကာလ၏စမ်းသပ်မှုကိုခံရပြီး၊ သမိုင်းအရ သက်သေထူနေသောစံပြပုံစံဖြစ်ပါသည်။ အသစ်သောနည်းစနစ်(သို့)ဟောင်းသောနည်းစနစ်ကိုတိုးတက်အောင် လုပ်ဆောင်ခြင်းအတွက်ရေးသားထားသောအရာမဟုတ်ပါ။ သန့်ရှင်းသောဝိညာဉ်တော်၏တန်ခိုးတော်၊ တမန်တော်များနှင့် ခရစ်တော်၏ပုံစံနမူနာများကိုလိုက်လျှောက်ခြင်းအားဖြင့် ကြီးထွားတိုးတက်နေသောအသင်းတော်တည်ထောင်ခြင်းနှင့် တည်ဆောက်ခြင်းတစ်ခုကို သင့်သည်အောင်မြင်စွာလုပ်ဆောင်နိုင်စေရန်ဖြစ်သည်။ သင့်သည်သခင်ကိုမျှော်ကြည့်သကဲ့သို့၊ သင့်လွမ်းမိုးသောပတ်ဝန်းကျင်တွင် ကိုယ်တော်၏ဘုန်းတော်အတွက်အသင်းတော်များကိုတည်ထောင်ခြင်းနှင့်အသင်းတော် များကိုပြန်လည်သစ်လွင်စေခြင်းတို့အတွက်လမ်းပြရန်နှင့်လုပ်ဆောင်နိုင်စွမ်းများ၊ လေ့ကျင့်တပ်ဆင်ခြင်းတို့ကိုပိုမိုရရှိရန်၊ သင့်ကို ချီးမြှောက်ကာ သင်နှင့်တွေ့ဆုံရန်ဆန္ဒရှိသောဘုရားဖြစ်ကြောင်းကို အမှန်တကယ် သင့်အားစိတ်ချမှုကို ပေးပါလိမ့်မည်။

အခန်း ၁

ကျွန်ုပ်တို့အတွက်စိန်ခေါ်ချက် သမ္မာကျမ်းစာသို့ ပြန်လှည့်လာခြင်း

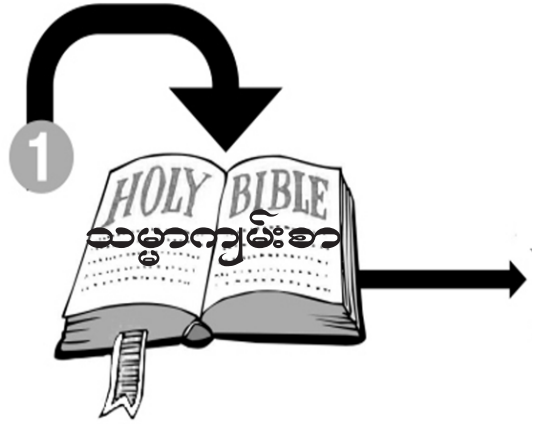

(မသဲ ၂၈:၁၉)တွင်ဖော်ပြထားသော “လူမျိုးတကာတို့ကိုတပည့်တော်ဖြစ်စေရန်” ဟူသောအရာကို ကြိုးစားအားထုတ်သောအခါ တမန်တော်ဝတ္ထုတွင်သက်တမ်းနုသာသနာပြုအသင်းတော်၏နည်းဗျူဟာနှင့်ယင်း၏ယုတ္တိဆန်သော အကြောင်းကိုကြည့်လိုက်တိုင်း စဉ်းစားစရာနှင့်စိန်ခေါ်မှုများကိုကျွန်ုပ်ခံစားရပါသည်။ ကနဦးအသင်းတော်သည် ယနေ့ ကျွန်ုပ်တို့ကဲ့သို့အရေအတွက်အားကြီးမှုအပေါ်တွင်အားရဝမ်းမြောက်ခြင်းမရှိကြပါ။ ယနေ့ကျွန်ုပ်တို့ခွင့်ပြုသည့်နည်းပညာတိုးတက်မှုအပေါ်တွင်လည်းအားရခြင်းမရှိကြပါ။ အံ့ဩစရာကောင်းသည်မှာ ဤသေးငယ်သောတပည့်တော်စုလေးနှင့် တမန်တော်တို့သည် ကမ္ဘာကြီးကိုအံ့ဩတွယ်အကျိုးသက်ရောက်မှုကိုလုပ်ဆောင်ခဲ့ပါသည်။ သူတို့၏လျှို့ဝှက်ချက်သည် မည်သည့်အရာဖြစ်မည်နည်း။ သူတို့၏နည်းဗျူဟာမှမည်သည့်အရာကိုကျွန်ုပ်တို့လေ့လာသင်ယူနိုင်မည်နည်း။

(David Zac Niringiye, Uganda, Africa)

ဆွေးနွေးစရာမေးခွန်းများ။ ကနဦးအသင်းတော်၏အံ့ဩဖွယ်လွှမ်းမိုးနိုင်မှုနှင့် လျင်မြန်စွာပျံ့နှံ့မှုတို့၏ လျှို့ဝှက်ချက်သည် မည်သည့်အရာဖြစ်သည့်ဟု ထင်မြင်ပါသနည်း။

ကနဦးအသင်းတော်၏နည်းဗျူဟာမှကျွန်ုပ်တို့ မည်သည့်အရာကိုလေ့လာသင်ယူနိုင်မည်နည်း။

ရှင်ပေါလု၏သမ္မာကျမ်းပါစံနမူနာကိုမိတ်ဆက်ပေးခြင်း

အောက်တွင်ဖော်ပြထားသောမြေပုံကိုကြည့်ရှု၍၊ ဧဝံဂေလိစကားသည် ယေရှုရှလင်မြို့မှရောမမြို့တိုင်အောင် ပျံ့နှံ့ရောက်ရှိရန် နှစ်ပေါင်းမည်မျှကြာမည်နည်း။ — ဟုတ်ကဲ့ပါ။ နှစ်ပေါင်း(၂၅)နှစ်သာကြာပါသည်။ မေးခွန်းမေးပါရစေ၊ ယနေ့ထိုကဲ့သို့အကျိုးသက်ရောက်စေပြီးတိုးတက်မှုဖြစ်စေသော အမေရိကနှင့်ကမ္ဘာတွင် သင့်သိသောအသင်းတော်တစ်ပါး ပါးရှိပါသလား။

နောက်ဆက်တွဲခေါင်းစဉ်(စာ-၁၈၄-၁၈၅)ရှိမြေပုံကိုကြည့်ရှု၍၊ ရှင်ပေါလုသည်အေဒီ၄၇တွင်အန္တီအုတ်မှစတင် သော သာသနာပြုခရီးစဉ်(၃)ခုစလုံးအားပြီးဆုံးအောင်နှစ်ပေါင်းမည်မျှကြာမည်နည်း။ — အံ့ဩဖွယ်ဖြစ်ပါသည်။ ဆက်ပြီး **နောက်ဆက်တွဲခေါင်းစဉ်(စာ-၁၈၄-၁၈၅)** ရှိမြေပုံတစ်ခုစီ၏အောက်ကိုကြည့်ပါ။ ရှင်ပေါလုသည် ထိုသာသနာပြုခရီးစဉ်(၃)ခုအတွက်မိုင်ပေါင်း(သို့)ကီလိုမီတာပေါင်းမည်မျှသွားခဲ့သနည်း။ — ဟုတ်ကဲ့ပါ။ မိုင်ပေါင်း (၈၀၀၀) သို့မဟုတ် ကီလိုမီတာပေါင်း(၁၂၀၀၀)ရှိပါသည်။ ယနေ့ထိုကဲ့သို့တိုးတက်အောင်မြင်အောင်လုပ်ဆောင်နေသောသူ တစ်စုံတစ်ဦးကိုသိပါသလား။ _____ ဆိုင်ကယ်များ၊ကားများ၊လေယာဉ်ပျံများနှင့်လျှပ်စစ်ပစ္စည်းများ ရှင်ပေါလုတွင်မရှိပါ။ ထိုကြောင့် အသင်းတော်များကြီးထွားခြင်းနှင့် ကျယ်ပြန့်ခြင်းအတွက်တည်ဆောက်ခြင်းလုပ်ငန်းကို ဆောင်ရွက်သောတမန်တော်ရှင်ပေါလုနှင့်ကနဦးအသင်းတော်ထက် ပို၍ကောင်းသောနမူနာပုံစံကိုတွေ့ရှိရန် ခက်ခဲပါလိမ့်မည်။

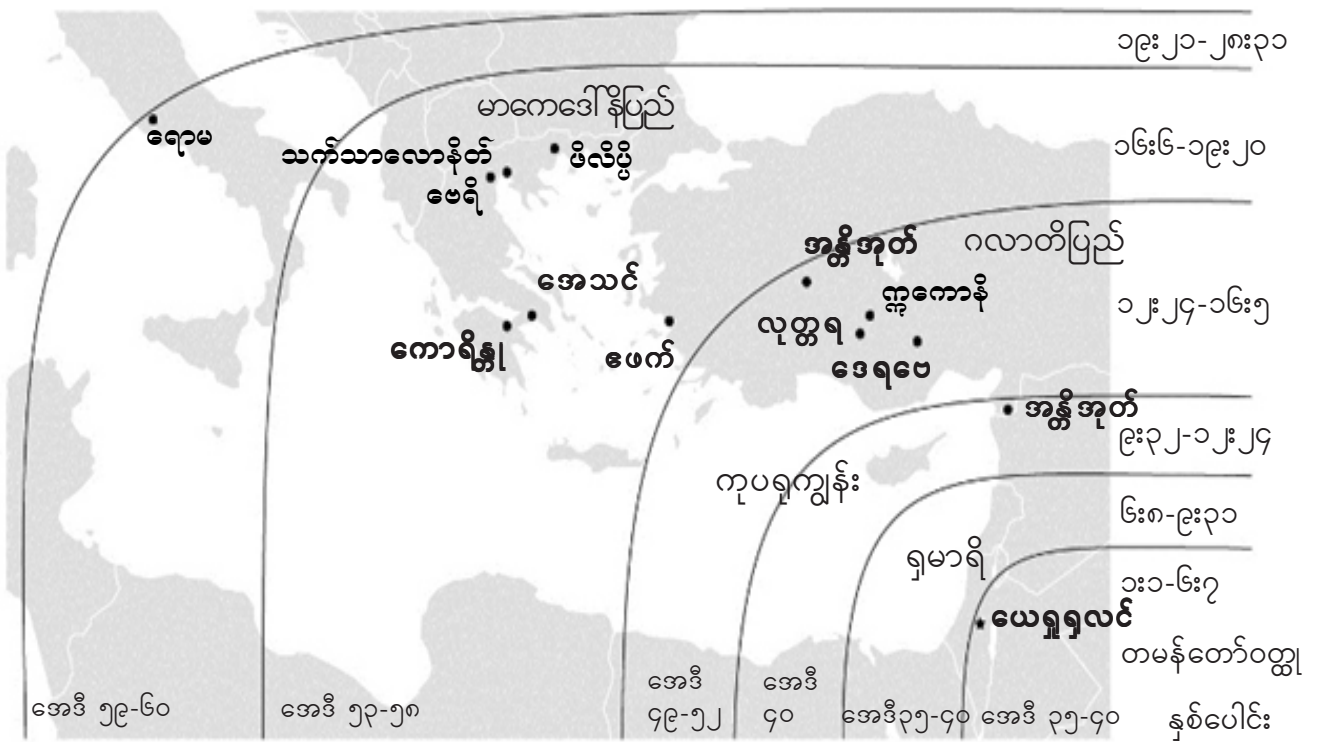

ယေရှုရှလင်မြို့မှရောမမြို့တိုင်အောင် ကီလိုမီတာ (၅၀၀၀) သို့မဟုတ် မိုင်ပေါင်း (၃၀၀၀)

နှစ်ပေါင်း(၁၀)နှစ်အတွင်း၊ ရှင်ပေါလုသည်အသင်းတော်ကို ပြည်နယ်(၄)တွင်တည်ထောင်ခဲ့ပါသည်။ ယင်းတို့မှာ ဂလာတီပြည်၊မာကေးဒေါနီပြည်၊အာခါယပြည်၊အာရှပြည်တို့ဖြစ်ပါသည်။ အေဒီ(၄၇)မတိုင်မီ ဤပြည်နယ်များတွင် အသင်းတော်တစ်ပါးမှမရှိပါ။ သို့သော်အေဒီ(၅၇)နောက်ပိုင်းတွင်အလုပ်ပြီးစီးခဲ့ကြောင်းကို ရှင်ပေါလုသည် ပြောဆိုနိုင်ခဲ့သည်။(ရောမ၊ ၁၅:၁၉-၂၀)

ယနေ့ အသင်းတော်တည်ထောင်သူများ၊ ဧဝံဂေလိဆရာများနှင့်တမန်တော်တို့သည် ရှင်ပေါလုထက် ပို၍များပြားသော ပြောင်းလဲလာသူများကိုရရှိကြသော်လည်း၊ ရှင်ပေါလုကဲ့သို့ ကြီးထွားသောအသင်းတော်များ၊ ထပ်ဆင့်မွေးဖွားထုတ်လုပ်သောအသင်းတော်များကိုတည်ဆောက်ခဲ့သည်မှာ အနည်းငယ်မျှသာတွေ့ရပါသည်။ တမန်တော်များနှင့်အသင်းတော်တည်ထောင်သောသူအများစုတို့သည် သမ္မာကျမ်းပါစံမကိန်းနှင့်နည်းဗျူဟာများမရှိဘဲ တစ်နေရာမှတစ်နေရာသို့ သွားလာနေကြပါသည်။

သို့သော်အချို့က “ပေါလုခေတ်နှင့်မတူတော့ဘူး” လို့ဆိုလိမ့်မည်။ “ပေါလု၏ခေတ်ကာလအခြေအနေသည် သူ၏အောင်မြင်မှုကိုအထောက်အကူဖြစ်စေသလား” ဟုမေးမြန်းရမည်။ ရိုးသားစွာပြောရမည်ဆိုလျှင် ယနေ့ကမ္ဘာကြီးတွင် ကျွန်ုပ်တို့ကြုံရသည့်တူညီသောပတ်ဝန်းကျင်နည်းတူ ရှင်ပေါလုကြောင့်ပြောင်းလဲသောသူများလည်းတွေ့ကြုံ၍ ကြီးလာ ရခြင်းဖြစ်ကြောင်းတစ်စုံတစ်ယောက်ကပြောပါလိမ့်မည်။ ရှင်ပေါလု၏အချိန်တွင်လူသားများကိုယဇ်ကောင်အဖြစ်ပူဇော်ခြင်း၊ စုန်းကဝေနှင့်နတ်ဆိုးတို့အားယုံကြည်မှုကိုလည်းအားလုံးလက်ခံကြသည်။ ပြောင်းလဲ၍ မရသောခရစ်တော်၏ဝိညာဉ်တော် သည်သာလျှင် ထိုနတ်ဆိုးတို့ကိုသူတို့၏နှလုံးသားမှထုတ်ယူဖယ်ရှားရန်တတ်နိုင်သည်။ လွတ်မြောက်ခြင်းသည်ငြင်းပယ်ခြင်း အားဖြင့်မဟုတ်ဘဲ၊ သန့်ရှင်းသောဝိညာဉ်တော်တန်ခိုး၌အကြီးမြတ်ဆုံးသောခရစ်တော်၏အကြောင်းကိုဟောပြောခြင်းဖြင့် သာအောင်မြင်မှုရရှိပါမည်။ ထိုကြောင့်ယနေ့ကျွန်ုပ်တို့ခေတ်ထက် ပေါလုခေတ်သည်တိုးတက်ခြင်း(သို့)တိုးတက်မှုမရှိခြင်း စသည့်အချက်ကိုငြင်းခုံခြင်းသည်မဖြစ်နိုင်ပါ။ အကယ်၍ တိုးတက်မှုမရှိပါကကျွန်ုပ်တို့၏နည်းစနစ်ကြောင့်သာဖြစ်နိုင်သည်။

ရှင်ပေါလု၏အသင်းတော်တည်ထောင်ခြင်းနည်းဗျူဟာကိုမိတ်ဆက်ပေးရလျှင် အကြမ်းအားဖြင့်သော့ချက်(၄) ခုရှိပြီး၊ ယင်းသည်ယနေ့ကျွန်ုပ်တို့၏အသင်းတော်တည်ဆောက်ခြင်းနည်းစနစ်များနှင့်ဆက်စပ်နေပါသည်။

ဧဝံဂေလိလုပ်ဆောင်ခြင်း

ရှင်ပေါလု၏ဧဝံဂေလိလုပ်ငန်းတွင်စင်ကြယ်သောသတင်းကောင်းဝေငှခြင်းလည်းပါဝင်သည်။ “ယေရှုခရစ်နှင့်သူ၏ အသေခံတော်မှုခြင်း” (၁ကော၊ ၂:၂)၊ “ယုံကြည်သောသူအပေါင်းတို့ကိုကယ်တင်စေသော ဘုရားသခင်၏တန်ခိုးတော်” (ရောမ၊ ၁:၁၆)၊ ရှင်ပေါလု၏အဓိကရည်ရွယ်ချက်မှာ ကားတိုင်နှင့်ခွန်တွဲလျှက်နောင်တရခြင်းနှင့်ယုံကြည်ခြင်းဖြစ်သည်။ အတွေးအခေါ်(သို့)စိတ်ပညာ(သို့)ယဉ်ကျေးမှုကိုကယ်တင်သော(သို့)ယဉ်ကျေးမှုကိုလည်းခံ၍ ကြိုးစားအားထုတ်သည့် အစီအစဉ်များကြောင့်မဟုတ်ပါ။ သူ၏ဟောပြောမှုတွင်မျှော်လင့်ခြင်းများယုံ့နုံ့စေခဲ့သည်။(တ၊ ၂၆:၂၇) သူ၏ဒေသနာသည် ခိုင်မာစွာရပ်တည်နေသည်။ အကယ်၍ လူတို့သည်ယေရှုကဲ့သို့သူကိုငြင်းပယ်ပါက(လု၊ ၉:၅)၊ သူ၏ခြေဖဝါးမှမြေမှုန့်ကိုခါ၍ ဘုရားသခင်ပြင်ဆင်ခြင်းဖြင့်လက်ခံရန်အသင့်ဖြစ်နေသောနှလုံးသားများကိုရှာရန်ထွက်ခွာသွားပါသည်။(တ၊ ၁၃:၅၁) ဘုရားသခင်ပြင်ဆင်ပေးမှုမရှိသောနေရာတွင်သတင်းကောင်းကိုဝေငှနေပါက၊ လူတို့ကိုအသိပေးရုံသက်သက်သာရုံပါမည်။

ရှင်ပေါလု၏ဧဝံဂေလိလုပ်ဆောင်နည်းအခြားတစ်မျိုးမှာ သူကိုယ်တိုင်ဒေသတစ်ခုတွင်လူတိုင်းကိုဧဝံဂေလိဝေငှ လုပ်ဆောင်ခြင်းမပြုပါ။ ယနေ့ကျွန်ုပ်တို့သည် တစ်ဦးချင်းသော်၎င်း၊ အဖွဲ့လိုက်သော်၎င်း၊ ထိုဒေသတစ်ခုထဲ၌ တစ်ဦးချင်း စီအား ဧဝံဂေလိသတင်းစကားပြောကြားရန်စေလွှတ်တက်ကြသည်။ ရှင်ပေါလု၏အသင်းတော်များအစပြုခြင်းနည်းဗျူဟာ ကိုအသုံးပြုရန်မေ့လျော့တက်ကြသည်။ ယင်းနည်းဗျူဟာသည် သတင်းကောင်းကိုယုံ့နုံ့စေသောစွမ်းအားရှိသည်။ တစ်ဦး ချင်းသော်၎င်း၊အဖွဲ့လိုက်သော်၎င်းလုပ်ဆောင်နိုင်မှုအားဖြင့်သာကန့်သတ်တတ်ကြသည်။ ရှင်ပေါလု၏ရည်မှန်းချက် ပန်းတိုင်မှာ ထပ်ဆင့်မွေးဖွားတည်ဆောက်သောအသင်းတော်များဖြင့် နည်းဗျူဟာကျသောဒေသများတွင် ခရစ်တော်၏ အသက်တာကိုဝေငှရန်ဖြစ်သည်။(တ၊ ၁၁:၂၆) ယနေ့တွင်ထိုကဲ့သို့အသင်းတော်များတည်ရှိနေပါသည်။ ထိုအသင်းတော် များကို ကျွန်ုပ်တို့၏ဧဝံဂေလိနည်းဗျူဟာများအသုံးပြုနေပါသလား။ သတင်းကောင်းသည် နေရာတိုင်းသို့ယုံ့နုံ့့ဘို့ရန် ပညာရေး နှင့်စီပွားရေးအချက်အချာကျသောဒေသများတွင် ထိုအသင်းတော်များနေရာယူထားရပါမည်။(၁သက်၊ ၁:၆-၈)

တည်ဆောက်ခြင်း

ရှင်ပေါလု၏နည်းဗျူဟာဒုတိယအချက်မှာတည်ဆောက်ခြင်းဖြစ်သည်။ ကိုယ်တိုင်ရပ်တည်နိုင်စွမ်းရှိသော ဒေသခံ အသင်းတော်များကို ရှင်ပေါလုတည်ဆောက်ခဲ့ပါသည်။ ပြင်ပထောက်ပံ့မှုကိုရှာဖွေမည့်အစား၊ ဘုရားကိုအမှီပြု၍ အချင်းချင်း ရက်ရောစွာပေးလှူခြင်းသာမက၊ အခြားသောအသင်းတော်ကိုပေးလှူတတ်ရန်သင်ယူရပါမည်။(၂ကော၊ ၈:၁-၁၅) ရှင်ပေါလု၏ပုံသက်သေဖြစ်သောမိမိလက်ဖြင့်လုပ်၍ ကိုယ့်ကိုကိုယ်ထောက်ပံ့သောအရာသည် ကိုယ်တိုင်ရပ်တည်နိုင်ခြင်းကို အသင်းတော်များလျှင်မြန်စွာသင်ယူနိုင်မည့်အကြောင်းတစ်ရပ်ဖြစ်ပါသည်။ သာသနာလုပ်ငန်းမှငွေကြေးနှင့်ပတ်သက်သော စိတ်ထား(သို့)ငွေကြေးအကျိုးဖြစ်ပေါ်စေမည့်အရိပ်အရောင်များကို ပေါလုသည်အထူးဂရုစိုက်ကာရှောင်ရှားလေ့ရှိပါသည်။

ယနေ့ အသင်းတော်များနှင့်သာသနာပြုအဖွဲ့အစည်းတို့သည် အသက်ရှင်သောခရစ်တော်၏ကိုယ်ခန္ဓာကိုယ်အစား ငွေကြေးဆိုင်ရာအဖွဲ့အစည်းများဖြစ်လာပါသည်။ ယင်းအဖွဲ့အစည်းများသည် အသင်းတော်များတည်ထောင်နိုင်ခြင်းမရှိ၊ သာသနာလုပ်ငန်းပို၍မတိုးချဲ့နိုင်ခြင်း၊ သင်တန်းကျောင်းများငွေကြေးထောက်ပံ့မှုမရှိဘဲရပ်တည်နိုင်မှုမရှိခြင်း၊ စသည့်တို့ကို ကျွန်ုပ်တို့မကြာခဏကြားနေရပါသည်။ အဘယ်ကြောင့်ဆိုသော်သခင်ဘုရားထက် ငွေကြေးအပေါ်မှီခိုခြင်းကို သင်ယူခဲ့မိသောကြောင့်ဖြစ်သည်။

သခင်ဘုရားနှင့်ဝိညာဉ်တော်ထက် ငွေကြေးအပေါ်အားကိုးမှုတစ်ခုကိုသာသင်ယူမိသောပြောင်းလဲသူတို့သည် အကျိုးဆက်အဖြစ်မှီခိုတက်သောပြောင်းလဲသူများအဖြစ် ဘာသာရေးစနစ်တခုကိုအဆင့်နိမ့်စွာဖြစ်ပေါ်စေပါသည်။

ထုံးစံအားဖြင့် ခိုင်ခံ့သောအသင်းတော်သည်ကိုယ်ပိုင်မြေထောင်မတ်နေသောအဆောက်အဦး(သို့)ထောက်ပံ့သော ငွေကြေးစသည့်အတွေးများရှိကြသည်။ ခန့်ငြားသောအဆောက်အဦးစိတ်ချရသောထောက်ပံ့မှုရှိသောအခါ အသင်းတော် သည်ဘုရား၏အသိအမှတ်ပြုခံရကြောင်းဖြင့်အတွေးလွန်သွားတတ်သည်။ အမှန်မှာအဆောက်အဦးနှင့်ငွေကြေးတို့သည် ဝိညာဉ်အသီးသီးနိုင်ရန်တန်ခိုးမရှိပါ။ အမှန်စင်စစ် ယင်းတို့သည်ဝိညာဉ်ရေးရလဒ်များကိုဟန်တားစေသည်။

လေ့ကျင့်တပ်ဆင်ပေးခြင်း

ရှင်ပေါလု၏နည်းဗျူဟာဒုတိယအချက်မှာလေ့ကျင့်တပ်ဆင်ပေးခြင်းဖြစ်သည်။ ပုံမှန်အားဖြင့် ရှင်ပေါလုသည်နေရာ တစ်ခုတွင်လပိုင်းမျှတရေးဟောပြောပြီး ကြီးထွားခြင်းနှင့်ကျယ်ပြန့်ခြင်းအရည်အချင်းရှိသော ဒေသခံအသင်းတော်တစ်ပါးအဖြစ် ထားရစ်ခဲ့သည်။ ထားရစ်ခဲ့သောအချို့အသင်းတော်တွင်သာသနာအတွက်သန့်ရှင်းသူများကိုလေ့ကျင့်ပေးရန် အသင်းတော် ခေါင်းဆောင်များကိုခန့်အပ်ခဲ့သည်။ ယင်းတွင်ကြီးမားသောစွန့်စားမှုများပါဝင်သော်လည်း၊ ယင်းစွန့်စားမှုကိုရှောင်ဖယ်၍ မသွားအောင်ဝိညာဉ်တော်နှင့်ခရစ်တော်၌ယုံကြည်ခဲ့သည်။ အထူးသဖြင့်ရှင်ပေါလုသည်အတောင်ပေါက်စ အသင်းတော်နှင့် အသင်းတော်ခေါင်းဆောင်များကိုရိုးရှင်းသောသတင်းကောင်းဝေငှခြင်းစနစ်၊ ကြည့်ရှုစောင့်ရှောက်မှု (သို့)သိုးထိန်းကဲ့သို့ ဆုံးဖြတ်ချက်များချရန်နှင့် အသင်းတော်၏မင်္ဂလာ(၂)ပါးဖြစ်သောရေနှစ်ခြင်းမင်္ဂလာနှင့် သခင်ဘုရား၏ပွဲတော်မင်္ဂလာ (နောက်ဆက်တွဲတွင်ကြည့်ရန်)တို့နှင့်အတူထားရစ်ခဲ့သည်။ ယင်းတို့ကိုထားရစ်ခဲ့သောအချိန်တွင်ဝတ်ပြုခြင်း(သို့) စည်းဝေးခြင်း များအတွက်တိကျသောစံနှုန်း(သို့)ပုံစံများမရှိပါ။

ရှင်ပေါလုသည်အများအားဖြင့်စာမတတ်သောလူများအား ဓမ္မဟောင်းကိုအသုံးပြုကာသွန်သင်ခဲ့သောကြောင့် ကနဦးတမန်တော်တို့သည်မျက်စိနှင့်နားဖြင့်ကြားသိခဲ့သည်။ ရိုးရှင်းတိုတောင်းသောသူ၏ဧဝံဂေလိသင်ကြားမှုသည်တန်ခိုးကို သက်ရောက်စေသည်။ သူထွက်ခွါပြီးနောက်အသင်းတော်သည် ဦးဆောင်မှုနှင့်ကြီးထွားခြင်းအတွက်လိုအပ်မှုရှိနေသော် လည်း၊ အသင်းတော်သည်ကိုယ်ပိုင်စဉ်းစားဆုံးဖြတ်ပြောဆိုရန်နှင့်အစေခံရန်တွန်းအားပေးခံရသည်။ သင်းထောက်များကို အခြေခံကိုယ်ကျင့်တရားနှင့်သာသနာအတွက် သန့်ရှင်းသူများကိုသွန်သင်ပေးနိုင်ရန်ညွှန်ကြားချက်များ ထားရစ်ခဲ့သည်။

မကြာခဏ၊ ယနေ့အသင်းတော်များသည်တည်ထောင်သူ(သို့)အစေခံသူသင်းအုပ်အပေါ်သာမန်ထက်ပို၍မှီခို လျှက်ရှိသည်။ တစ်ခါတစ်ရံပြောင်းလဲသူများသည် သင်းအုပ်(သို့)တမန်တော်နှင့်သူတို့နေရာဆက်ခံမည့်မျိုးစဉ်ဆက်များ အပေါ်အားကိုးယုံကြည်မှုကိုထားရှိတတ်ပါသည်။ ရှင်ပေါလုသည်အသင်းတော်ကိုအချိန်ကာလတစ်ခုထားရစ်ခဲ့ခြင်းသည် အသင်းတော်ခေါင်းဆောင်များသူတို့၏တာဝန်နှင့်ဝတ္တရားများကိုကောင်းမွန်စွာဆောင်ရွက်နိုင်ရန်အခွင့်ထူးပေးခြင်း ဖြစ်သည်။ ထိုအပြင်ရှင်ပေါလုကိုမှီခိုခြင်းမပြုရန်အတွက်ခေါင်းဆောင်များကိုသတိပြုမိရန် တွန်းအားပေးခြင်းလည်းဖြစ်သည်။

ယနေ့၊ ဝိညာဉ်တော်ဆုကျေးဇူးများကိုအသုံးပြုရန် ယုံကြည်သူများကိုသွန်သင်ပေးခြင်းမရှိတော့ပေ။ သတ်မှတ်သော အရည်အချင်းအပေါ် အလွန်ပင်မှီခိုခြင်းအားဖြင့် ထူးချွန်သည့်ခေါင်းဆောင်များအပေါ် အာရုံစိုက်လာကြသည်။ အချိန်တိုင်း မှာယင်းလောကီပညာအဆင့်အတန်းသည်သာသနာနှင့်ခေါင်းဆောင်မှုအတွက်မရှိမဖြစ်လိုအပ်သောအရာဖြစ်လာကြသည်။

အသင်းတော်သစ်သည် မိမိကိုယ်ပိုင်အရင်းအမြစ်ပေါ်တွင်မှီခိုပြီး၊အထူးသဖြင့်ဘုရားအပေါ်၌သာရပ်တည်ရမည်။ အကယ်၍ရှင်ပေါလုကဲ့သို့ယနေ့သာသနာပြုသူတစ်ဦးဦးကအသင်းတော်တည်ထောင်ပါက၊ သူ၏နည်းစနစ်သည် မျှော်လင့် ချက်ကင်းမဲ့ပြီး၊ ဆင်ခြင်ကင်းမဲ့သောအရာဖြစ်သည်ဟုပြောဆိုလာနိုင်သည်။ သို့သော်ရှင်းလင်းစွာတည်ရှိနေသောအချက်မှာ ကမ္ဘာကသိသောလူများထက် ရှင်ပေါလုသည်အသင်းတော်များကိုတည်ထောင်ခြင်းတွင်အထူး အောင်မြင်သောသူဖြစ်သည်။

ကျယ်ပြန့်ခြင်း

ရှင်ပေါလု၏နောက်ဆုံးကျယ်ပြန့်ခြင်းနည်းဗျူဟာသည် ဝိညာဉ်တော်ဦးဆောင်မှု၏ရလဒ်အဖြစ်ထွက်ပေါ်လာသည်။ (တ၊ ၁၃:၁-၄) ပင်တေကုထွေနေ့တွင်ဝိညာဉ်တော်ဆင်းသက်သောအခါ၊ ယေရုရှလင်မြို့မှကမ္ဘာတစ်ဝှမ်းသို့ သတင်းကောင်း မည်သို့ရောက်ရှိသွားသည့်ကိုစူးစမ်းလေ့လာပါကစိတ်ဝင်စားဖွယ်ကောင်းသည်။ ထိုပြောင်းလဲသူများသည် သဘာဝ(သို့) “သဘာဝလွန်ကြောင့်”လည်းပြောဆိုနိုင်ပြီး၊ထိုသူတို့သည်ဧဝံဂေလိဝေငှသူများဖြစ်လာသည်။ အဘယ့်ကြောင့်နည်း။ အကြောင်းမူကား၊လူတစ်ဦးသည်ဝိညာဉ်တော်ကိုလက်ခံသောအချိန်တွင် တမန်တော်ဝတ္ထုထဲတွင်တွေ့ရသည့်အတိုင်း ယေရု ကိုသိကျွမ်းခြင်းတည်းဟူသောကယ်တင်ခြင်းဆီသို့အခြားသူတို့ကိုခေါ်ဆောင်လာရန် စတင်ရှာဖွေနေသောကြောင့်ဖြစ်သည်။ သမိုင်းအရ ကြီးမားသောနိုးထမှုတိုင်းတွင် မြက်ခြောက်ပင်ဖြစ်ပါစေကြီးမားသောနိုးကြားမှုဖြစ်ပေါ်စေသည်။

ဝေးလံ(စ်)နှင့်တောင်ကိုရီးယားနိုင်ငံတို့သည် မဟာစေခိုင်းချက်နှင့်ပတ်သက်၍ ဧဝံဂေလိလုပ်ဆောင်ခြင်းနှင့်နာခံခြင်း တို့၏ ရလဒ်များပင်ဖြစ်သည်။ ဤအရာသည်အံ့ဩစရာမဟုတ်ပါ။ ကျွန်ုပ်တို့ရရှိသောဝိညာဉ်သည် သာသနာပြုဝိညာဉ်ဖြစ်ပြီး၊ ယေရှု၏ဝိညာဉ်လည်းဖြစ်ကာ၊ လောကသို့ကြွလာ၍ ပျောက်ဆုံးသောဝိညာဉ်ကို ခမည်းတော်ဘုရားထံပို့ဆောင်ပေးသောသူ လည်းဖြစ်သည်။ ဂလာတီပြည်တွင် အသင်းတော်များယုံကြည်ခြင်းနှင့်ခိုင်ခန့်ခြင်းရှိလာပြီးအရေအတွက် မည်ကဲ့သို့တိုးပွားလာ ခြင်းနှင့်ဖောက်မြို့မှအိမ်နီးချင်းတိုင်းပြည်များသို့ မည်ကဲ့သို့သတင်းကောင်းပျံ့နှံ့သွားသည်ကို တမန်တော်ဝတ္ထုထဲတွင် ကျွန်ုပ်တို့ လေ့လာနိုင်ပါသည်။(၁သက်၊ ၁၃-၉)

သူတို့ကိုယ်တိုင်လိုလားစွာအပ်နှံလိုသောခရစ်တော်၏ဝိညာဉ်သည်အရေးပါကြောင်းကိုသိရှိနားလည်သဘော ပေါက်ရန် ရှင်ပေါလုသည် ထိုယုံကြည်သူလူသစ်များကိုဦးဆောင်ခဲ့ပါသည်။ ခရစ်တော်၏စိတ်တော်နှင့်ကိုက်ညီသော အရာဖြစ်သည့်ဥပမာတစ်ခုကို ရှင်ပေါလုသည် ထိုသူတို့အတွက်ချမှတ်ပေးခဲ့ပါသည်။ ရှင်ပေါလုသည်အသင်းတော်ကျယ်ပြန့် စေရန်လှုံ့ဆော်ပေးသောစိတ်ထားပြင်းပြမှုနှင့်ခရစ်တော်၏ဝိညာဉ်ကျိန်းဝပ်ခြင်းသည်သူ၏တန်ခိုးတော်၌ရှိကြောင်းကို ထိုသူတို့အားသွေးဆောင်တော်မူ၏။ အသင်းတော်၏အခြေခံအုတ်မြစ်ခိုင်မာစွာချထားခြင်းမရှိပါက၊ ဧဝံဂေလိ စိတ်ဓါတ်တို့သည်ငြိမ်းသွားနိုင်ပြီး၊ အသင်းတော်များထိုင်မှိုင်းသွားလိမ့်မည်။ ရှင်ပေါလု၏စံနမူနာနှင့်သင်တန်း၏နည်း စနစ်တို့၏သက်သေဖြစ်ကြောင်း အခြားသောနှိုင်းယှဉ်စရာအကြောင်းပြချက်တစ်ခုဖြစ်သည်။ ငါသည်ခရစ်တော်နည်းတူ ကျင့်သကဲ့သို့ သင်တို့သည်လည်းငါနည်းတူကျင့်ကြလော့။ (၁ကော၊ ၁၁:၁)

ယနေ့အသင်းတော်များ တမန်တော်ဝတ္ထုရှိကနဦးအသင်းတော်များနှင့်နှိုင်းယှဉ်ပါက၊ နေရာတော်တော် များများတွင်အားနည်းပြီးရပ်တန့်နေသည်။ အောက်တွင်အနှောင့်အယှက်ပေးသောရောဂါလက္ခဏာ(၃)ခုကို ယနေ့ အသင်းတော်များနှင့်သာသနာလုပ်ငန်းများတွင်တွေ့ရသည်။ ပထမဦးဆုံးထိုရောဂါလက္ခဏာများကို လေ့လာသုံးသပ်ပြီး၊ တစ်ခုချင်းကိုစာ- ၂၁ တွင် ထိုပြဿနာအတွက်ဖြေရှင်းချက်ကိုရှာဖွေတွေ့ရှိနိုင်သည်။

၁။ ကနဦးအသင်းတော်များကဲ့သို့မဟုတ်ဘဲ၊ ပတ်ဝန်းကျင်နှင့်အခြားဒေသများကို အနည်းငယ်လွှမ်းမိုးမှုသာရှိကြောင်း တွေ့ရပါသည်။ (တ၊ ၁၇:၆) အသင်းတော်အများစုသည် ဆပွားတိုးပွားခြင်းမရှိတော့ဘဲ၊ တပည့်တော်များသည်လည်း တိုးပွားလာခြင်းမရှိပါ။ ကနဦးအသင်းတော်များကဲ့သို့ သခင်၏နှုတ်ကပတ်တော်သည်လည်းပျံ့နှံ့မှုမရှိပါ။(တ၊ ၆:၇) စာမျက်နှာ(၁၆)တွင်ရှိသောမြေပုံကိုပြန်ကြည့်၍ ရက်စွဲနှင့်ဒွန်တွဲ၍ သတင်းကောင်းပျံ့နှံ့မှု၏တိုးတက်မှုမြေပုံကို လေ့လာ သုံးသပ်ပါ။

၂။ ကျွန်ုပ်တို့သည် စစ်မှန်သောဒေသခံအသင်းတော်များကိုအောင်မြင်စွာတည်ဆောက်ခြင်းမပြုနိုင်ကြသေးပါ။ အနောက်နိုင်ငံများမှအပကျန်ရှိသောနိုင်ငံအများစုတို့သည် ခရစ်ယာန်ယုံကြည်မှုကိုနိုင်ငံခြားဘာသာ(သို့)အနောက် နိုင်ငံများဘာသာအဖြစ်သာရှုမြင်ကြသည်။ အောက်ပါပုံဖော်ချက်က ထိုပြဿနာကိုရှင်းပြတို့ကူညီပေးပါလိမ့်မည်။ ဥပမာအားဖြင့်၊ ကနဦးဂျူးအသင်းတော်များသည် တစ်ပါးအမျိုးသားတို့အားဂျူးထုံးတမ်းအစဉ်အလာများမှတဆင့် နိုင်ငံတော်သို့ဝင်ရောက်စေလိုပါသည်။ ယနေ့အနောက်နိုင်ငံအသင်းတော်များတွင်၊ အချို့သောသာသနာပြုဆရာတို့သည် ယုံကြည်သူလူသစ်များကိုသတိမပြုမိဘဲ၊စွဲမက်စေကာ အနောက်နိုင်ငံများထုံးတမ်းအစဉ်အလာမှတဆင့် နိုင်ငံတော်(သို့) အသင်းတော်သို့ဝင်ရောက်စေလိုကြသည်။ (နောက်ဆက်တွဲရှိ ရှင်းလင်းဖော်ပြချက်ကိုကြည့်ပါ။)

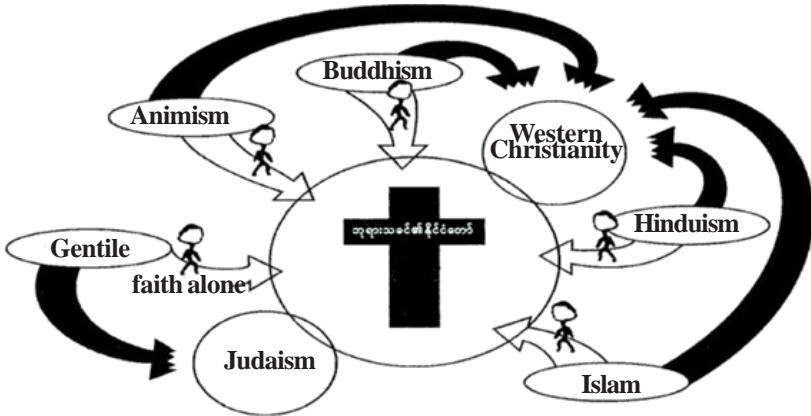

ရှင်းလင်းပေါ်ပြချက်

ကနဦးအသင်းတော်၌ ဂျူးအသင်းတော်များသည်တစ်ပါးအမျိုးသားတို့အား ဂျူးထုံးတမ်းအစဉ်အလာများမှတစ်ဆင့်(အရေဖျားလှီးခြင်း)နိုင်ငံတော်သို့ဝင်ရန် ရှင်ပေါလုကပြင်းထန်စွာဆန့်ကျင်ခဲ့သည်။ ကျေးဇူးတော်၏သတင်းကောင်းမှတစ်ဆင့်တစ်ရာထည့်သွင်းခြင်း(သို့)ဆွဲထုတ်ခြင်းသည်များယွင်းသောယုံကြည်မှုဖြစ်သည်။ လူတစ်ဦးတစ်ယောက်နိုင်ငံတော်သို့ဝင်ရောက်နိုင်ရန် ယေရှုခရစ်၌ “ယုံကြည်ခြင်းတစ်ခုတည်းသာ” ဖြစ်ကြောင်း ရှင်ပေါလုက သွန်သင်ခဲ့သည်။ နှစ်ပေါင်း(၂၀)မှ(၃၀)အတွင်း သတင်းကောင်း၏မျိုးစေ့ကိုယုဒအစဉ်အလာမှတစ်ပါးအမျိုးသားတို့၏အစဉ်အလာသို့ ရှင်ပေါလုသည် ကျေးဇူးတော်၌သာခိုင်မာစွာရပ်တည်လျက်ရွှေ့လျားလုပ်ဆောင်ခဲ့ပါသည်။(ဂါ ၁:၆-၉) ယနေ့အချို့နိုင်ငံများတွင် နှစ်ပေါင်းရာချီ၍သတင်းကောင်းရောက်ရှိပြီးဖြစ်သော်လည်း၊ယခုတိုင်ဒေသခံအသင်းတော်မဖြစ်နိုင်သေးပေ။

ထို့ကြောင့် စင်ကြယ်သောသတင်းကောင်းတွင် ရှင်ပေါလု၏ခိုင်မာစွာရပ်တည်ခြင်းအကျိုးရလဒ်မှာ ဂျူးလူမျိုးတို့၏ ယေရှုရှုလင်မြို့မှတစ်ပါးအမျိုးသားကမ္ဘာသို့သတင်းကောင်းလျင်မြန်စွာကျယ်ပြန့်သွားပါသည်။ စာမျက်နှာ(၁၆) ရှိမြေပုံကို ကြည့်၍ ရက်စွဲများကိုလေ့လာပါ။ ယနေ့ခေတ်သာသနာပြုများသည် သတိမမူမိ၍သော်၎င်းသတိပြုမိ၍သော်၎င်း၊ ပြောဆိုမိခြင်း(သို့)တွန်းအားပေးခြင်းကြောင့် ယုံကြည်သူလူသစ်များသည် အသင်းတော်တစ်ပါးဖြစ်လာသောအခါ အနောက်တိုင်းအသင်းတော်ပုံစံကဲ့သို့ပေါ်ပေါက်လာပါသည်။ ဘုရားသခင်သည် ယနေ့ခေတ်သာသနာပြုများကို အသုံးပြုနေသော်လည်း အနောက်တိုင်းယဉ်ကျေးမှုနှင့် နည်းစနစ်များတို့သည် အထူးသဖြင့်တတိယကမ္ဘာရှိလူမျိုးစုကြားတွင် ဒေသခံအသင်းတော်များ ကျယ်ပြန့်ခြင်းအတွက် ကြီးမားစွာတားဆီးနေပါသည်။

၃။ တတိယကမ္ဘာရှိသာသနာလုပ်ငန်းများနှင့် အသင်းတော်များသည် ကိုယ်ပိုင်ရပ်တည်နိုင်ခြင်းမရှိကြပါ။ အများစုမှာ သူတို့၏ ကိုယ်ပိုင်လိုအပ်ချက်များကိုဖြည်းဆည်းပေးနိုင်ခြင်းမရှိဘဲ၊ ငွေကြေးနှင့်အရင်းအမြစ်များကို ပြင်ပမှဆက်လက်တောင်းဆိုနေဆဲဖြစ်သည်။ နိုင်ငံခြားထောက်ပံ့မှုမရှိပါက သူတို့၏အသင်းတော်(သို့)သာသနာသည်ရပ်တည်နိုင်မှုမရှိခြင်းသည် သမ္မာကျမ်းနှင့်ကိုက်ညီမှုအပြင်ယုတ္တိမရှိသောအရာဖြစ်ပါသည်။ အောက်ဖော်ပြပါပုံသည် အမေရိကနှင့် အာရှတို့အတွက်အသုံးပြုသောဥပမာ ဖြစ်ပြီး၊ ငွေကြေးအပေါ်မှီခိုနေခြင်းကိုဖော်ပြထားသည်။ နောက်ဆက်တွဲကဏ္ဍတွင် လေ့လာရန် ကျွန်ုပ်တို့အထူးတိုက်တွန်းလိုပါသည်။ **ပေးကမ်းခြင်းနှင့်အရေးပါသောငွေကြေးအချက်အလက်များ** (စာ၊ ၁၉၅-၁၉၆)



မြင်တွေ့ရသည့်အတိုင်း အမှုတော်၊ သာသနာနှင့်အသင်းတော်သည် ငွေကြေးအပေါ်တည်ဆောက်ထားခြင်း(သို့) ဆက်သွယ်ခြင်းရှိနေပါက၊ ယင်း၏ “အသက်သွေးကြောမှာ” ငွေကြေးဖြစ်လာသည်။ ထို့ကြောင့်ငွေကြေးရပ်တန့်သောအခါ အမှုတော်သည်လည်းရပ်တန့်သွားသည်။ ငွေသည် သန့်ရှင်းသောဝိညာဉ်တော်၏နေရာ၌အစားထိုးဝင်ရောက်ကာ၊ ဘုရား၏ကြီးမားသောလက်နက်စုံကိုတန်ခိုးမဲ့စေ၍၊ ထိရောက်မှုလည်းရှိမည်မဟုတ်ပါ။ အသင်းတော်သည် သန့်ရှင်းသောဝိညာဉ်တော်နှင့်အဆက်အသွယ်ရှိလာသောအခါ၊ ယင်းသည်ရပ်တန့်၍မရနိုင်ခြင်း၊ ကိုယ်ပိုင်ရပ်တည်နိုင်ခြင်းနှင့် မရဏာနိုင်ငံတံခါးက ရပ်တန့်၍မရနိုင်သောတန်ခိုးကြီးသောစွမ်းအားဖြစ်လာပါမည်။(မ၊ ၁၆:၁၈) **မှတ်ချက်။** ဤလက်စွဲ၏ရည်ရွယ်ချက်တစ်ခုမှာ ခရစ်တော်၊သန့်ရှင်းသောဝိညာဉ်တော်နှင့်တမန်တော်တို့၏လမ်းစဉ်သို့ပြန်လှည့်လာပြီး၊ ယနေ့အသင်းတော်တို့သည် မှီခိုနေသာပုံစံများမှလွတ်မြောက်ကာ၊ ယနေ့ကမ္ဘာကြီးတွင်ရပ်တန့်လို့မရနိုင်သောသူများ ဖြစ်လာမည်။ တမန်တော်ရှင်ပေါလုသည် သက်သာလောနိတ်ယုံကြည်သူများအား ပြင်ပလူတို့၏ရှေ့တွင် ကောင်းကောင်းမွန်မွန်အသက်ရှင်သောသူများဖြစ်ရန်နှင့်သန့်ရှင်းသောဝိညာဉ်တော်မှလွဲ၍ “မည်သူ့အပေါ်မှ၊မှီခိုအားထားခြင်းမပြုရန်” သည် ရှင်ပေါလု၏ဆန္ဒဖြစ်သည်။ ယင်းကိုစိတ်ထဲတွင်မှတ်ထားရပါမည်။ အကယ်၍သင်သည် “အနောက်တိုင်းအသင်းတော်” ပုံစံတည်ဆောက် မည်ဆိုပါက၊သင်သည်ငွေကြေးလိုအပ်နေပါမည်။

ကနဦးအသင်းတော်နှင့်ယနေ့အသင်းတော်အား နှိုင်းယှဉ်ခြင်း

ဆွေးနွေးခြင်း။ အောက်ပါမေးခွန်းများကို အတူဆွေးနွေးပါ။ (အခြားသူများနှင့်တွေ့ဆုံနိုင်ပါက ပို၍ကောင်းသည်) သင့်၏အဆုံးသတ်မှုကို ကွက်လပ်တွင်ရေးသားပါ။ သင့်၏ဝေဖန်သုံးသပ်သောအတွေးအမြင်များနှင့်ပတ်သက်၍ ရိုးသားစွာ ဝေမျှရန်မစိုးရိမ်ပါနှင့်။

၁။ နှုတ်ကပတ်တော်ပုံနှိပ်ခြင်းနှင့်ခရစ်တော်အတွက် သူတို့၏ကမ္ဘာကိုမှောက်လှန်သောကနဦးအသင်းတော်တို့၏ လုပ်ဆောင်ချက်အတိုင်း၊ ယနေ့အသင်းတော်အများစုသည်ယင်းကဲ့သို့တိုးတက်အောင်မြင်မှုနှင့်အကျိုးသက်ရောက်မှုတို့ကို အဘယ့်ကြောင့်မလုပ်ဆောင်နိုင်သနည်း။ _____

၂။ အကယ်၍သန့်ရှင်းသောဝိညာဉ်တော်ကိုဖယ်ရှားလိုက်ပါက၊ သင့်၏အသင်းတော်နှင့်သာသနာသည် ဆက်လက် လုပ်ဆောင်နိုင်ပါသလား။ မည်သည့်ပြောင်းလဲမှုများဖြစ်ပေါ်လာမည်နည်း။ _____

၃။ တစ်ပါးအမျိုးသားကမ္ဘာတွင်ကနဦးကျူးအသင်းတော်များလုပ်ဆောင်သကဲ့သို့ ယနေ့ကမ္ဘာကြီးတွင် ဒေသခံအသင်းတော် များနှင့်သာသနာလုပ်ငန်းများတည်ထောင်ခြင်းတွင်ပို၍အောင်မြင်ရန်အဘယ့်ကြောင့်မလုပ်ဆောင်နိုင်ကြသနည်း။ _____

၄။ ရှင်ပေါလုတည်ဆောက်ခဲ့သောအသင်းတော်များကဲ့သို့ ယနေ့အသင်းတော်များ၊ အမှုတော်လုပ်ငန်းများနှင့်သာသနာပြု လုပ်ငန်းများသည်ကုယ်ပိုင်ရပ်တည်မှုကိုအဘယ်ကြောင့်မလုပ်ဆောင်နိုင်သနည်း။ _____

အသင်းတော်၏သမိုင်းအားလုံးတွင် **မည်သည့်အခါမျှမရှိခဲ့ဘူးသော** အရာကဲ့သို့ဘုရားသခင်သည် ယနေ့လုပ်ရှား ဆောင်ရွက်နေပါသည်။ ကြီးမြတ်သောအချိန်ကာလတွင်အသက်ရှင်ခြင်းလည်းဖြစ်သည်။ ကမ္ဘာနှင့်အဝှမ်းတွင် “အသင်းတော်တည်ထောင်ခြင်းလုပ်ရှားမှု” ကိုယနေ့ကြီးမားစွာဆောင်ရွက်နေသည်။ ထိုလုပ်ရှားမှုတွင်ပူးပေါင်းရန် သင့်အား ဘုရားသခင်သည်ဖိတ်ခေါ်နေသည်။ ရှေးဦးစွာ “အသင်းတော် တည်ထောင်ခြင်းလုပ်ရှားမှု” ကိုအဓိပ္ပာယ်ဖွင့်ဆိုကြပါစို့။

အသင်းတော်တည်ထောင်ခြင်းလုပ်ရှားမှုသည် အသင်းတော်များကိုတည်ထောင်သောဒေသခံတပည့်တော်များ နှင့်အသင်းတော်များ၏ဆပွားတိုးပွားခြင်းကိုအရှိန်အဟုန်တိုးမြှင့်စေသည်။ ထိုလုပ်ရှားမှုသည်မိသားစုများနှင့်လူမျိုးစု အားဖြင့်စီးဆင်းသွားပြီး၊ ယေဘုယျအားဖြင့်သူတို့လွှမ်းမိုးသောသူများတို့အပေါ်သတင်းကောင်းကိုမိတ်ဆက် ပေးနိုင်ခဲ့သည်။ ကနဦးအသင်းတော်သည် ထိုလုပ်ရှားမှု၏ပုံစံအတွက်သမိုင်းတွင်သောဥပမာတစ်ခုသာမဟုတ်ဘဲ၊ တရုတ်ပြည်သည်လည်း ယနေ့ခေတ်အတွက် ဥပမာတစ်ခုအဖြစ်ဖော်ပြထားပါသည်။ လွန်ခဲ့သောနှစ်ပေါင်းများစွာက Hudson Taylor (၁၈၃၂-၁၉၀၅)သည် တရုတ်ပြည်သို့သာသနာပြုတစ်ဦးဖြစ်ပြီး၊ သတင်းကောင်းကိုမိတ်ဆက်ခဲ့သည်။ အနောက်တိုင်းသားတို့၏ပါဝင်ပတ်သက်မှုမရှိဘဲ၊ ယနေ့တရုတ်ပြည်တွင် ဘုရားသခင်၏အသင်းတော်တည်ထောင်ခြင်း လုပ်ရှားမှုသည်အံ့ဩကြီးမားစွာတိုးတက်နေပါသည်။ သမ္မာကျမ်းတွင်အသင်းတော်နှင့်နိုင်ငံတော်၏ကြီးထွားမှုနှင့် ပတ်သက်၍လေ့လာကြပါစို့။

ရှေးဦးစွာ ကြီးထွားခြင်းနှင့်သာမန်ထက်ထူးကဲသောကြီးထွားခြင်းကိုမျှော်လင့်ခဲ့သည့်အတိုင်း၊ သူ၏နိုင်ငံတော်နှင့် ပတ်သက်၍ ယေရှု၏သွန်သင်ခြင်းသည် သိသာထင်ရှားသောအရာတစ်ခုဖြစ်သည်။ များစွာသော ဥပမာများထဲမှ တစ်ခုမှာ မုန်းညှင်းစေ့ဥပမာ ဖြစ်ပါသည်။ (မာ ၁၃:၃၁-၃၂) မုန်းညှင်းစေ့သည် အသေးငယ်ဆုံးမျိုးစေ့ ဖြစ်သော်လည်း၊ စိုက်ပျိုးသောအခါ၊ ပန်းခြံထဲတွင် မိမိထက်ကြီးသောမျိုးစေ့တို့၏အပင်တို့ထက် ပိုပြီးကြီးထွားလာသည်။ အလွန်သေးငယ်သောမုန်းညှင်းစေ့၏နောက်ဆုံးရလဒ်မှာကြီးမားသောအပင်ဖြစ်လာသည်။

ဒုတိယချက်အနေဖြင့် ကြိုတင်ဆွေးနွေးသည့်အတိုင်း သတင်းကောင်းမျိုးစေ့သည် အခြားသောဒေသခံယဉ်ကျေးမှု တွင် စိုက်ပျိုးခဲ့ခြင်းရှိသည့်ရန် ယေရှုကညွှန်ပြနေကြောင်းတွေ့မြင်ရသည်။ မျိုးစေ့ကိုယူလာရမည့်အစား အိုးထဲတွင်စိုက်ပျိုး ထားပြီးသောပန်းပင်တစ်ပင်လုံးကိုယူဆောင်ခဲ့ခြင်းကြောင့် မြန်မာပြည်မှညီအစ်ကိုတစ်ဦးကပြောပြခဲ့ပါသည်။ မာ ၁၃:၃၃ စကားလုံးဖြင့်ပုံဖော် ရန်ဖြစ်ပါသည်။ သတင်းကောင်းကို အခြားသောယဉ်ကျေးမှုထဲတွင်စိုက်ပျိုးခြင်းသည် တံဆေး နှင့်တူသည်။ ယင်းတံဆေးသည် မုန့်တစ်ခုလုံးထဲသို့ပျံ့နှံ့ဝင်ရောက်သွားနိုင်သည်။ မုန့်တစ်ခုလုံးသည် အနည်းငယ် မျှသော တံဆေးအားဖြင့်အတွင်းတွင်အကျိုးသက်ရောက်စေပါသည်။ နှစ်ပေါင်း(၂၀)မှ(၃၀)အတွင်း၊ ဂျူးအသင်းတော် သည် တစ်ပါးအမျိုးသားအသင်းတော်သို့ထင်ဟပ်ဖြစ်ပေါ်လာသော ယဉ်ကျေးမှုများအတွင်း ဧဝံဂေလိလုပ်ငန်းကို တမန်တော်ဝတ္ထုတွင်မှတ်တမ်းတင်ထားသောအရာကို ကျွန်ုပ်တို့ဆွေးနွေးခဲ့ပြီးဖြစ်ပါသည်။ နှစ်ပေါင်းရာချီနောက်ပိုင်း တွင်လည်း၊ ခရစ်ယာန်ယုံကြည်မှုကိုနိုင်ငံခြား(သို့)အနောက်နိုင်ငံသားတို့၏ကိုးကွယ်မှုဖြစ်သည်ဟုဆက်လက်တည်ရှိနေ သည်။ အထူးသဖြင့် သီးသန့်တည်နေရာမှာ ၁၀-၄၀ ပြတင်း ပေါက်ဖြစ်ပြီး၊ ထိတွေ့ခြင်းမရှိသေးသောလူမျိုးစုများ နေထိုင်သည်။ (စာ- ၃၁၊ မြေပုံတွင်ကြည့်ပါ။) ခရစ်ယာန်ယုံကြည်မှုသည် နိုင်ငံခြားသားတို့၏ယုံကြည်မှု(သို့)ဘာသာ ရေးဟုမှတ်ယူနေပါက၊ သတင်းကောင်းလျင်မြန်စွာပျံ့နှံ့မှုကိုအဆိုးအတားဖြစ်စေပါသည်။ ထို့ကြောင့်ကျွန်ုပ်တို့မည်သို့ လုပ်ဆောင်မည်နည်း။ ကျွန်ုပ်တို့လုပ်ဆောင်နိုင်သောအရာမှာ ဘုရား၏လှုပ်ရှားမှုများကို “အရှိန်မြှင့်တင်ပေးခြင်း” နှင့်ဘုရား၏လှုပ်ရှားမှုများကို “ဟန့်တားသောအရာများ”ကို ကျွန်ုပ်တို့လုပ်နိုင်ခြင်း(သို့)မလုပ်နိုင်ခြင်းစသည့်တို့ပင် ဖြစ်ပါသည်။ ထို့ကြောင့်ယင်းတို့ကို **“အရှိန်မြှင့်တင် သောအရာများနှင့်ဟန့်တားသောအရာများ”** ဖြစ်ပါသည်။

အရှိန်မြှင့်တင်သောအရာများ

ဆိုင်ကယ်နှင့်ကားတာယာများတို့တွင်လေအပြည့်ရှိနေခြင်းနှင့်တူပါသည်။ ယင်းတို့သည်အသင်းတော်တည်ထောင်ခြင်းနှင့်အသင်းတော်ပြန်လည်သစ်လွင်စေခြင်းလုပ်ဆောင်ချက်များကို ကိုယ်စားပြုခြင်း(သို့)လုပ်ဆောင်ရန်ကျွန်ုပ်တို့ပျက်ကွက်မိသောအရာများလည်းဖြစ်တက်ပါသည်။ ယင်းတို့ကို တိုင်းတာ၍မရနိုင်ခြင်းနှင့်အသီးအပွင့်ကို ကြာရှည်စွာစောင့်ဆိုင်းရခြင်းများရှိတက်ပါသည်။ သို့သော်ကြာရှည်ခံသော နိုင်ငံတော်ရလဒ်နှင့်အဆုံးတိုင်အောင် ခိုင်ခံ့သောအသင်းတော်ကြီးတည်ထောင်နိုင်ခဲ့ခြင်းဖြစ်သည်။ **မှတ်ချက် ဤလက်စွဲ၏ရည်ရွယ်ချက်တစ်ခုမှာ ခေတ်ကာလနှင့်ယဉ်ကျေးမှုများအထက် သာလွန်ထူးကဲသော သမ္မာကျမ်းစာနည်းဥပဒေများကိုအသုံးပြုခြင်းအားဖြင့် အရှိန်မြှင့်တင်သောအရာကိုကူညီပေးမရန်နှင့် အသင်းတော်တည်ထောင်ခြင်းကိုဆက်လက်ထိန်းသိမ်းရန်တို့ဖြစ်သည်။** ယင်းလှုပ်ရှားမှုဆက်လက်ရပ်တည်နိုင်ရန် သမ္မာကျမ်းနှင့်ကိုက်ညီသောအခြေခံအုတ်မြစ်ကိုချထားသည့် အချိန်တွင်အသင်းတော်တည်ထောင်ခြင်းလှုပ်ရှားမှုများ အတွက်သမ္မာကျမ်းနှင့်ကိုက်ညီသောအရာတို့ကိုတွဲကားသဖွယ်တည်ဆောက်ခြင်းဖြင့် ပြီးမြောက်အောင်လုပ်ဆောင် နိုင်ပါသည်။

ဟန့်တားသောအရာများ

ဆိုင်ကယ်နှင့်ကားတာယာများတို့တွင်လေမရှိခြင်းနှင့်တူပါသည်။ ယင်းတို့သည် အသင်းတော်တည်ထောင်ခြင်း(သို့)အသင်းတော်ပြန်လည်သစ်လွင်ခြင်းဆိုင်ရာလုပ်ဆောင်ချက်များဖြစ်ပြီး၊ ယင်းတို့ကို ရေတိုရလဒ်ကိုတိုင်းတာ၍ရသော်လည်း၊ ကြာရှည်ခံသောရလဒ်နှင့်အတူအသင်းတော်မှခရစ်တော်၏လျှင်မြန်သော လှုပ်ရှားမှုနှင့် အသီးသီးခြင်းမှဟန့်တားသောအရာများကဲ့သို့ဖြစ်စေပါသည်။ ယင်းအတွက်ဥပမာကို ဗီယက်နမ်ရှိ Hmong လူမျိုးစုနှင့်ကမ္ဘာတစ်ဝှမ်းရှိအခြားသောလူမျိုးစုတွင်လည်းတွေ့နိုင်ပါသည်။ David Garrison ပြုစုသော Church Planting Movements တွင်တွေ့နိုင်ပါသည်။ (www.newfoundationsinternational.org) သင်တန်းမှတ်စုများအတွက် အခမဲ့ရယူနိုင်ပါသည်။ အောက်တွင် အရှိန်မြှင့်တင်သောအရာများနှင့် ဟန့်တားသောအရာများစာရင်းတစ်ခုကိုပြုစု ထားပါသည်။ သင့်၏ယဉ်ကျေးမှုနှင့်ကိုက်ညီမှုရှိသောအရာများ၊ ယဉ်ကျေးမှုနှင့် မကိုက်ညီ သောအရာများလည်း ရှိနိုင်ပါသည်။ သို့သော်ဘုရားသခင်၏အချိန်တိုင်းယဉ်ကျေးမှုတိုင်းနှင့် ကိုက်ညီသော အခြေခံနိယာမများကို ယနေ့အသင်းတော်အတွက်ပေါင်းကူးတံတားသဖွယ်လုပ်ဆောင်သောအခါ၊ သင့်အား ဆင်ခြင်စဉ်းစာနိုင်ရန် တစ်စုံတစ်ရာကိုပေးပါလိမ့်မည်။(ပေါင်းကူးတံတားပုံစံ၊ စာ-၄၂)

အသင်းတော်အတွက် ဘုရားသခင်စီမံကိန်း၏ရည်ရွယ်ချက်မှာ မည်သည့်အရာဖြစ်သနည်း။

ဤသင်ခန်းစာ၏ရည်ရွယ်ချက်မှာ ကနဦးအသင်းတော်များအသုံးပြုခဲ့သောနည်းစနစ်များနှင့်အခြေခံနိယာမများကိုတိတိကျကျသတ်မှတ်ရန်ဖြစ်သည်။ ကနဦးအသင်းတော်တွင်အံ့ဖွယ်ရလဒ်များကိုဖြစ်ပေါ်စေသော အခြေခံနိယာမများကို ယနေ့အသင်းတော်ဆီသို့တံတားသဖွယ်ကူးပြောင်းစေခြင်းအားဖြင့်၊ ကမ္ဘာပေါ်ရှိလူမျိုးနွယ်စုတို့အကြား၊ ကျွန်ုပ်တို့ခမည်းတော်ဘုရားသခင်၏ဘုန်းတော်အတွက်အံ့ဖွယ်ကောင်းသောရလဒ်များမြင်တွေ့နိုင်ရန်ဖြစ်သည်။

ဤသင်ခန်းစာကိုပြီးဆုံးအောင်လေ့လာခြင်းဖြင့်မည်သည့်အရာကိုပြီးမြောက်ရန်ကျွန်ုပ်တို့ဆန္ဒရှိပါသနည်း။

၁။ ပြန်လည်သွတ်သွင်းခြင်း(သို့)ပြန်လည်သစ်လွင်စေခြင်း။ သန့်ရှင်းသောဝိညာဉ်တော်နှင့်နှုတ်ကပတ်တော်၏အခွင့်အာဏာနှင့်ပြည့်စုံမှုရှိခြင်းတို့၌ကျွန်ုပ်တို့၏ရဲရင့်ခြင်းနှင့်ယုံကြည်စိတ်ချမှုရှိခြင်းတို့ကိုပြန်လည်သွတ်သွင်းခြင်းနှင့်ပြန်လည်သစ်လွင်စေခြင်းတို့ဖြစ်သည်။

ရပ်တန့်ပါ။ ရှေးဆက်မသွားခင်နောက်ဆက်တွဲရှိ၊ **သမ္မာကျမ်းစာကိုလေ့လာခြင်း** ကိုဖတ်ကြည့်ပါ။ (စာ၊၁၈၆-၁၈၇)



ဘုရားသခင်၏နှုတ်ကပတ်တော်(သို့) “သမ္မာကျမ်းစာ” သည်သင့်၏အခြေခံအုတ်မြစ်ဖြစ်သည်။ တစ်စုံတစ်ခုအပေါ်တည်ဆောက်ခြင်းသည် မကြာမီ(သို့)နောက်ပိုင်းတွင်ပြိုလဲသွားရန်လုပ်ဆောင်ပြီးသားဖြစ်သွားပါမည်။ ဘုရားသခင်ပြောဆိုနေသော သူ၏ကိုယ်ပိုင်နှုတ်ကပတ်တော်နှင့်ပတ်သက်၍ သင်သည်ကြားမိသောအခါ၊ သင့်အားခေါ်သံအတွက်လိုအပ်သောအရာအားလုံးကိုဖြည့်ဆည်းဘို့ရန်၊ အသက်ရှင်သောဘုရားသခင်၏နှုတ်ကပတ်တော်သည် ပြည့်စုံလုံလောက်မှုရှိပြီး၊ မစထောက်ပံ့နေကြောင်းကို သင်သည်လေ့လာတွေ့ရှိရပါမည်။

လေ့လာသုံးသပ်ခြင်း အောက်ပါနှုတ်ကပတ်တော်များကိုလေ့လာသုံးသပ်ပါ။ ဘုရား၏နှုတ်ကပတ်တော်သည် အခွင့်အာဏာနှင့်ပြည့်စုံလုံလောက်မှုရှိခြင်းနှင့်ပတ်သက်၍ သင့်အသက်တာ၊မိသားစုနှင့်အသင်းတော်အတွက်ဆက်နွယ်နေသော အကြောင်းအရာတို့ကိုရေးသားပါ။

ဇေရု၊ ၇:၉-၁၀ _____

ဆာလံ၊ ၁၉:၇-၁၄ _____

ဆာလံ၊ ၁၁၉:၉-၁၆ _____

ဆာလံ၊ ၁၁၉:၁၀၅ _____

ဆာလံ၊ ၁၃၈:၂ _____

ယေရမိ၊ ၂၃:၂၈-၂၉ _____

မသဲ၊ ၄:၄ _____

မသဲ၊ ၂၄:၃၅ _____

လုကာ၊ ၄:၄၁၈-၁၀ _____

ယော၊ ၁:၁၁၄ _____

တ၊ ၆:၇ _____

တ၊ ၁၂:၂၄ _____

တ၊ ၁၃:၄၈-၄၉ _____

တ၊ ၁၉:၂၀ _____

၁သက်၊ ၂:၁၃ _____

၂တိ ၃:၁၆-၁၇ _____

ဟေဗြဲ၊ ၄:၁၂ _____

၁ပေ၊ ၁:၂၂-၂၅ _____

၂ပေ၊ ၁:၃-၄ _____

၂ပေ၊ ၁:၁၉-၂၁ _____

ဆင်ခြင်အောက်မေ့ခြင်း။ အချိန်တိုင်း၊ ယဉ်ကျေးမှုတိုင်းတွင် တစ်ဦးချင်းစီ၊ မိသားစုနှင့် အသင်းတော်များလိုက်လျှောက် နိုင်သော ဘုရားနုတ်ကပတ်တော်မှ သင်လေ့လာတွေ့ရှိခဲ့သည့် အဓိကကျသော အခြေခံနိယာမများနှင့် လုပ်ဆောင်ချက်များကို အတိုချုန်း၍ ရေးသားပါ။ (တည်မြဲခြင်းနိယာမများ) _____

ဆွေးနွေးချက်။ ဤဥပဒေများကို ယနေ့တွေ့ကြုံနေရသော သင့်အသက်တာ၊ မိသားစု၊ အသင်းတော်နှင့် နှိုင်းယှဉ်ပါ။

သင့်အသက်တာ၊မိသားစုနှင့်အသင်းတော်၌မည်သည့်ပြောင်းလဲမှုတို့ကိုလုပ်ဆောင်ရန်လိုအပ်ပါသနည်း။ _____

လက်တွေ့ကျင့်သုံးခြင်း ဤပြောင်းလဲမှုများကို သင့်အသက်တာ၊မိသားစုနှင့်အသင်းတော်၌မည်သည့်အချိန်တွင် မည်ကဲ့သို့ လုပ်ဆောင်မည်နည်း။ _____

၂။ **ချယ်ပါ။** သမ္မာကျမ်း၏ရူပါရုံဖြစ်သောအသင်းတော်အတွက်ဘုရားသခင်၏စီမံကိန်းကိုပုံဆွဲ၍ချယ်ပါ။ လူသားတို့၏စီမံကိန်းနှင့်အနောက်တိုင်းသားတို့၏စီမံကိန်းမဟုတ်ပါ။ ဘုရားသခင်၏စီမံကိန်းဖြစ်ပါသည်။ အောက်ပါရုပ်ပုံတို့သည် ဘုရားသခင်၏စီမံကိန်းကိုသရုပ်ဖော်ထားခြင်းဖြစ်သည်။ ယင်းကိုဤလက်စွဲရှိအခန်း(၆)တွင် အသေးစိတ်ဖော်ပြထားပါသည်။

God's Plan for His Church

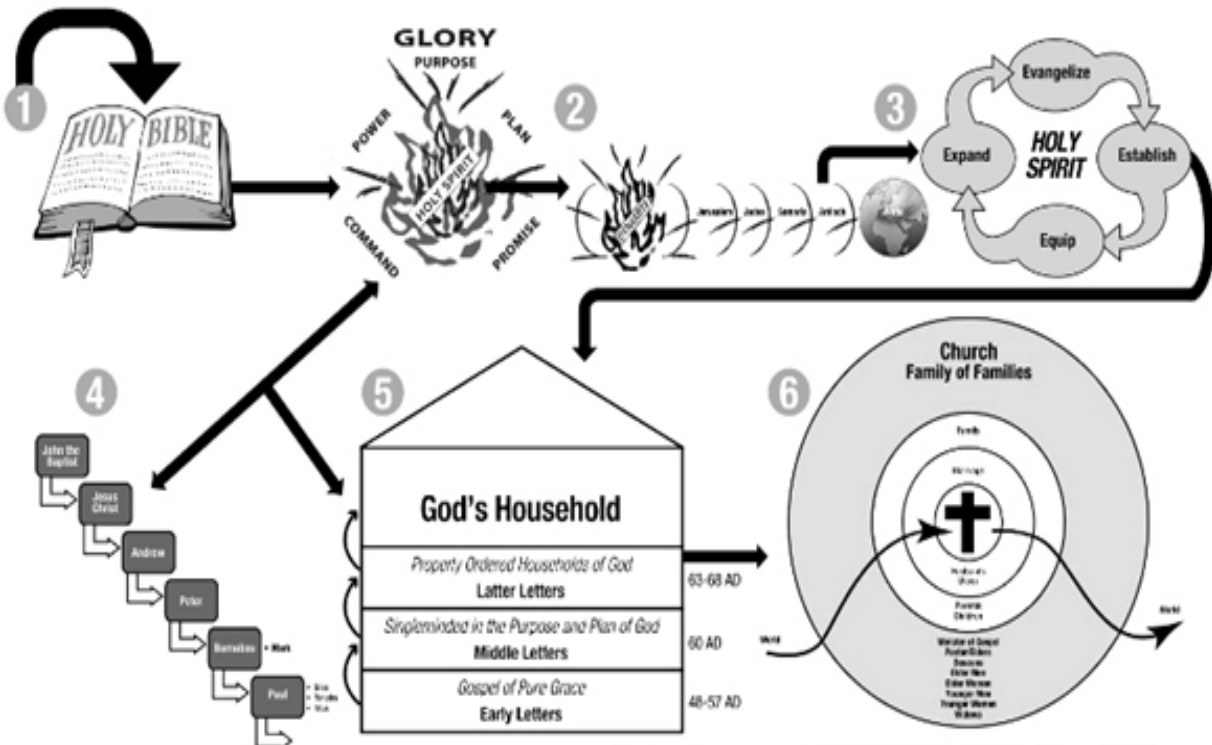

၃။ စတင်ပါ။ သင့်၏ကိုယ်ပိုင်အသင်းတော်တည်ထောင်ခြင်းနှင့်အသင်းတော်ပြန်လည်သစ်လွင်စေခြင်းတို့၏ နည်းဗျူဟာများကိုတိုးတက်စေသောခရီးစဉ်တစ်ခုကိုစတင်ပါ။ ယင်းတို့သည် ကျမ်းစာနှင့်ကိုက်ညီသော၊ ရိုးရှင်းသော၊ လက်တွေ့ကျသောအခြေခံနိယာမများဖြစ်ရမည်။ သို့မှသာယဉ်ကျေးမှုတိုင်း၊ အချိန်တိုင်း၊ နေရာတိုင်းတွင်အသုံးပြု နိုင်ပြီး၊ လူ့အဆောက်အဦး(သို့)ငွေကြေးအပေါ်အခြေခံသောနည်းဗျူဟာများမဖြစ်စေရ။ (စာ၊ ၂၇၊ #၄) အောက်ပါရုပ်ပုံတို့သည် ဤလက်စွဲ၏အခန်း(၇)တွင်ဘုရားသခင်၏စီမံကိန်းဟူ၍ အသေးစိတ်ဖော်ပြထားသည်။

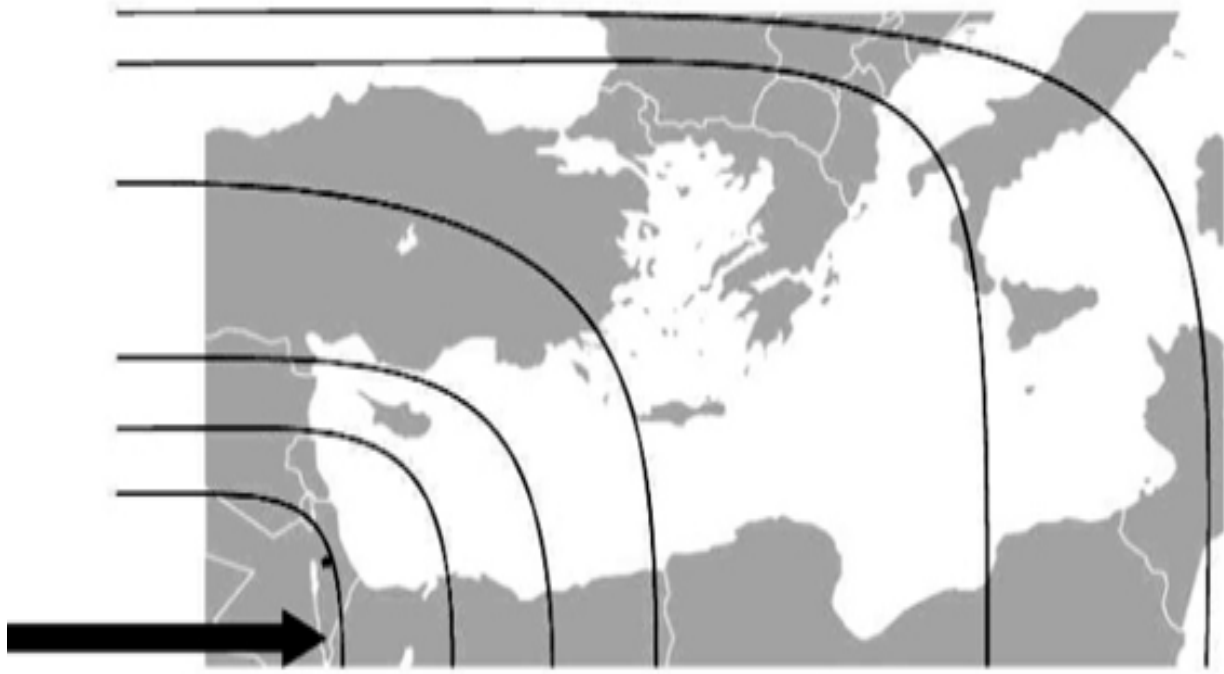

၄။ အခန်း(၂)တွင် ဤခရီးစဉ်ကိုမစမှီ ဘုရားသခင်၏နှုတ်ကပတ်တော်အပေါ်၌သာတည်ဆောက်ထားသော သင့်၏ အသက်တာ၊ထိမ်းမြားခြင်း၊မိသားစု၊သာသနာနှင့်အသင်းတော်တို့ဆီသို့ပြန်၍ သွားကြရန် ကျွန်ုပ်တို့တိုက်တွန်းလို သည်။ စာ၊ ၂၇ #၃ ကိုဖတ်စေလိုပါသည်။ ဤသင်တန်းအတွက် ဘုရားသခင်၏နှုတ်ကပတ်တော်သည်သာလျှင် သင့်၏တစ်ခုတည်းသောအခွင့်အာဏာဖြစ်ကြောင်းမည်မျှအရေးကြီးသည်ကိုပြန်၍ တွေးတောကြည့်ပါ။ ဤလက်စွဲ တွင် ရှေ့ဆက်မသွားခင်၊ ယခုသင့်လိုအပ်သောမည်သည့်အချိန်မဆိုသခင်နှင့်အတူအချိန်ယူပါ။ အမျိုးသား များရှေ့တွင်ယောရှုသည်ဆက်ကပ်အပ်နှံကာ၊ တစ်ဦးတည်းရပ်တည်သကဲ့သို့ သင်သည်လည်း ထိုသို့ တွေးတောမိ ပါလိမ့်မည်။ “ငါနှင့်ငါ့အိမ်သားဖြစ်လျှင်၊ ထာဝရဘုရားကိုသာဝတ်ပြုမည်။”(ယောရှု၊ ၂၄:၁၅) သင့်အသက်တာတွက် သမ္မာကျမ်းနှင့်ဆိုင်သောနည်းဗျူဟာကိုသဘောတူပါက၊ အခန်း(၁)ကိုပြန်၍လေ့လာပါ။ ထိုနောက် အခန်း (၂)ကိုဆက်သွားပါ။

အခန်း(၂)သို့ဆက်မသွားခင်၊ အခန်း(၁)၏ရုပ်ပုံကိုပြန်လေ့လာကြည့်ပါစို့။ ရုပ်ပုံထဲရှိ ကွက်လပ် များတွင် သင့်ဖြည့်စွက်နိုင်မလားဆိုတာ ကြည့်ကြပါစို့။

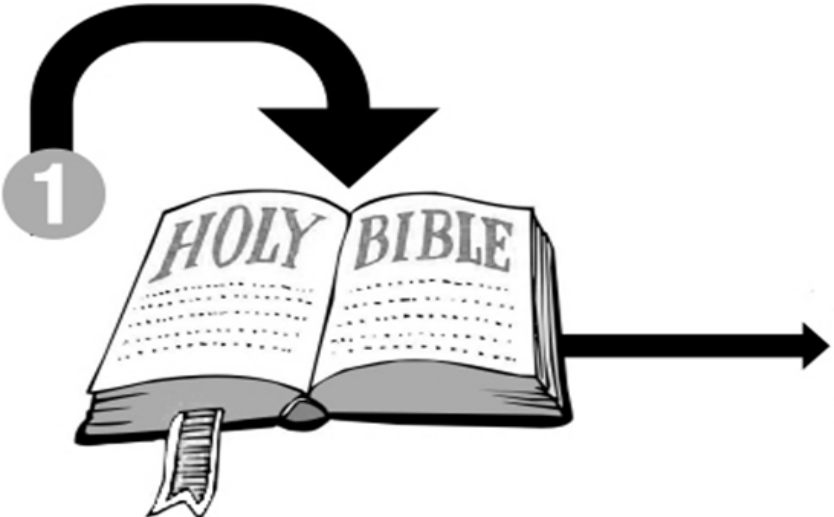

ဘုရားသခင်သည် ယင်းကို ၂တိ၊ ၃:၁၆-၁၇နှင့်၂ပေ၊ ၁:၃-၄တွင် ကျွန်ုပ်တို့လိုအပ်သောအခြားသော နှုတ်ကပတ်တော်အားလုံးနှင့်အတူ ရှင်းလင်းစွာပြုလုပ်ထားပါသည်။ သင်သည်သန့်ရှင်းသောဝိညာဉ်တော်ကိုလိုအပ်တာ ကလွဲရင်၊ ဤလက်စွဲကိုပြီးပြည့်စုံအောင်လိုအပ်သောအရာတစ်ခုမှာ သူ၏နှုတ်ကပတ်တော်တစ်ခုတည်းသာဖြစ်သည်။ တမန်တော်ဝတ္ထုထဲတွင်၊ ဘုရားသခင်သည် သန့်ရှင်းသောဝိညာဉ်တော်၏ဆုကျေးဇူးများစေလွှတ်ခဲ့ကြောင်းကိုရှင်းလင်းစွာ ပြောပြထားပါသည်။ သူ့လျှို့ဝှက်သောအရာမရှိပါ။ ယော၊ ၁၄:၂၆၊၁၆:၁၃ တို့တွင် ယေရှုဂတိထားတော်မူသောအရာမှာ “သန့်ရှင်းသောဝိညာဉ်တော်သည် ခပ်သိမ်းသောအရာတို့ကိုပြသသွန်သင်တော်မူ၍ သမ္မာတရားတို့ကိုသင်တို့အား သွန်သင်ပြသလိမ့်မည်။” ဘုရားသခင်သည်ကျွန်ုပ်တို့အားခေါ်၍ လုပ်ဆောင်စေလိုသောအရာတွက်လိုအပ်သောအရာ အားလုံး ကျွန်ုပ်တို့တွင်ရှိသည်။ ဤအရာသည် ကျွန်ုပ်တို့ချထားရမည့်အခြေခံအုတ်မြစ်ဖြစ်သည်။ ယခုအခန်း(၂)သို့သွား၍၊ ဘုရားသခင်၏ရည်ရွယ်ချက်နှင့်စီမံကိန်းကို သင့်အသက်တာ၊သင့်မိသားစုနှင့်အသင်းတော်တွက်ကြည့်ကြပါစို့။

အခန်း ၂

ကျွန်ုပ်တို့အတွက်ခိန်ခေါ်ချက်
ဘုရားသခင်၏
ရည်ရွယ်ချက်နှင့်
စီမံကိန်းကိုဖြင်တွေ့ခြင်း

ဘုန်းတော်

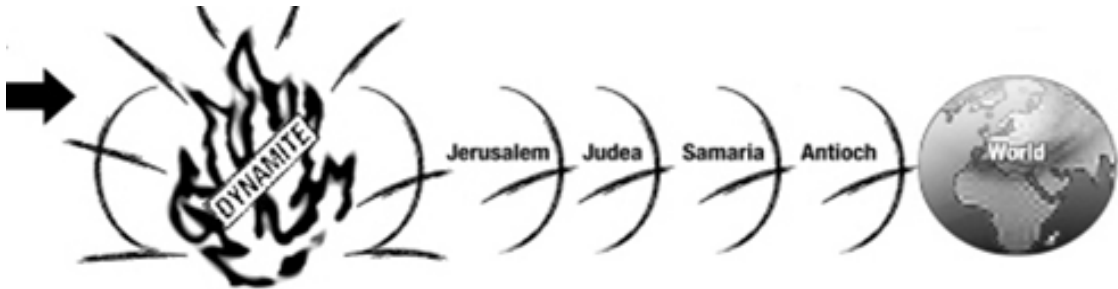
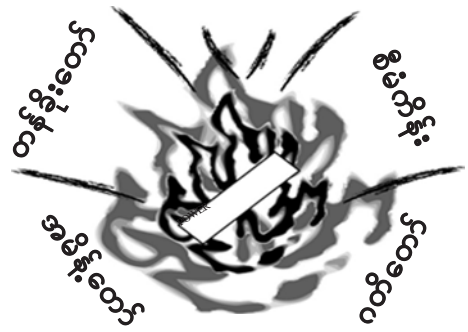

ဘုရားသခင်၏အဆုံးစွန်သောရည်ရွယ်ချက်မှာ သူ၏ပညာတော်ကိုဖော်ပြရန်နှင့်ဘုန်းတော် ထင်ရှားစေရန်ဖြစ်သည်။

ဘုရားသခင်သည်အသင်းတော်အတွက် တိကျသောရည်ရွယ်ချက်နှင့်စီမံကိန်းရှိသည်ဟု နှုတ်ကပတ်တော်တွင်ဖော်ပြထားသည်။ သူ၏အသင်းတော်၏အဆုံးစွန်သောပန်းတိုင်မှာ ဧဝံဂေလီ လုပ်ဆောင်ခြင်း၊စတင်တည်ထောင်ခြင်း၊လေ့ကျင့်တပ်ဆင်ပေးခြင်း၊နှင့်ကျယ်ပြန့်ခြင်းတို့မဟုတ်ပါ။ ယင်းမှာ ကောင်းကင်အရပ်တို့၌ အထွဋ်အမြတ်အာဏာစက်တို့သည် ဘုရားသခင်၏ထူးဆန်းသောပညာတော်ကို အသင်းတော်အားဖြင့် ယခုသိကြရမည်အကြောင်းတည်း။(ဧ၊ ၃:၁၀၊ ၂၁)

ဧဝံဂေလီလုပ်ဆောင်ခြင်း၊စတင်တည်ထောင်ခြင်း၊ လေ့ကျင့်တပ်ဆင်ပေးခြင်း၊နှင့်ကျယ်ပြန့်ခြင်းတို့သည် ဘုရားသခင်၏ပညာတော်နှင့်ဘုန်းတော်ကိုဖော်ပြသော ကိုယ်တော်၏ “အဓိပ္ပါယ်(သို့)နည်းလမ်း” ဖြစ်ပါသည်။ ထို့ကြောင့်သတင်းကောင်းဝေငှခြင်းနှင့်မိမိ၏အကြံအစည်ကိုလူမျိုးနွယ်တိုင်းနှင့်လူစုတိုင်းတို့အားဖော်ပြခြင်း အားဖြင့် အသင်းတော်သည် ဘုရားသခင်၏အဆုံးစွန်သောရည်ရွယ်ချက်နှင့်ပန်းတိုင်ကို ပြီးပြည့်စုံမှာဖြစ်ကြောင်း နှုတ်ကပတ်တော်ထံမှကျွန်ုပ်တို့သည်မြင်တွေ့နိုင်ပါမည်။ ယင်းမှသာလူအမျိုးမျိုးတို့သည်ဝမ်းမြောက်၍ ရွှင်လန်းစွာ သီချင်းဆိုကြပါလိမ့်မည်။ (ဆာလံ၊ ၆၇:၃-၄)

ကျမ်းစာကဖော်ပြသော ဘုရားသခင်၏ရည်ရွယ်ချက်နှင့်စီမံကိန်း

စီမံကိန်း B

ဘုရားသခင်၏ရည်ရွယ်ချက်နှင့်စီမံကိန်းကိုဖော်ပြခြင်း

အသင်းတော်တွက် ဘုရားသခင်၏စီမံကိန်း

က။ ဘုရားသခင်၏ရည်ရွယ်ချက်

၁။ အောက်ပါကျမ်းပိုဒ်များအရ ဘုရားသခင်၏ဘုန်းတော်သည် သင့်အသက်တာနှင့်ကမ္ဘာမြေကြီးတို့၏ဆက်နွယ်မှုကိုဖော်ပြပါ။

တော၊ ၁၄:၂၁ _____

ဆာ၊ ၇၂:၁၉ _____

ဟော၊ ၄၈:၁၁ _____

ဟာဗက္ကဟ်၊ ၁:၅၊ ၂:၁၄ _____

၁ကော၊ ၁၀:၃၁ _____

၂ကော၊ ၃:၁၈ _____

ဧဖက်၊ ၁:၁၂၊ ၁၄ _____

ကော၊ ၁:၂၇ _____

ဗျာ၊ ၂၁:၂၃ _____

၂။ ကောလောသဲ၊ ၁:၁၆-၁၈အရ မည်သူသည်အရာခပ်သိမ်းတို့ထက်ပို၍ကြီးမြတ်ပါသနည်း။

ခ။ ဘုရားသခင်၏စီမံကိန်း

မသဲ၊ ၁၆:၁၈ အရ ဘုရားသခင်၏စီမံကိန်းသည်မည်သည့်အရာဖြစ်သနည်း။ _____

ကျမ်းစာထဲရှိ “အသင်းတော်”ဟူသောမူရင်းစကားလုံးမှာ “ekklesia” ဖြစ်ပါသည်။ ဟေလသဘာသာအားဖြင့် “kaleo” (ခေါ်ခြင်း)ရှေ့စကားလုံး “ek” (ပြင်ပသို့)ဖြစ်သည်။ ထိုကြောင့်စကားလုံး၏အဓိပ္ပါယ်မှာ “ပြင်ပသို့ခေါ်ထုတ်ခြင်း” ခံရသောလူစုဖြစ်သည်။ အသင်းတော်နှင့်ပတ်သက်၍ဖော်ပြသောအခါ ကျမ်းစာတွင်တွေ့ရသော အချို့ဝေါဟာရအနည်းငယ်တို့ကိုဤနေရာတွင်တွေ့ရပါသည်။

ဘုရားသခင်ကျိန်းဝပ်ရာနေရာ	ဧဖက်၊ ၂:၂၂
ဘုရားသခင်၏ဗိမာန်	၂ကော၊ ၆:၁၆
ဘုရားသခင်၏အဆောက်အဦး	၁ကော၊ ၃:၉
ဘုရားသခင်၏မိသားစု	ဧဖက်၊ ၃:၁၅
ဘုရားသခင်၏အိမ်တော်	၁တီ၊ ၃:၁၅
ဘုရားသခင်၏သိုးစု	တမန်၊ ၂၀:၂၈
ခရစ်တော်၏သတို့သမီး	ဗျာ၊ ၂၁:၉
ခရစ်တော်၏ကိုယ်ခန္ဓာ	၁ကော၊ ၁၂:၁၂-၁၃

ဂ။ ဘုရားသခင်၏ဂတိတော်များ

- ၁။ မည်သည့်အရာသည် ဘုရားသခင်၏ဂတိတော်ဖြစ်သနည်း။ (မ၊ ၁၆:၁၈) _____
- ၂။ မည်သည့်အချိန်တွင် ထိုဂတိတော်ကိုပြည့်စုံစေမည်နည်း။ (မ၊ ၂၁:၁၄) _____
- ၃။ မည်ကဲ့သို့ ထိုဂတိတော်ကိုပြည့်စုံအောင်လုပ်ဆောင်မည်နည်း။ (မ၊ ၂၄:၁၄) _____

မသဲ ၂၄:၁၄ တွင်အသုံးပြုသော “လူမျိုး” သည် ဟေလသဘာသာ “ethnos” (သို့) “ethnic” မှဆင်းသက်လာပါသည်။ “လူမျိုး” ဟူစကားလုံး၏အဓိပ္ပါယ်မှာလူမျိုးနွယ်စုတစ်စု(သို့)လူတစ်စုဖြစ်ပါသည်။ လူတစ်စုဆိုသည်မှာဘာသာစကား၊ယဉ်ကျေးမှုနှင့်မိသားစုဝင်ဖြစ်ခြင်းစသည့်တို့အားဖြင့်အရေးပါသောဆီးတားခြင်းမရှိဘဲ၊ သတင်းကောင်းကိုထိုးဖောက်ဝင်ရောက်နိုင်ခြင်းရှိသော လူတစ်စုကိုဆိုလိုပါသည်။

ကမ္ဘာဦးကျမ်းမှဗျာဒိတ်ကျမ်းအထိ ကမ္ဘာမြေကြီးရှိလူမျိုးနွယ်စုအားလုံးတို့အတွက်ရွေးနှုတ်ခြင်းနှင့်သူတို့ထံမှချီးမွမ်းခြင်းတို့ကို အလိုရှိတော်မူသောဘုရားဖြစ်ကြောင်း ကျွန်ုပ်တို့ဆက်လက်တွေ့မြင်ရပါမည်။ ထိုလူမျိုးနွယ်စုတို့၏ချီးမွမ်းခြင်းနှင့်ကိုးကွယ်ခြင်းတို့အားဖြင့်၊ကမ္ဘာမြေတစ်ပြင်လုံးကို ဘုရားသခင်၏ဘုန်းတော်သည်ဖုံးလွှမ်းပေးတော်မူလိမ့်မည်။ ကမ္ဘာပေါ်ရှိလူမျိုးနွယ်စုအားလုံးတို့အတွက် ဘုရားသခင်၏အလိုတော်ကိုအောက်ပါနှုတ်ကပတ်တော်များမှ သင်လေ့လာမိသောအရာတို့ကိုရေးချပါ။

- ကမ္ဘာဦးကျမ်း၊ ၁၂:၁-၃ _____
- ဆာလံ၊ ၆၇ _____
- ဟဗက္ကုတ်၊ ၁:၅၊ ၂:၁၄ _____
- မသဲ၊ ၂၈:၁၉-၂၀ _____
- ဗျာ၊ ၅:၉၊ ၁၄:၆၊ ၂၁:၂၄၊ ၂၂:၁-၅ _____

အထူးသဖြင့် (၁၀/၄၀) ပြတင်းပေါက်တွင် အများသောလူမျိုးနွယ်စုများမှာ သတင်းကောင်းဝေငှခြင်းမရှိသေးသောနေရာများဖြစ်ပါသည်။ ယင်းဒေသများမှာ အာဖရိကမြောက်ဘက်၊ အရှေ့အလယ်ပိုင်းဒေသများနှင့်အာရှဒေသများဖြစ်ပြီး၊ အီကွေတာမှ မြောက်လတ္တီတွဒ် ၃၀ ဒီဂရီနှင့် ၄၀ ဒီဂရီအတွင်းဖြစ်ပါသည်။ အောက်ပါမြေပုံကိုကြည့်၍ သင်နေထိုင်သောနေရာကိုဖော်ထုတ်ပါ။ ဘုရားသခင်သည်သင့်အားအလိုတော်ရှိသောနေရာ၌သင်ရှိနေပါသလား။

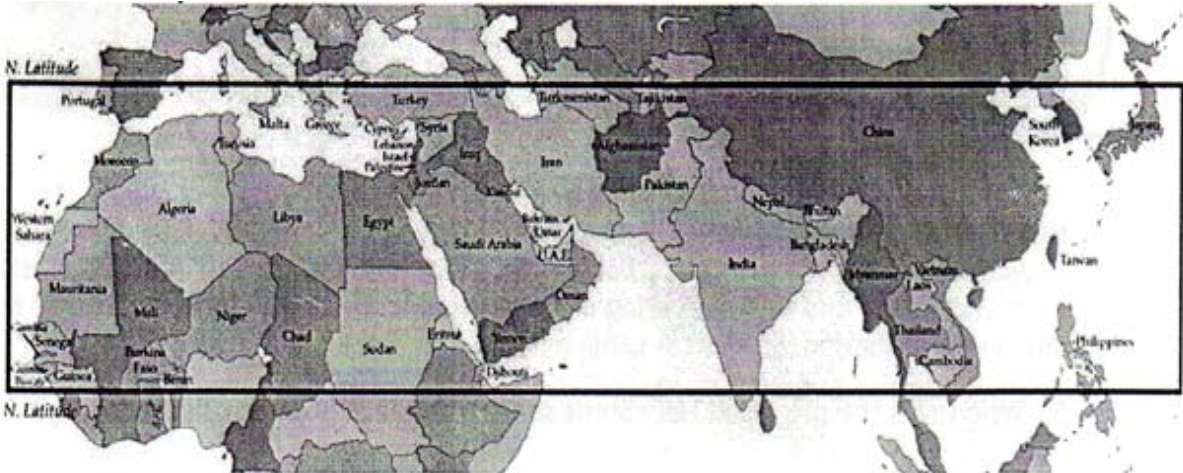

ပြတင်းပေါက်(၁၀/၄၀)တွင်၊ ကမ္ဘာ့ကုန်းမြေ၏(၁/၃)ရှိပြီး၊ ကမ္ဘာ့လူဦးရေ၏(၂/၃)နေထိုင်လျက်ရှိပါသည်။ ယင်းဒေသများတွင် သတင်းကောင်းမကြားသေးသော မျိုးနွယ်စု(၅၈၃၂)နီးပါးရှိပြီး၊ လူသန်းပေါင်း(၃)ထောင်နေထိုင်လျက်ရှိသည်။ (၁၀/၄၀) ပြတင်းပေါက်ကို တစ်ခါတစ်ရံတွန်းကန်အားရှိသောခါးပတ်ဟုတင်စားကြပါသည်။ ယင်းဒေသတွင် မူဆလင်များ၊ဟိန္ဒူများနှင့်ဗုဒ္ဓဘာသာဝင်များနေထိုင်ကြပါသည်။ (၉၅) ရာခိုင်နှုန်းလူဦးရေသည် သတင်းကောင်းကိုမကြားဘူးသေးသောသူများဖြစ်ပါသည်။ ပိုမိုသိလိုပါက www.joshuaproject.net တွင်ကြည့်ရှုနိုင်ပါသည်။

ဃ။ ဘုရားသခင်၏အမိန့်တော်

- ၁။ ဘုရားသခင်၏အမိန့်တော်ကို **မည်သည့်အချိန်တွင်** ကျွန်ုပ်တို့သည် နာခံရမည်နည်း။ (မသဲ၊ ၂၈:၁၉-၂၀) _____
- ၂။ ဘုရားသခင်၏အမိန့်တော်သည် **မည်သည့်အရာ** ဖြစ်မည်နည်း။ (မာကု၊ ၁၆:၁၅) _____
- ၃။ ဘုရားသခင်၏အမိန့်တော်ကို **မည်သည့်နေရာသို့** သယ်ဆောင်သွားရမည်နည်း။ (လု၊ ၂၄:၄၆-၄၇) _____
- ၄။ ဘုရားသခင်၏အမိန့်တော်ကို **မည်ကဲ့သို့** သယ်ဆောင်သွားရမည်နည်း။ (ယော၊ ၂၀:၂၁) _____

င။ ဘုရားသခင်၏တန်ခိုးတော်

- ၁။ ဘုရားသခင်၏တန်ခိုးတော်သည် **မည်သည့်အရာ** ဖြစ်မည်နည်း။ (တ၊ ၁:၈) _____
- ၂။ **မည်သည့်အချိန်တွင်** သူ၏တပည့်တော်များသည် တန်ခိုးကိုခံရမည်နည်း။ (တ၊ ၁:၈) _____
- ၃။ သူတို့သည် သန့်ရှင်းသောဝိညာဉ်တော်ရရှိသောအခါ တပည့်တော်များသည် **မည်ကဲ့သို့** ဖြစ်လာမည်နည်း။ (တ၊ ၁:၈) _____
- ၄။ သူ၏တပည့်တော်များသည် **မည်သည့်နေရာတွင်** သက်သေခံများဖြစ်လာကြမည်နည်း။ (တ၊ ၁:၈) _____



- သတိပြုရန်။** တမန်တော် ၁:၈ ကိုစာသားအကြည့်မည်ဆိုပါက၊ “ယေရှုလင်မြို့နှင့်အထဲ၊ ယုဒပြည်နှင့်အထဲ၊ ရှာမာရိပြည်နှင့်အထဲ၊ မြေကြီးစွန်းတိုင်အောင် ငါ၏သက်သေဖြစ်ကြလိမ့်မည်ဟု မိန့်တော်မူ၏” “နှင့်အထဲ” ဟူသောစကားလုံးသည် တစ်စုံတစ်ခုထဲ(သို့)နှင့်အတူဟု အဓိပ္ပါယ်ရပါသည်။ (Dictionary Biblical Language)
- ၅။ မည်သည့်အချိန်တွင် သန့်ရှင်းသောဝိညာဉ်တော်ကို သူ၏တပည့်တော်များထံစေလွှတ်မည်ဟု ဂတိပေးထားသနည်း (တ၊ ၂:၁-၄) _____
 - ၆။ အကယ်၍ သန့်ရှင်းသောဝိညာဉ်တော်သည် ပင်တေကုတ္တေနေ့တွင် ဆင်းသက်ခဲ့ပါက၊ ယနေ့အသင်းတော်များသည် ပင်တေကုတ္တေနောက်ပိုင်း(ပင်တေကုတ္တေပြီးနောက်)ထက် ပင်တေကုတ္တေမတိုင်မီ(ပင်တေကုတ္တေမရောက်မီ)ကဲ့သို့ မကြာခဏတွေ့ရပြီး၊ ယင်းကဲ့သို့လုပ်ရှားနေကြသည်မှာ အဘယ်ကြောင့်နည်း။ _____

ဘုန်းတော်

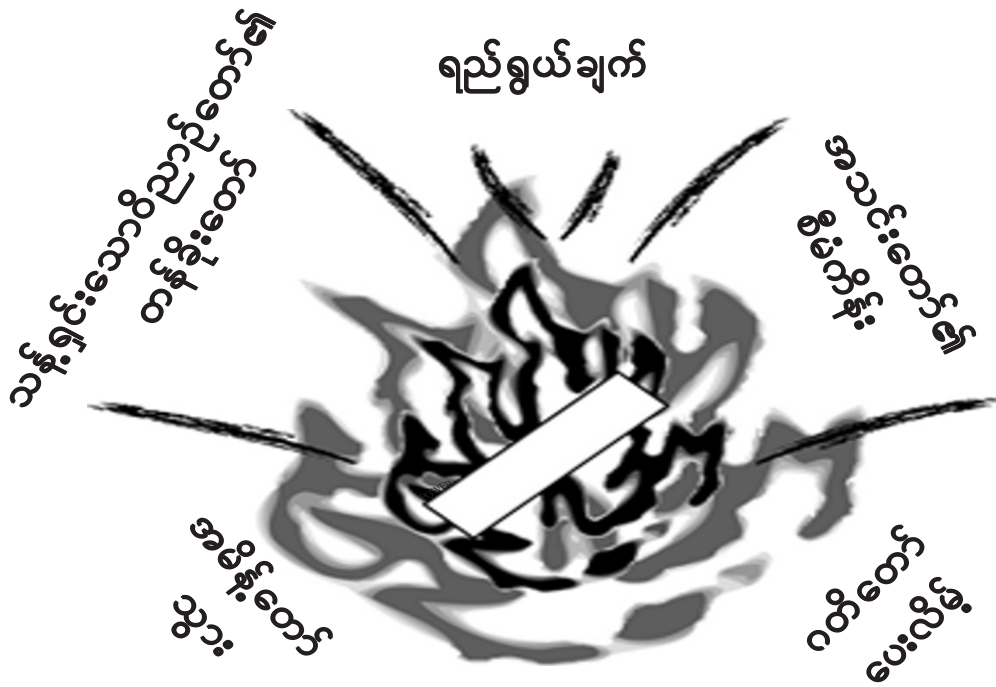

၇။ အထက်တွင်ရှိသောပုံကိုကြည့်၍ပြန်လည်လေ့လာကြည့်ပါစို့။ ကနဦးအသင်းတော်အကျိုးသက်ရောက်မှုနှင့် ကျယ်ပြန့်ခြင်းတို့တွင် သန့်ရှင်းသောဝိညာဉ်တော်သည်အဓိကနေရာတွင်လှုပ်ရှားနေကြောင်းကို ကျွန်ုပ်တို့လေ့လာ တွေ့ရှိပြီး ဖြစ်သောကြောင့်၊ သန့်ရှင်းသောဝိညာဉ်တော်နှင့်ပတ်သက်၍ ကျွန်ုပ်တို့လေ့လာခဲ့ရသောအကြောင်းများ ကို မည်ကဲ့သို့အသုံးပြုမည်နည်း။

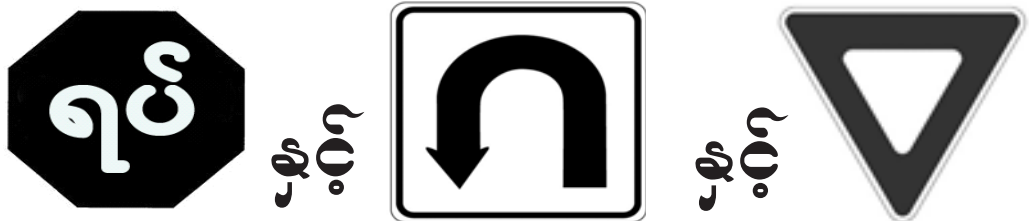

တရုတ်လူမျိုးခရစ်ယာန်ခေါင်းဆောင်တစ်ဦးက အမေရိကကို လည်ပတ်ပြီးနောက်တွင်၊ အမေရိကရှိအသင်းတော် များနှင့်အမှုတော်လုပ်ငန်းများနှင့်ပတ်သက်၍စိတ်ဝင်စားဖွယ်ကောင်းသောအရာကမည်သည့်အရာဖြစ်မည် နည်းဟု သူ့အားမေးမြန်းခံရသည်။ “ဝိညာဉ်တော်မပါဘဲ သူတို့လုပ်ဆောင်နိုင်သည့်မှာ ကျွန်တော်ကိုအံ့အား သင့်စေသည့်”ဟုပြန်ပြောခဲ့ပါသည်။ အနောက်နိုင်ငံအသင်းတော်ကိုအရမ်းစွဲချက်တင်ထားတာဘဲ၊ လောဒီကီ အသင်းတော်နှင့်မတူအောင်ရှေ့ဆက်မသွားခင်၊ သတိပြုလုပ်ဆောင်ကြပါစို့။ လောဒီကီအသင်းတော်သည် “ကိုယ် တိုင်ပင်ပန်းခြင်း၊ သနားဖွယ်ဖြစ်ခြင်း၊ ဆင်းရဲခြင်း၊ မျက်စိကန်းခြင်း၊ အဝတ်အချည်းစည်းရှိခြင်းတို့ကိုသတိမမူဘဲ၊ ငါတို့သည်ဥစ္စာရတက်သောကြောင့် ဝိညာဉ်တော်မလိုအပ်ဟုဆိုသောသူများဖြစ်ကြသည်။ (ဗျာ၊ ၃:၁၄-၂၂ ကိုဖွင့်၍ ဖတ်ကြည့်ပါ။) သင်သည်နှုတ်ကပတ်တော်ကိုလေ့လာသောအခါ၊ ဘုရားသခင်သည်ခရစ်တော်နှင့်တမန်တော်တို့၏ နည်းလမ်းသို့ပြန်သွားရန်ကူညီဖေးမပေးနေပါသည်။ ယခုမှစ၍ သူသည်ကျွန်ုပ်တို့၏နှလုံးသားတံခါးကိုခေါက်လျှက် တံခါးကိုဖွင့်ရန်တောင်းဆိုနေပါသည်။ အကယ်၍ သင်သည်သူ့အားလှည့်၍ ဖိတ်ခေါ်ပါက၊ သင့်အထဲသို့ဝင်၍ သင့်အသက်တာအားလုံးကိုစောက်ရှောက်ပေးပါလိမ့်မည်။ ယနေ့သူ၏ခေါက်နေသောအသံကိုကြားရပါ သလား။

ကျွန်ုပ်တို့ဆန္ဒရှိသလောက်ဘုရားနှင့်နီးစပ်နိုင်ပါတယ်ပြီးပြောခဲ့ကြသလို၊ ကျွန်ုပ်တို့ဆန္ဒရှိရင် တမန်တော်ဝတ္ထုထဲရှိကနဦး အသင်းတော်များကဲ့သို့ဖြစ်နိုင်မည်ဟုယုံကြည်ပါသည်။ တူညီသောလူတို့၏နည်းစနစ်ကိုအသုံးပြုပြီး၊ တူညီသောရလဒ်ကို ရိတ်သိမ်းနေရသောကြောင့် သင်ပင်ပန်းနေပါသလား။ ပြန်လည်လိုက်ပါ။ “စိတ်ပါလျက်၊ နောင်တရပါ။” လို့ယေရှုပြောနေပါ သည်။ ထိုကဲ့သို့မဟုတ်ပါက ထိုအရာသည်အပေါ်ယံသဘော၊ တန်ခိုးမရှိခြင်း၊ အချိန်ကုန်သောလေ့လာခြင်းမျှသာဖြစ်လိမ့် မည်။ “အသက်ရေထွက်ရာ စမ်းရေတွင်းဖြစ်လိမ့်မည်။” ဟုယေရှုကပြောပါသည်။ (ယော၊ ၇း၃၈-၃၉) သန့်ရှင်းသောဝိညာဉ် တော်သည် “ငါတို့တောင်းပန်ကြံစည်သမျှထက် အလွန်ထူးခြားစွာပြုခြင်းငှါတက်နိုင်တော်မူသောဘုရားသခင်” ဖြစ်တော် မူ၏။ (ဧဖက်၊ ၃း၂၀) “မငြိမ်းစေကြနှင့်” (၁သက်၊ ၅း၁၉) သို့မဟုတ် သန့်ရှင်းသောဝိညာဉ်တော်ကိုစိတ်မနာစေကြနှင့်” (ဧဖက်၊ ၄း၃၀) သူသည်ကျွန်ုပ်တို့၏အသက်တာနှင့်အမှုတော်လုပ်ငန်းများကိုစောက်ရှောက်ပေးရန် တောင်းလျှောက်နေ ပါသည်။

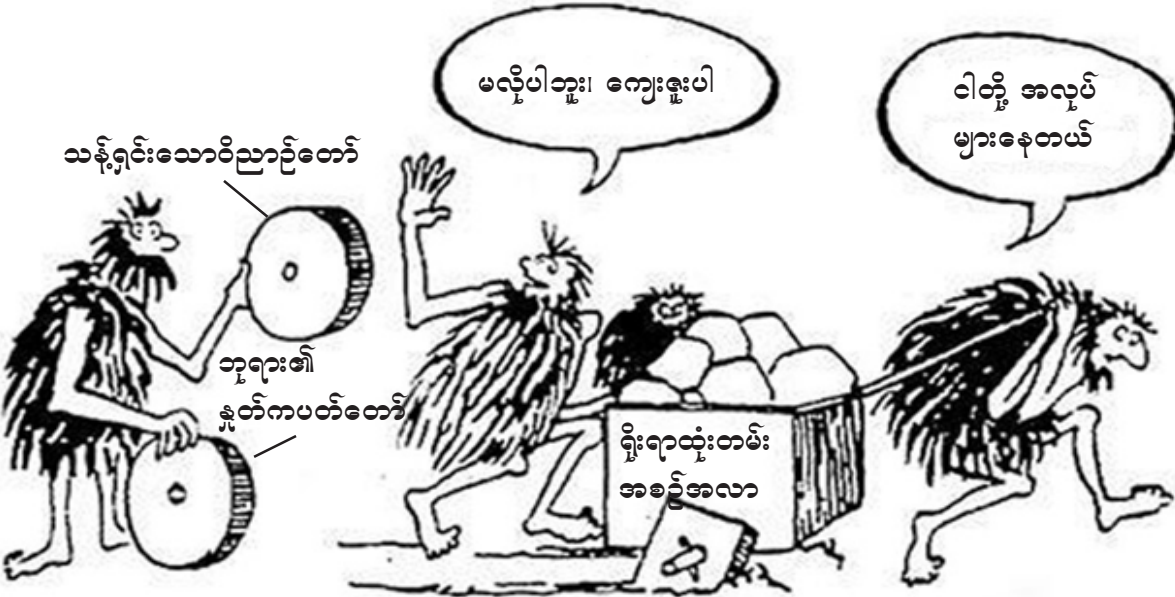

သင့်၏အလုပ်ရှုပ်နေသောအရာနှင့်ထုံးတမ်းအစဉ်အလာတို့ကိုသတိထားပါ။ (အပေါ်ရှိကာတွန်းကိုကြည့်ပါ။) အမှန်စင်စစ် သူတို့သည် ဘုရား၏နှုတ်ကပတ်တော်ကိုငြင်းပယ်နေကြသည်။ (မာက၊ ၇း၁၃) ယနေ့သည်နေ့သစ်ဖြစ်သည်။ အဝတ်ဟောင်း အပေါ်တွင် တွန့်လိမ်နေသောပိတ်စနှင့်ဆက်၍မဖာကြစို့နဲ့။ ဖာသောပိတ်စသည် ပို၍ပင်အထည်ကိုပျက်စီးစေမည်။ ထိုအပြင် အသစ်သောစပျစ်ရည်ကို ဟောင်းသောသားရေဘူးထဲသို့ထည့်လေ့မရှိ။ (မသဲ၊ ၉း၁၇) သားရေ ဘူးသည် စုတ်ကွဲသဖြင့်၊ စပျစ်ရည်သည်ယို၍သားရေဘူးလည်းပျက်စီးတက်၏။ နောက်၌ရှိသောအရာတို့ကိုမေ့ပျောက်၍ (ဖိ၊ ၃း၁၃) နောင်တရလျက်၊ ခရစ်တော်နှင့်သန့်ရှင်းသောဝိညာဉ်တော်၏နည်းလမ်းအတိုင်း အသစ်သောလန်းဆန်းခြင်းနှင့်အတူ လျှောက်လှမ်းရန် အစပြုကြပါစို့။ ကျွန်ုပ်တို့ဆွေးနွေးခဲ့ကြသလို၊ ယနေ့အသင်းတော်တွင် အသက်တာနှင့်အမှုတော် လုပ်ငန်းအများစုတို့သည် ပင်တေကုတ္တေဖြစ်ပြီးနောက်ပိုင်းထက် ပင်တေကုတ္တေမတိုင်မီပုံစံနှင့်ပို၍ဆင်တူနေပါသည်။ ကျွန်ုပ် တို့သည် ခရစ်တော်၏လူဇာတိခံယူခြင်း၊ အသေခံခြင်း၊ သဂြိုဟ်ခြင်း၊ ရှင်ပြန်ထမြောက်ခြင်းစသည့်တို့ကိုသွန်သင်ကြသော် လည်း၊ တက်ကြွသွားခြင်းနှင့် ပင်တေကုတ္တေအကြောင်းတို့ကိုမေ့လျော့နေသည်။ ပင်တေကုတ္တေနေ့သာမရှိပါက၊ မျှော်လင့်ခြင်း၊ ရှင်ပြန်ထမြောက်ခြင်းတန်ခိုး၊ ပြောင်းလဲခြင်းနှင့် ထူးခြားသောအရာများ၏သက်သေခံချက်များမရှိနိုင်ပါ။ ကျွန်ုပ်တို့အထဲ၌သန့်ရှင်းသောဝိညာဉ်တော်ရှိခြင်းသည် ကနဦးအသင်တော်များကဲ့သို့ဖြစ်ရန် အမှန်တကယ် မရှိမဖြစ်လိုအပ်သောအရာဖြစ်သည်။ **ကျွန်ုပ်တို့ဆန္ဒရှိပါက၊ တမန်တော်ဝတ္ထုကဲ့သို့ ကျွန်ုပ်တို့တူလာပါမည်။** ထိုကြောင့် သင့်အားကူညီရန်၊ ဘုရားသခင်၏နှုတ်ကပတ်တော်ကိုနားထောင်ကြပါစို့။ ယင်းမှသာ သန့်ရှင်းသောဝိညာဉ်တော်၏ တန်ခိုးပြည့်စုံစွာ လုပ်ဆောင်ချက်အကြောင်းကိုပို၍ ကျွန်ုပ်တို့လေ့လာနိုင်ပါမည်။ အောက်ပါကျမ်းချက်တို့ကိုဖတ်၍ သန့်ရှင်းသောဝိညာဉ်တော်အကြောင်းနှင့်ပတ်သက်၍လေ့လာခဲ့ရသောအရာတို့ကိုရေးမှတ်ထားပါ။ စတင်ခြင်းမပြုမီ၊ သင်သည် နောက်ဆက်တွဲတွင်တွေ့ရသော **သမ္မာကျမ်းစာကိုမည်သို့လေ့လာရမည်နည်း** အကြောင်းကို လေ့လာသင်ယူလိုပါလိမ့်မည်။ (စာ-၁၈၆-၁၈၇)



ကမ္ဘာ၊ ဘေး-၂ (ဖန်ဆင်းခြင်း) _____

၄ဓမ္မ၊ ၆:၁၃-၁၈ (ဝိညာဉ်ရေးရာမျက်လုံးများ) _____

ယေဇကျောလ၊ ၃၆:၂၅-၃၇:၁၄ (အသက်တာ) _____

မသဲ၊ ၃:၁၁(မီး) _____

ယော၊ ၁:၃၂-၃၃(ချိုးငှက်) _____

ယော၊ ၃:၃-၈(လေ) _____

ယော၊ ၇:၃၇-၃၉(မြစ်များ) _____

ယော၊ ၁၄:၁၂-၂၆(ဖေးမသူ) _____

ယော၊ ၁၆:၇-၁၄(အပြစ်ဖော်ပြခြင်း) _____

တ၊ ၁:၈ (သက်သေများ) _____

တၢ် ၂၃-၄ (ဖြည့်ပေးခြင်း) _____

တၢ် ၅၃-၄ (ဘုရားဂုဏ်တော်) _____

တၢ် ၁၉၃-၆ (လက်ခံရရှိခြင်း) _____

၁ကော၊ ၁၂၃-၂၁၂ (ရေနှစ်ခြင်းမင်္ဂလာ) _____

ဇေက်၊ ၁၃၂-၁၄ (တံဆိပ်ခတ်ခြင်း) _____

ဇေက်၊ ၃၂၀ (တန်ခိုး) _____

ရောမ ၇၊ တွင် ငါနှင့် ငါ၏ ဟူသောစကားလုံးကို အကြိမ်ပေါင်းမည်မျှဖော်ပြထားသနည်း။ _____ ယင်းသည် ကျွန်ုပ်တို့အားမည်သည့် အကြောင်းအရာများကိုပြောပြသနည်း။ (ရောမ၊ ၇: ၂၁- ၂၄) _____

ရောမ ၈၊ တွင် သန့်ရှင်းသောဝိညာဉ်တော်နှင့်ပတ်သက်၍ အကြိမ်ပေါင်းမည်မျှဖော်ပြထားသနည်း။ _____ သန့်ရှင်းသော ဝိညာဉ်တော်နှင့်ပတ်သက်၍ ကျွန်ုပ်တို့အား မည်သည့်အရာများကိုပြောပြသနည်း။ (ရောမ၊ ၈: ၃၇-၃၉) _____

ဂလာတီ၊ ၃: ၂-၆ (ယုံကြည်ခြင်း) _____

ဂလာတီ၊ ၅: ၁၆- ၂၅ (အသက်ရှင်ခြင်းနှင့်လျှောက်လှမ်းခြင်း) _____

ဖေဖော်ဝါရီ ၂၀-၂၁ (ညည်းတွားခြင်း) _____

ဖေဖော်ဝါရီ ၂၁ (ပြည့်ဝခြင်း) _____

တမန်၊ ၅:၃၂ (နာခံခြင်း) _____

၁သက်၊ ၁:၅-၉၊ ၅:၁၉ (လန်းဆန်းစေခြင်း) _____

ဗျာ၊ ၂၂:၁၇ (ဖိတ်ခေါ်ခြင်း) _____

ဆင်ခြင်အောက်မေ့ခြင်း။ အချိန်တိုင်း၊ ယျဉ်ကျေးမှုတိုင်းတွင် တစ်ဦးချင်းစီ၊ မိသားစုနှင့် အသင်းတော်များလိုက်လျှောက် နိုင်သော ဘုရားနှုတ်ကပတ်တော်မှ သင်လေ့လာတွေ့ရှိခဲ့သည့် အဓိကကျသော အခြေခံနိယာမများနှင့် လုပ်ဆောင်ချက်များကို အကျဉ်းချုပ်၍ ရေးသားပါ။ (တည်မြဲခြင်းနိယာမများ) _____

ဆွေးနွေးချက်။ ဤဥပဒေများကို ယနေ့တွေ့ကြုံနေရသော သင့်အသက်တာ၊ မိသားစု၊ အသင်းတော်နှင့် နှိုင်းယှဉ်ပါ။

သင့်အသက်တာ၊ မိသားစုနှင့် အသင်းတော်၌ မည်သည့်ပြောင်းလဲမှုတို့ကို လုပ်ဆောင်ရန် လိုအပ်ပါသနည်း။ _____

လက်တွေ့ကျင့်သုံးခြင်း ဤပြောင်းလဲမှုများကို သင့်အသက်တာ၊ မိသားစုနှင့် အသင်းတော်၌ မည်သည့်အချိန်တွင် မည်ကဲ့သို့ လုပ်ဆောင်မည်နည်း။ _____

အခန်း(၃)သို့ဆက်မသွားခင်၊ အခန်း(၁)နှင့်အခန်း(၂)တို့၏ရုပ်ပုံကိုပြန်လေ့လာကြည့်ပါစို့။
 နောက်ပိုင်းသို့ပြန်မကြည့်ဘဲ၊ ရုပ်ပုံထဲရှိကွက်လပ်များတွင် သင့်ဖြည့်စွက်နိုင်မလားဆိုတာ
 ကြည့်ကြပါစို့။

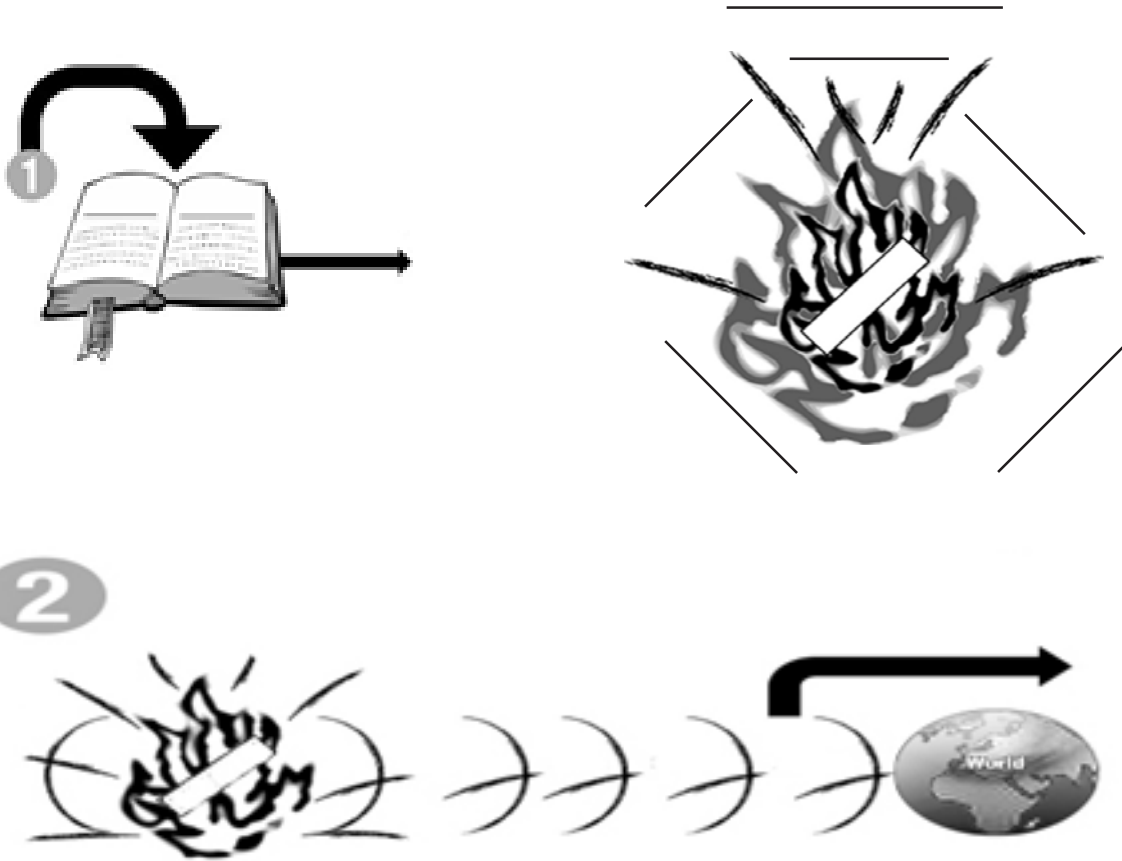

သန့်ရှင်းသောဝိညာဉ်တော်မပါဘဲ၊ သင်ထံတွင်မည်သည့်တန်ဖိုးမျှမရှိကြောင်းကို ယောဟန်၊ ၅:၁၇-၁၉၊ တမန်၊
 ၁:၄-၈ နှင့်အခြားသောနှုတ်ကပတ်တော်များနှင့်အတူ ဘုရားသခင်၏နှုတ်ကပတ်တော်က ရှင်းလင်းစွာဖော်ပြထားပါသည်။
 သင့် အသက်တာတွင် ဘုရားသခင်၏ခေါ်သံကိုပြီးမြောက်အောင်လုပ်ဆောင်နိုင်ရန်နှင့်ထိုလက်စွဲစာစောင်ကိုပြီးဆုံးအောင်
 လုပ်ဆောင်နိုင်ရန်လိုအပ်သောအရာအားလုံးကို ဘုရားသခင်၏နှုတ်ကပတ်တော်နှင့်သန့်ရှင်းသောဝိညာဉ်တော်သည်
 ဖေးမပေးပါလိမ့်မည်။

အခန်း ၃

ကျွန်ုပ်တို့အတွက်စိန်ခေါ်ချက်

ဘုရားသခင်၏စီမံကိန်းကို နားလည်သဘောပေါက်ခြင်း

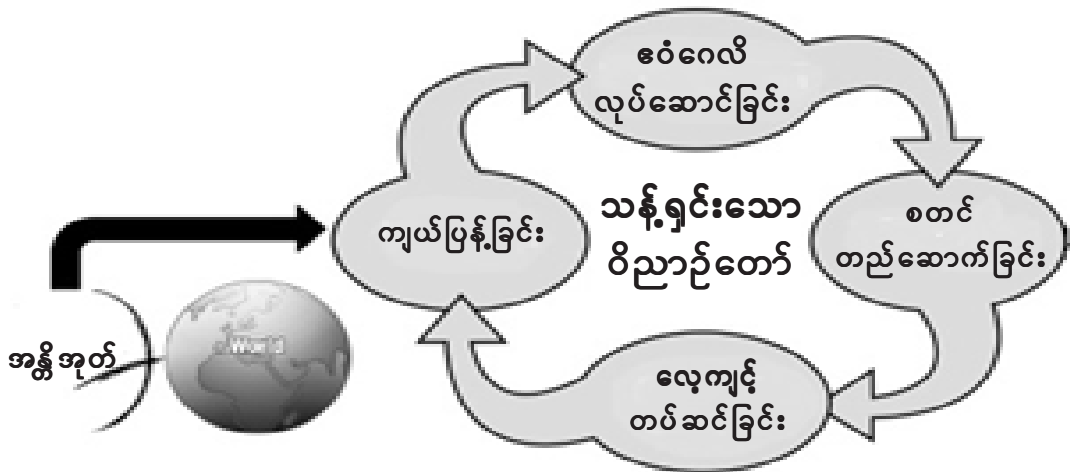

သန့်ရှင်းသောဝိညာဉ်တော်ဆင်းသက်၍ အသင်းတော်အတွက် ဘုရားသခင်၏စီမံကိန်းကို ထင်ရှားစွာဖွင့်ဟခြင်း။

ကောင်းကင်အရပ်ရပ်တို့၌ရှိသောမင်းအာဏာစက်တို့ထံသို့ တု၍မမီနိုင်သောဉာဏ်ပညာကိုဖွင့်ဟဘို့ရန်၊ ဘုရားသခင်၌အကြံအစည်ရှိကြောင်းကို ကျွန်ုပ်တို့လေ့လာခဲ့ပြီးဖြစ်ပါသည်။ ဘုရားသခင်၏ဝက်ထားသော ဉာဏ်ပညာကိုဖော်ထုတ်ခြင်းနှင့်စင်ကြယ်သောသတင်းကောင်းကိုဟောပြောခြင်းကိုအသင်းတော်အားဖြင့် ပြီးမြောက်အောင်ဆောင်ရွက်ဘို့ရန်သည် ဘုရားသခင်၏အကြံအစည်နှင့်စီမံကိန်းဖြစ်ပါသည်။

ယခုကျွန်ုပ်တို့သည် အခြားသူနှင့်မတူသောခရီးတစ်ခုပေါ်သို့ရောက်သွားပါသည်။ ကနဦးအသင်းတော်အစ ပြုခြင်းနှင့်ကြီးထွားမှုကိုဦးထိပ်ထားသောတမန်တော်ဝတ္ထုရှိလူက၏သမိုင်းအဖြစ်အပျက်တို့ကိုနီးကပ်စွာ လေ့လာကြည့်ပါစို့။ အသင်းတော်သည်မွေးဖွားလားခြင်းသက်သက်မဟုတ်ဘဲ၊ မည်သူတစ်ဦးတစ်ယောက်မျှ စဉ်းစားတွေးခေါ်၍မရနိုင်သောနည်းလမ်းဖြင့် ကမ္ဘာကြီးအားမှောက်လှန်ခဲ့သောအင်အားကြီးသည့်တန်ခိုးကို ပါမွေးထုတ်ခဲ့သည်။(တမန်၊ ၁၇:၆) အမှန်စင်စစ် ဤလမ်းခရီးသည်မေ့ပျောက်၍မရနိုင်သောခရီးစဉ်တစ်ခု ဖြစ်သည်။ တမန်တော်ဝတ္ထုအားဖြင့်သန့်ရှင်းသောဝိညာဉ်တော်၏လှုပ်ရှားမှုတွင် ကျွန်ုပ်တို့ပူးပေါင်းသလို၊ ဆက်လက်ကိုင်ဆွဲရန်ဖြစ်သည်။

အသင်းတော်အားဖြင့် သန့်ရှင်းသောဝိညာဉ်တော်၏လုပ်ဆောင်မှုခရီးစဉ်သည် အံ့ဖွယ်ကောင်းသော၊ စိတ်လှုပ်ရှားဖွယ်ကောင်းသော၊စိန်ခေါ်သောသန့်ရှင်းသောဝိညာဉ်တော်၏လုပ်ဆောင်သောခရီးစဉ်ကို ကျွန်ုပ်တို့စတင်ခြင်းမပြုမီ၊ နောက်စာမျက်နှာတွင်ရှိသောစီမံကိန်း(၇)ကိုဖတ်၍ပြီးဆုံးအောင် လုပ်ဆောင်ခြင်းဖြင့် တမန်တော်ဝတ္ထုတည်မြဲခြင်းနိယာမနှင့်မတည်မြဲခြင်းနိယာမတို့အကြား သင်သည်မည်ကဲ့သို့ပိုင်းခြားနိုင်သည့်ကို ဖော်ထုတ်ကြပါစို့။

စီမံကိန်း C

တည်မြဲခြင်းနိယာမနှင့်မတည်မြဲခြင်းနိယာမတို့ကိုခွဲခြားခံတ်ဖြာခြင်း

တမန်တော်ဝတ္ထုတစ်လျှောက်လုံးတွင်အသုံးပြုခဲ့သော ခေတ်ကာလတို့၏အထက်(ခေတ်ကာလတိုင်းအသုံးပြုနိုင်ခြင်း) နှင့် ယဉ်ကျေးမှုတို့အထက် (ယဉ်ကျေးမှုတိုင်းတို့တွင်အသုံးပြုနိုင်ခြင်း)သာလွန်သော အခြေခံနိယာမတို့ကိုတိုးတက်စေခြင်းဖြင့် “ထိုကာလ” နှင့် “ယခုကာလ” တို့ကိုတံတားသဖွယ်တည်ဆောက်ရန်ကျွန်ုပ်တို့ဆန္ဒရှိပါသည်။ ထိုအခြေခံနိယာမကို တည်မြဲသောအခြေခံနိယာမ(သို့)လုပ်ဆောင်ချက် ဖြစ်ပြီး၊ ယင်းတို့သည်ယဉ်ကျေးမှုနှင့်အချိန်တို့ကြောင့် မပြောင်းလဲနိုင်ပေ။ ထိုတည်မြဲသောနိယာမတို့၏ဆန်ကျင့်ဘက်သည်မတည်မြဲသောအရာများဖြစ်သည်။ ယင်းပုံစံများသည် အချိန်နှင့်ယဉ်ကျေးမှုတိုင်းတွင် ပြောင်းလဲနိုင်ပါသည်။ တမန်တော်ဝတ္ထုရှိ “ထိုကာလ” ကိုယနေ့အသင်းတော် “ယခုကာလ” နှင့်တံတားသဖွယ်တည်ဆောက်ရန်ဆန္ဒရှိသောအရာသည် ထိုတည်မြဲသောအခြေခံနိယာမများဖြစ်ပါသည်။ တံတားပုံစံကိုကြည့်ပါ။ (စာ-၄၂)

အောက်ပါရှိ တံတားပုံစံသည် တည်မြဲသောနိယာမနှင့် မတည်မြဲသောနိယာမတို့ကို ပိုင်းခြားနိုင်ရန် အဆုံးအဖြတ်ကိုကူညီပေးပါလိမ့်မည်။ အခက်အခဲမရှိဘဲလူတို့သည်ပြောင်းလဲရန်အင်မတန်ခက်ခဲပါသည်။ လူတို့သည် ပုံစံတစ်ခုအပေါ်တွင် ခိုင်မြဲစွာမည်ကဲ့သို့ရပ်တည်ကြောင်းကိုတွေ့မြင်နိုင်ပါသည်။ ကျွန်ုပ်တို့သည် ပုံစံတစ်ခု (မတည်မြဲသောနိယာမ) ထဲတွင် သေ့ခတ်ခံရပြီးဖြစ်ပါက၊ ပြောင်းလဲရန်ငြင်းဆိုကြပါလိမ့်မည်။ ယင်းသည်လုပ်ဆောင်မှု (တည်မြဲသောအရာ)တို့ကိုသေဆုံးစေပါလိမ့်မည်။ တနည်းအားဖြင့် သန့်ရှင်းသောဝိညာဉ်တော်တန်းခိုမရှိသော ပုံစံတစ်ခုသာဖြစ်ပေလိမ့်မည်။ အခြားသူများနှင့်အတူလုပ်ဆောင်ဆွေးနွေးခြင်းသည် နှုတ်ကပတ်တော်မှထိုတည်မြဲသောနိယာမတို့ကိုစုသိမ်းခြင်းတွင် သင့်အားအထောက်အကူပေးပါလိမ့်မည်။ ထိုမှသာတမန်တော်ဝတ္ထုရှိ တန်ခိုးပြည့်ဝသော သမ္မာကျမ်းအခြေခံနိယာမတို့ကို ယနေ့အသင်းတော်များဆီသို့တံတားသဖွယ်သယ်ဆောင်နိုင်မည်ဖြစ်သည်။

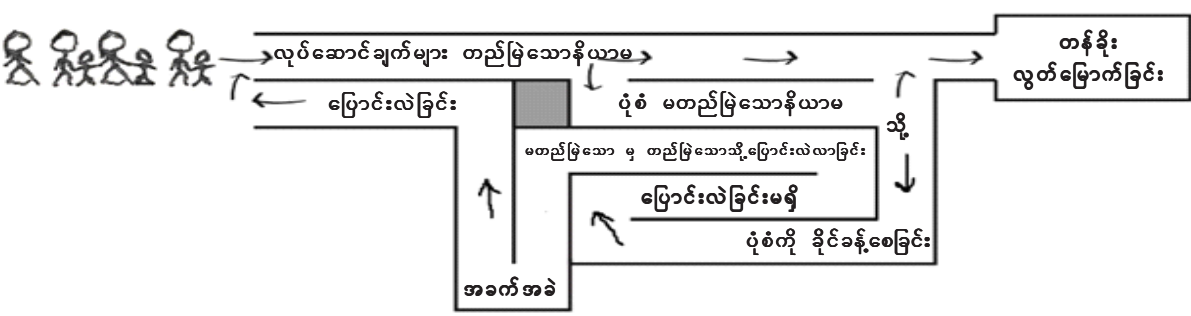

ဟေဗြဲ ၁၀:၂၄-၂၅ကိုဖတ်၍ တည်မြဲသောအရာ(လုပ်ဆောင်ချက်များ)နှင့်မတည်မြဲသောအရာ(ပုံစံများ)တို့၏ ကွဲပြားခြားနားချက်တို့ကိုရှာပါ။ ဥပမာ၊ “အတူတကွ စည်းဝေးခြင်း” သည် တည်မြဲသောနိယာမလား(သို့)မတည်မြဲသောနိယာမလား။ တည်မြဲသောနိယာမဖြစ်သည်မှာမှန်ပါသည်။ သို့သော်မည်သို့စည်းဝေးရမည်နည်း၊ မည်သည့်နေရာ၌ စည်းဝေးရမည်နည်း၊ မည်သည့်အချိန်၌စည်းဝေးရမည်နည်းဆိုသည်တို့မှာမတည်မြဲသောနိယာမများဖြစ်ပါသည်။ သင့်အား မေးမြန်းလိုသောအရာမှာ အသင်းတော်အဆောက်အဦးသည် တည်မြဲသောနိယာမလား(သို့)မတည်မြဲသောနိယာမလား။ “တစ်ယောက်နှင့်တစ်ယောက် ခွန်အားပေးတိုက်တွန်းခြင်း” သည်တည်မြဲသောနိယာမလား(သို့)မတည်မြဲသောနိယာမလား။ အောက်ပါဇယားကွက်တွင်ကြည့်၍ အခြားသူတို့နှင့်ဆွေးနွေးကာ၊ သင့်လျော်သောအကွက်တွင်ရေးသားပါ။ ဥပုဒ်နဲ့၊ ဧဝံဂေလိလုပ်ငန်း၊ ဆုတောင်းခြင်း၊ ရေနှစ်ခြင်းမင်္ဂလာ၊ တရားဟောပလ္လင်၊ လက်ကမ်းစာစောင်များ၊ တေးဂီတမျိုးစုံ၊ ကျင့်ဝတ်များ၊ အစေခံခြင်းနှင့်အခြားသူများအပေါ် ချစ်ခြင်းစသည့်တို့ကိုလည်း သင်လုပ်ဆောင်နိုင်ပါသည်။ အခြားသူတို့နှင့် တိုင်ပင်ကာ တည်မြဲသောနိယာမနှင့်မတည် မြဲသောနိယာမတို့ကိုသူတို့နှင့်သက်ဆိုင်သောအကွက်ထဲတွင် ရေးချနိုင်ပါသည်။ မတည်မြဲသောနိယာမ(ပုံစံ)တို့သည် တည်မြဲသောနိယာမဖြစ်မလာနိုင်သည်ကိုသတိပြုပါ။ အကယ်၍ထိုသို့ဖြစ်အောင် လုပ်ဆောင်ပါက သင့်၏လွတ်လပ်ခြင်း၊ ပျော်ရွှင်ခြင်းနှင့်တန်ခိုးများပျောက်ဆုံးသွားပါလိမ့်မည်။ ဥပမာအနေဖြင့် အောက်ပါ ဇယားတွင် ပထမနှစ်ခုကို ပြုလုပ်ထားပါသည်။

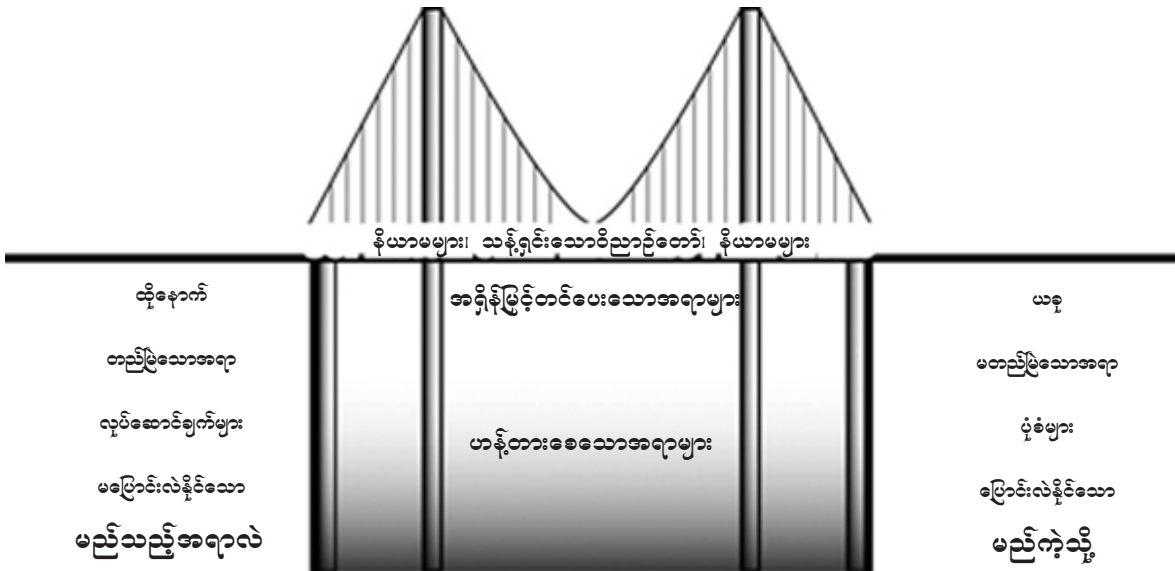

အသင်းတော်အတွက် ဘုရားသခင်၏စီမံကိန်းကို ထင်ရှားစွာဖွင့်ဟခြင်း

သင်ခန်းစာ(၁) အသင်းတော်ကျယ်ပြန့်ခြင်း - ယေရုရှလင်မြို့။ တမန်၊ ၁:၁-၆:၇

ဤအပိုင်းသည် တမန်တော်ဝတ္ထုထဲတွင်အပိုင်း(၆)ထဲမှပထမအပိုင်းဖြစ်ပါသည်။ ပထမအပိုင်းတွင်၊ အသင်းတော် မွေးဖွားသောပင်တေကုတ္တေနေ့တွင်၊ သန့်ရှင်းသောဝိညာဉ်တော်သည် တပည့်တော်များအပေါ် သို့သက်ရောက်လေသည်။ မီးသည် ယေရုရှလင်မြို့မှမီးညှို့မှုစတင်ပြီး၊ယုဒပြည်၊ရှာမာရိပြည်နှင့်မြေကြီးစွန်းတိုင်အောင်ယုံ့နုံသွားသည်။ ဤပထမပိုင်း တွင် အခြေခံအားဖြင့်ယုဒလူမျိုးများပါဝင်ကြသည်။

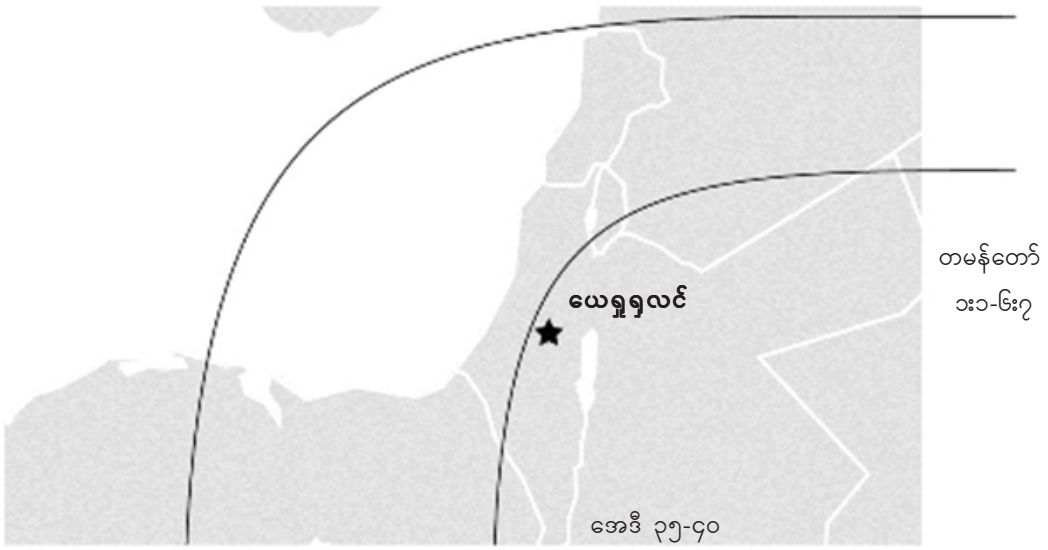

လေ့လာသုံးသပ်ခြင်း။ တမန်၊ ၁:၁-၆:၇ ကိုဖတ်၍ လေ့လာသုံးသပ်ပါ။ ယေရှုလင်မြို့မှစ၍ အသင်းတော်ကျယ်ပြန့်လာခြင်းအတွက် အဓိကကျသော အခြေခံနိယာမတို့ကို ရေးသားပါ။

တမန်၊ ၁:၁-၁၁ _____

တမန်၊ ၁:၁၂-၁၄ _____

တမန်၊ ၁:၁၅-၂၆ _____

တမန်၊ ၂:၁-၁၃ _____

တမန်၊ ၂:၁၄-၄၁ _____

တမန်၊ ၂:၄၂-၄၇ _____

တမန်၊ ၃:၁-၁၀ _____

တမန်၊ ၃:၁၁-၂၆ _____

တမန်၊ ၄:၁-၂၂ _____

တမန်၊ ၄:၂၃-၃၁ _____

တမန်၊ ၄:၃၂-၃၇ _____

တမန်၊ ၅:၁-၁၁ _____

တမန်၊ ၅:၁၂-၁၆ _____

တမန်၊ ၅:၁၇-၄၂ _____

တမန်၊ ၆:၁-၇ _____

	သော့ချက်ကျသောအခြေခံနိယာမ	ကွဲပြားခြားနားချက်	ပြောင်းလဲချက်များ	လက်တွေ့လုပ်ဆောင်ခြင်း
၁။ ဇီဝိက ယူဂါ	ကနဦးအသင်းတော်တွင် အသုံးပြုခဲ့သော သော့ချက် နိယာမ(၁၀)ချက်ကိုရေးသားပါ။ ကျမ်းညွှန်များဖော်ပြပါ။	ထိုအဓိကသော့ချက်နိယာမနှင့် ယနေ့အသင်းတော်လုပ်ဆောင် ချက်တို့၏ကွဲပြားခြားနားမှုနှင့် တူညီသောအချက်တို့ကို ဆွေးနွေးတိုင်ပင်ပါ။	သင့်အသက်တာ၊ မိသားစုနှင့် ယနေ့အသင်းတော်တွင် တွေ့မြင်လိုသောပြောင်းလဲမှု များကိုဆွေးနွေးတိုင်ပင်ပါ။	ဤပြောင်းလဲမှုများကို သင့်အသက်တာ၊မိသားစုနှင့် အသင်းတော်များ၌မည်သည့် အချိန်တွင်မည်ကဲ့သို့လုပ်ဆောင် မည်နည်း။
၁။				
၂။				
၃။				
၄။				
၅။				
၆။				
၇။				
၈။				
၉။				
၁၀။				

အသင်းတော်အတွက် ဘုရားသခင်၏စီမံကိန်းကိုထင်ရှားစွာဖွင့်ဟခြင်း

သင်ခန်းစာ(၂)

အသင်းတော်ကျယ်ပြန့်ခြင်း - ယုဒပြည်နှင့်ရှာမာရီပြည်။ တမန်၊ ၆:၈-၉:၃၁

ဤအပိုင်းသည် တမန်တော်ဝတ္ထုထဲတွင်အပိုင်း(၆)ပိုင်းထဲမှဒုတိယအပိုင်းဖြစ်ပါသည်။ ယေရှုရှုလင်မြို့တွင် တပည့်တော်များဆီသို့သန့်ရှင်းသောဝိညာဉ်တော်ကြွလာခြင်း၏ရလဒ်သည် ညှင်းပန်းနှိပ်စက်မှုအတွင်း အသင်းတော် သစ်များမွေးဖွားလာခြင်းဖြစ်သည်။ ညှင်းပန်းနှိပ်စက်ခြင်းသည် အသင်းတော်ကိုရှာမာရီပြည်သို့ပျံ့နှံ့သွားစေသည်။ ဂျူးလူမျိုးတို့၏အသင်းတော်သည် ယခုတွင်တစ်ပါးအမျိုးသားတို့နှင့်ရောထွေးလာပါသည်။

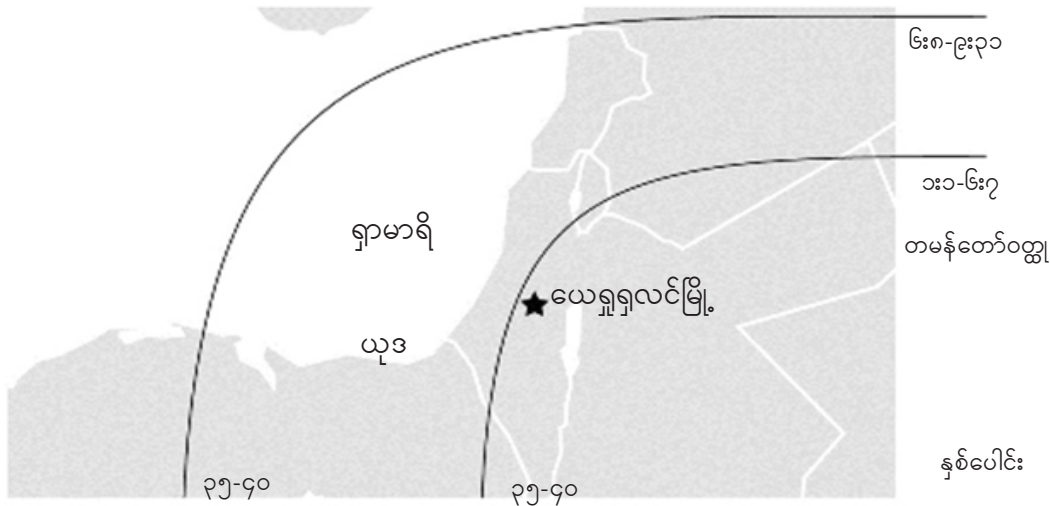

လေ့လာသုံးသပ်ခြင်း။ တမန်၊ ၆:၈-၉:၃၁ ရှိ၊ နှုတ်ကပတ်တော်များကိုလေ့လာဆင်ခြင်၍ ယုဒပြည်နှင့်ရှာမာရီပြည်သို့ အသင်းတော်ကျယ်ပြန့်ခြင်းတွင်အသုံးပြုခဲ့သောအဓိကသော့ချက်ကျသည့်အခြေခံနိယာမတို့ကိုရေးသားပါ။

တမန်၊ ၆:၈-၁၅ _____

တမန်၊ ၇:၁-၆၀ _____

တမန်၊ ၈:၁-၄၀ _____

တမန်၊ ၉:၁-၁၉ _____

တမန်၊ ၉:၂၀-၃၁ _____

	သော့ချက်ကျသောအခြေခံနိယာမ	ကွဲပြားခြားနားချက်	ပြောင်းလဲချက်များ	လက်တွေ့လုပ်ဆောင်ခြင်း
၁။ အခြေခံနိယာမ	ကနဦးအသင်းတော်တွင် အသုံးပြုခဲ့သော သော့ချက် နိယာမ(၁၀)ချက်ကိုရေးသားပါ။ ကျမ်းညွှန်းများဖော်ပြပါ။	ထိုအဓိကသော့ချက်နိယာမနှင့် ယနေ့အသင်းတော်လုပ်ဆောင် ချက်တို့၏ကွဲပြားခြားနားမှုနှင့် တူညီသောအချက်တို့ကို ဆွေးနွေးတိုင်ပင်ပါ။	သင့်အသက်တာ၊ မိသားစုနှင့် ယနေ့အသင်းတော်တွင် တွေ့မြင်လိုသောပြောင်းလဲမှု များကိုဆွေးနွေးတိုင်ပင်ပါ။	ဤပြောင်းလဲမှုများကို သင့်အသက်တာ၊မိသားစုနှင့် အသင်းတော်များ၌မည်သည့် အချိန်တွင်မည်ကဲ့သို့လုပ်ဆောင် မည်နည်း။
၂။				
၃။				
၄။				
၅။				
၆။				
၇။				
၈။				
၉။				
၁၀။				

အသင်းတော်အတွက် ဘုရားသခင်၏စီမံကိန်းကို ထင်ရှားစွာဖွင့်ဟခြင်း

သင်ခန်းစာ(၃)

အသင်းတော်ကျယ်ပြန့်ခြင်း - အန္တိအုတ်၊ တမန်၊ ၉:၃၂-၁၂:၂၄

ဤအပိုင်းသည် တမန်တော်ဝတ္ထုထဲတွင် အပိုင်း(၆)ပိုင်းထဲမှ တတိယအပိုင်းဖြစ်ပါသည်။ ညှင်းပန်းနှိပ်စက်ခြင်းသည် အသင်းတော်ကိုအန္တိအုတ်အထိကျယ်ပြန့်စေပါသည်။ အဓိကကျသောခေါင်းဆောင်မှုနှင့်သန့်ရှင်းသောဝိညာဉ်တော်၏ လုပ်ဆောင်ချက်တို့သည် ပေတရုနှင့်ဂျူးလူမျိုးတို့ထံမှရှင်ပေါလုနှင့်တစ်ပါးအမျိုးသားများထံသို့ပြောင်းရွှေ့သက်ရောက်ခဲ့သည်။ နှုတ်ကပတ်တော်သည်ဆက်လက်ပြန့်ပွားနေပြီးတိုးပွားလျှက်ရှိနေပါသည်။

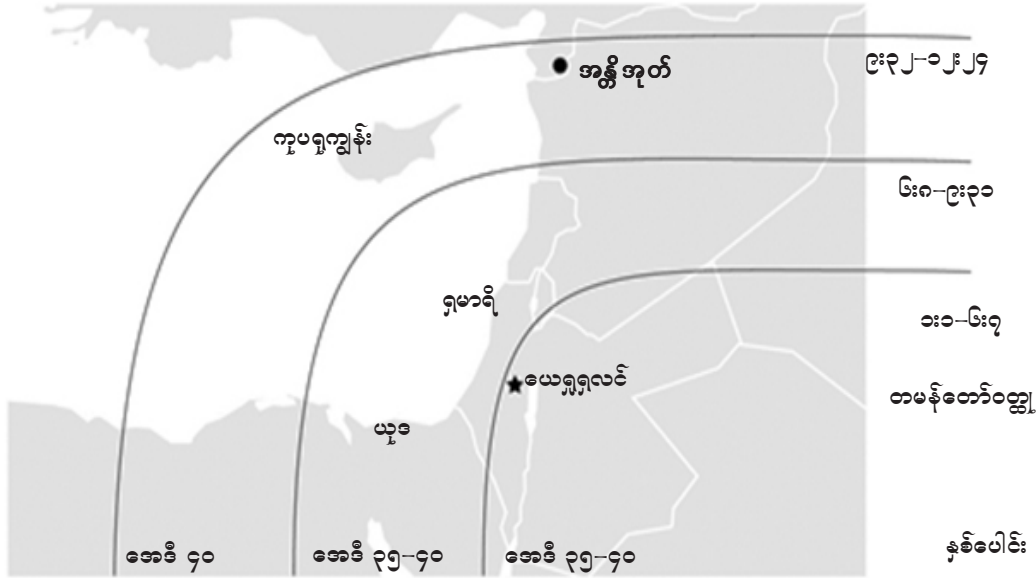

လေ့လာသုံးသပ်ခြင်း။ တမန်၊ ၉:၃၂-၁၂:၂၄ ရှိ၊ နှုတ်ကပတ်တော်များကိုလေ့လာဆင်ခြင်၍ အန္တိအုတ်မြို့သို့ အသင်းတော်ကျယ်ပြန့်ခြင်းတွင်အသုံးပြုခဲ့သောအဓိကသော့ချက်ကျသည့်အခြေခံနိယာမတို့ကိုရေးသားပါ။

တမန်၊ ၉:၃၂-၃၅ _____

တမန်၊ ၉:၃၆-၄၃ _____

တမန်၊ ၁၀:၁-၈ _____

တမန်၊ ၁၀:၉-၁၆ _____

တမန်၊ ၁၀:၁၇-၂၃ _____

တမန်၊ ၁၀:၂၄-၃၃ _____

တမန်၊ ၁၀:၃၄-၄၃ _____

တမန်၊ ၁၀:၄၄-၄၈ _____

တမန်၊ ၁၁:၁-၉ _____

တမန်၊ ၁၁:၁၀-၁၈ _____

တမန်၊ ၁၁:၁၉-၂၆ _____

တမန်၊ ၁၁:၂၇-၃၀ _____

တမန်၊ ၁၂:၁-၅ _____

တမန်၊ ၁၂:၆-၁၉ _____

တမန်၊ ၁၂:၂၀-၂၄ _____

	သော့ချက်ကျသောအခြေခံနိယာမ	ကွဲပြားခြားနားချက်	ပြောင်းလဲချက်များ	လက်တွေ့လုပ်ဆောင်ခြင်း
၂၆ ၂၇ ၂၈ ၂၉	ကနဦးအသင်းတော်တွင် အသုံးပြုခဲ့သော သော့ချက် နိယာမ(၁၀)ချက်ကိုရေးသားပါ။ ကျမ်းညွှန်းများဖော်ပြပါ။	ထိုအဓိကသော့ချက်နိယာမနှင့် ယနေ့အသင်းတော်လုပ်ဆောင် ချက်တို့၏ ကွဲပြားခြားနားမှုနှင့် တူညီသောအချက်တို့ကို ဆွေးနွေးတိုင်ပင်ပါ။	သင့်အသက်တာ၊ မိသားစုနှင့် ယနေ့အသင်းတော်တွင် တွေ့မြင်လိုသောပြောင်းလဲမှု များကိုဆွေးနွေးတိုင်ပင်ပါ။	ဤပြောင်းလဲမှုများကို သင့်အသက်တာမိသားစုနှင့် အသင်းတော်များ၌မည်သည့် အချိန်တွင်မည်ကဲ့သို့လုပ်ဆောင် မည်နည်း။
၃။				
၂။				
၃။				
၄။				
၅။				
၆။				
၇။				
၈။				
၉။				
၁၀။				

အသင်းတော်အတွက် ဘုရားသခင်၏စီမံကိန်းကို ထင်ရှားစွာဖွင့်ဟခြင်း

သင်ခန်းစာ(၄)

အသင်းတော်ကျယ်ပြန့်ခြင်း - အာရှမိုင်းနားဒေသ။ တမန်၊ ၁၂:၂၅-၁၆:၅

အန္တီအုတ်အသင်းတော်စတင်တည်ထောင်လာခြင်းကျွန်ုပ်တို့ယခုတွေ့မြင်လာရပါသည်။ ယင်းအသင်းတော်သည် မြေကြီးစွန်းတိုင်အောင်သတင်းကောင်းကိုစေလွှတ်သောနေရာတစ်ခုဖြစ်လာသည်။ သန့်ရှင်းသောဝိညာဉ်တော်သည် အရေးပါသောသူနှစ်ဦးဖြစ်သောရှင်ပေါလုနှင့်ဗာနုကိုအာရှမိုင်းနားသို့စေလွှတ်ခဲ့သည်။ အသင်းတော်သည်ယုံကြည်ခြင်း၌ ခိုင်ခံလာပြီး၊ နေ့စဉ်တိုးပွားလျက်ရှိသည်။

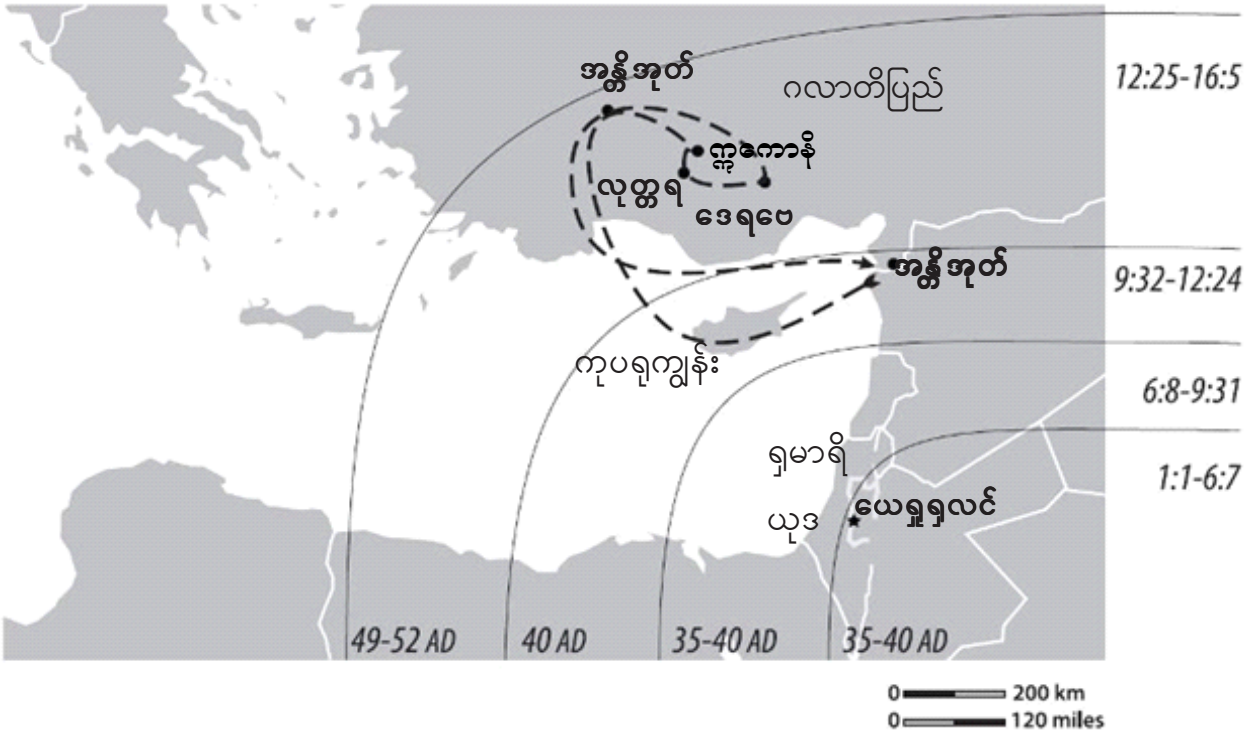

လေ့လာသုံးသပ်ခြင်း။ တမန်၊ ၁၂:၂၅-၁၆:၅ ရှိ၊ နှုတ်ကပတ်တော်များကိုလေ့လာဆင်ခြင်၍ အာရှမိုင်းနားသို့ အသင်းတော်ကျယ်ပြန့်ခြင်းတွင်အသုံးပြုခဲ့သောအဓိကသော့ချက်ကျသည့်အခြေခံနိယာမတို့ကိုရေးသားပါ။

တမန်၊ ၁၂:၂၅-၁၃:၃ _____

တမန်၊ ၁၃:၄-၁၂ _____

တမန်၊ ၁၃:၁၃-၂၅ _____

တမန်၊ ၁၃:၂၆-၃၄ _____

တမန်၊ ၁၃:၃၅-၄၁ _____

တမန်၊ ၁၃:၄၂-၅၂ _____

တမန်၊ ၁၄:၁-၇ _____

တမန်၊ ၁၄:၈-၁၈ _____

တမန်၊ ၁၄:၁၉-၂၃ _____

တမန်၊ ၁၄:၂၄-၂၈ _____

တမန်၊ ၁၅:၁-၁၁ _____

တမန်၊ ၁၅:၁၂-၂၁ _____

တမန်၊ ၁၅:၂၂-၃၅ _____

တမန်၊ ၁၅:၃၆-၄၁ _____

တမန်၊ ၁၆:၁-၅ _____

	သော့ချက်ကျသောအခြေခံနိယာမ	ကျင့်ကြားနားချက်	ပြောင်းလဲချက်များ	လက်တွေ့လုပ်ဆောင်ခြင်း
၁။ ပု ဇွဲ ယူ ဂီ	ကနဦးအသင်းတော်တွင် အသုံးပြုခဲ့သော သော့ချက် နိယာမ(၁၀)ချက်ကိုရေးသားပါ။ ကျမ်းညွှန်းများဖော်ပြပါ။	ထိုအဓိကသော့ချက်နိယာမနှင့် ယနေ့အသင်းတော်လုပ်ဆောင် ချက်တို့၏ကျင့်ကြားနားမှုနှင့် တူညီသောအချက်တို့ကို ဆွေးနွေးတိုင်ပင်ပါ။	သင့်အသက်တာ၊ မိသားစုနှင့် ယနေ့အသင်းတော်တွင် တွေ့မြင်လိုသောပြောင်းလဲမှု များကိုဆွေးနွေးတိုင်ပင်ပါ။	ဤပြောင်းလဲမှုများကို သင့်အသက်တာ၊မိသားစုနှင့် အသင်းတော်များ၌မည်သည့် အချိန်တွင်၊မည်ကဲ့သို့လုပ်ဆောင် မည်နည်း။
၁။				
၂။				
၃။				
၄။				
၅။				
၆။				
၇။				
၈။				
၉။				
၁၀။				

အသင်းတော်အတွက် ဘုရားသခင်၏စီမံကိန်းကို ထင်ရှားစွာဖွင့်ဟခြင်း

သင်ခန်းစာ(၅)

အသင်းတော်ကျယ်ပြန့်ခြင်း - Aegean ဒေသ။ တမန်၊ ၁၆:၆-၁၉:၂၀

Aegean ကမ်းနားတစ်လျှောက်တွင် အသင်းတော်စတင်တည်ထောင်လာခြင်းကို ကျွန်ုပ်တို့ယခုတွေ့မြင်လာရပါသည်။ သန့်ရှင်းသောဝိညာဉ်တော်သည်တမန်တော်များအား သတင်းကောင်းကိုဝေငှခြင်း၊ တပည့်တော်များကို ခိုင်ခန့်စေခြင်း၊ အသင်းတော်တိုင်းတွင်သင်းအုပ်များကိုခန့်အပ်ရန်ရှင်းလင်းစွာညွှန်ကြားထားပါသည်။ ဘုရားသခင်၏ နှုတ်ကပတ်တော်သည် ဆက်လက်၍တိုးပွားလျက်၊ အားကြီးစွာလွှမ်းမိုးလာသည်။



လေ့လာသုံးသပ်ခြင်း။ တမန်၊ ၁၆:၆-၁၉:၂၀ ရှိ၊ နှုတ်ကပတ်တော်များကိုလေ့လာသုံးသပ်၍ Aegean ဒေသသို့ အသင်းတော်ကျယ်ပြန့်ခြင်းတွင်အသုံးပြုခဲ့သောအဓိကသော့ချက်ဖြစ်သည့်အခြေခံနိယာမတို့ကိုရေးသားပါ။

တမန်၊ ၁၃:၆-၁၀ _____

တမန်၊ ၁၆:၁၁-၁၅ _____

တမန်၊ ၁၆:၁၆-၂၄ _____

တမန်၊ ၁၆:၂၅-၃၅ _____

တမန်၊ ၁၆:၃၆-၄၀ _____

တမန်၊ ၁၇:၁-၉ _____

တမန်၊ ၁၇:၁၀-၁၅ _____

တမန်၊ ၁၇:၁၆-၂၁ _____

တမန်၊ ၁၇:၂၂-၃၁ _____

တမန်၊ ၁၇:၃၂-၃၄ _____

တမန်၊ ၁၈:၁-၁၇ _____

တမန်၊ ၁၈:၁၈-၂၃ _____

တမန်၊ ၁၈:၂၄-၂၈ _____

တမန်၊ ၁၉:၁-၁၀ _____

တမန်၊ ၁၉:၁၁-၂၀ _____

	သော့ချက်ကျသောအခြေခံနိယာမ	ကွဲပြားခြားနားချက်	ပြောင်းလဲချက်များ	လက်တွေ့လုပ်ဆောင်ခြင်း
၆ ၆ ၆ ၆ ၆	ကနဦးအသင်းတော်တွင် အသုံးပြုခဲ့သော သော့ချက် နိယာမ(၁၀)ချက်ကိုရေးသားပါ။ ကျမ်းညွှန်းများဖော်ပြပါ။	ထိုအဓိကသော့ချက်နိယာမနှင့် ယနေ့အသင်းတော်လုပ်ဆောင် ချက်တို့၏ ကွဲပြားခြားနားမှုနှင့် တူညီသော အချက်တို့ကို ဆွေးနွေးတိုင်ပင်ပါ။	သင့်အသက်တာ၊ မိသားစုနှင့် ယနေ့အသင်းတော်တွင် တွေ့မြင်လိုသောပြောင်းလဲမှု များကို ဆွေးနွေးတိုင်ပင်ပါ။	ဤပြောင်းလဲမှုများကို သင့်အသက်တာ၊ မိသားစုနှင့် အသင်းတော်များ၌မည်သည့် အချိန်တွင်မည်ကဲ့သို့လုပ်ဆောင် မည်နည်း။
၁။				
၂။				
၃။				
၄။				
၅။				
၆။				
၇။				
၈။				
၉။				
၁၀။				

အသင်းတော်အတွက် ဘုရားသခင်၏စီမံကိန်းကို ထင်ရှားစွာဖွင့်ဟခြင်း

သင်ခန်းစာ(၆)

အသင်းတော်ကျယ်ပြန့်ခြင်း - ရောမအင်ပါယာ။ တမန်၊ ၁၉:၂၁-၂၈:၃၁

ရှင်ပေါလုသည် ရောမသို့သွားရန်စီစဉ်ခဲ့ပါသည်။ သို့သော်ထိုနေရာသို့ရောက်သွားခြင်းသည် ကြိုတင်မမြင်နိုင်သော ခရီးစဉ်တစ်ခုဖြစ်သည်။ ဧဖက်မြို့တွင်သင်းထောက်များကိုထားခဲ့ပြီး၊ ဆီဇာဘုရင်ရှေ့မှောက်သို့ရှောက်ရှိရန် သူ့အားဖမ်းဆီးခဲ့သောယေရှုရှလင်မြို့သို့ ရှင်ပေါလုသည်ခရီးဆက်ခဲ့သည်။ ထိုမြို့တွင် သူသည်သတင်းကောင်းကို ရဲရင့်စွာနှင့် အဆီးအတားမရှိဘဲဝေငှခဲ့ပါသည်။

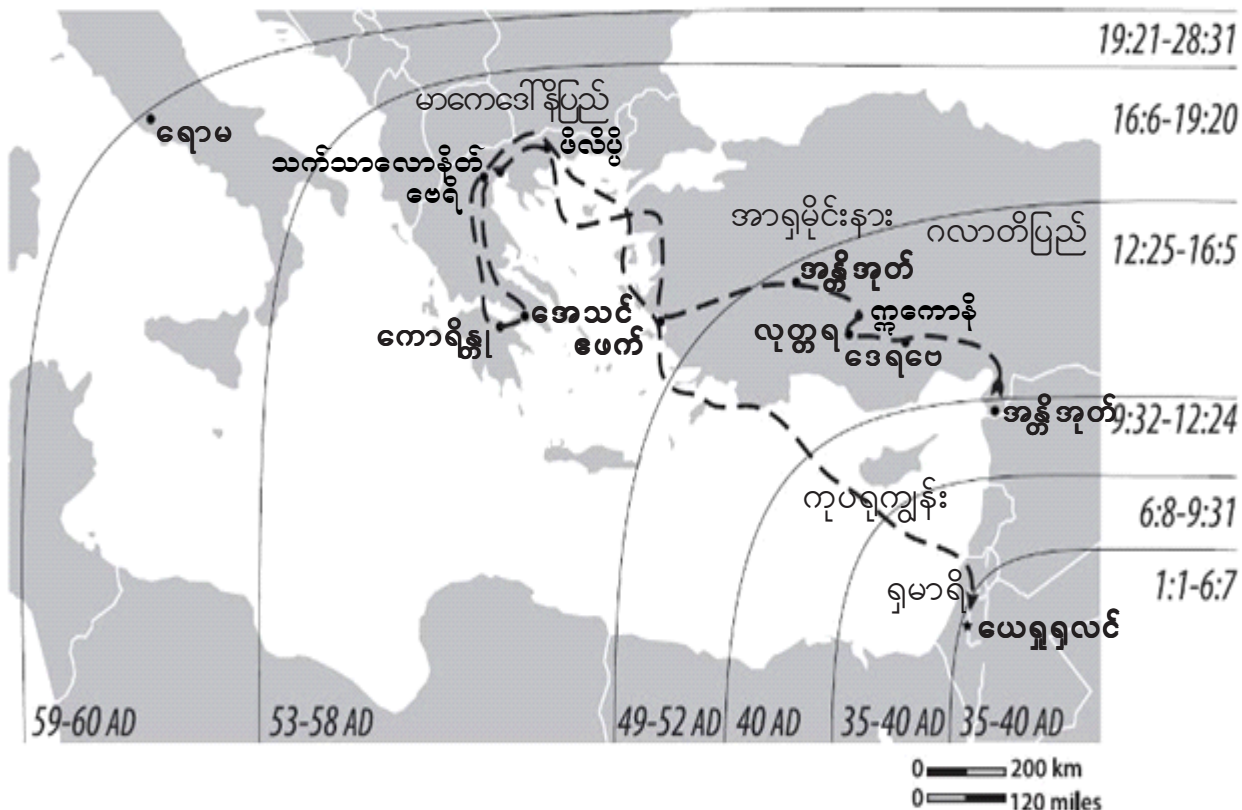

လေ့လာသုံးသပ်ခြင်း။ တမန်၊ ၁၉:၂၁-၂၈:၃၁ ရှိ၊ နှုတ်ကပတ်တော်များကို လေ့လာသုံးသပ်၍ ရောမအင်ပါယာသို့ အသင်းတော်ကျယ်ပြန့်ခြင်းတွင်အသုံးပြုခဲ့သော အဓိကသော့ချက်ဖြစ်သည့် အခြေခံနိယာမတို့ကိုရေးသားပါ။

တမန်၊ ၁၉:၂၁-၄၁ _____

တမန်၊ ၂၀:၁-၁၆ _____

တမန်၊ ၂၀:၁၇-၃၈ _____

တမန်၊ ၂၁:၁-၁၆ _____

တမန်၊ ၂၁:၁၇-၂၆ _____

တမန်၊ ၂၁:၂၇-၃၆ _____

တမန်၊ ၂၁:၃၇-၂၂:၂၁ _____

တမန်၊ ၂၂:၂၂-၂၉ _____

တမန်၊ ၂၂:၃၀-၂၃:၁၁ _____

တမန်၊ ၂၃:၁၂-၂၂ _____

တမန်၊ ၂၃:၂၃-၃၅ _____

တမန်၊ ၂၄:၁-၂၁ _____

တမန်၊ ၂၄:၂၂-၂၅:၂၇ _____

တမန်၊ ၂၆:၁-၁၁ _____

တမန်၊ ၂၆:၁၂-၃၂ _____

တမန်၊ ၂၇:၁-၂၈:၁၀ _____

တမန်၊ ၂၈:၁၁-၃၁ _____

	သော့ချက်ကျသောအခြေခံနိယာမ	ကျပြားခြားနားချက်	ပြောင်းလဲချက်များ	လက်တွေ့လုပ်ဆောင်ခြင်း
<p>၁၂။ အစိုးရအဖွဲ့ဝင်များသည် အစိုးရအဖွဲ့ဝင်များ၏ အကျိုးစီးပွားကို ထိခိုက်စေရန် ကြိုးစားရန် ကျင့်သုံးခြင်းများကို တားမြစ်ရန် ကျင့်သုံးရမည်။</p>	<p>ကနဦးအသင်းတော်တွင် အသင်းပြုခွင့်သော သော့ချက် နိယာမ(၁၀)ချက်ကိုရေးသားပါ။ ကျမ်းညွှန်းများဖော်ပြပါ။</p>	<p>ထိုအစိကသော့ချက်နိယာမနှင့် ယနေ့အသင်းတော်လုပ်ဆောင် ချက်တို့၏ ကွဲပြားခြားနားမှုနှင့် တူညီသောအချက်တို့ကို ဆွေးနွေးတိုင်ပင်ပါ။</p>	<p>သင့်အသက်တာ၊ မိသားစုနှင့် ယနေ့အသင်းတော်တွင် တွေ့မြင်လိုသောပြောင်းလဲမှု များကိုဆွေးနွေးတိုင်ပင်ပါ။</p>	<p>ဤပြောင်းလဲမှုများကို သင့်အသက်တာ၊မိသားစုနှင့် အသင်းတော်များ၌မည်သည့် အချိန်တွင်မည်ကဲ့သို့လုပ်ဆောင် မည်နည်း။</p>
၁၁။				
၂။				
၃။				
၄။				
၅။				
၆။				
၇။				
၈။				
၉။				
၁၀။				

အသင်းတော်အတွက် ဘုရားသခင်၏စီမံကိန်းကို ထင်ရှားစွာဖွင့်ဟခြင်း

သင်ခန်းစာ(၇)

အသင်းတော်ကျယ်ပြန့်ခြင်း - ယေရှုရလင်မှမြေကြီးခွန်းတိုင်အောင်၊ တမန်တော်ဝတ္ထု

သင်သည် သမိုင်းတွင်မည်သူတစ်ဦးတစ်ယောက်မျှမပြုလုပ်ရသေးသော မယုံကြည်နိုင်စရာခရီးစဉ် တစ်ခုပေါ်သို့ တက်ရောက်ခဲ့ပြီးဖြစ်သည်။ ထင်းရှားသိသာသောအချက်မှာဤခရီးစဉ်ကိုထူးခြားစေသောအချက်မှာ သန့်ရှင်းသော ဝိညာဉ်တော်သက်ရောက်ခြင်းနှင့်အခွင့်အာဏာပေးအပ်ခြင်းဖြစ်သည်။ ယခုသင်ခန်းစာအတွက် ပြီးခဲ့သောသင်ခန်းစာ ၆ ခုစီမှ အဓိကနိယာမသော့ချက်တစ်ခုကို ရွေးချယ်ပါ။ သတိပြုရမည့်အချက်မှာ သင်ရွေးချယ်လိုက်သောနိယာမတစ်ခုစီသည် တမန်တော်ဝတ္ထုအထဲရှိသီးခြားသင်ခန်းစာတစ်ခုစီနှင့်အံ့ဝင်ဝင်ကျဖြစ်နေရမည်။ ထို့အပြင်ယင်းနိယာမသော့ချက် တစ်ခုစီသည် အချိန်ကာလကန့်သတ်မှုမရှိဘဲ၊ မည်သည့်ယဉ်ကျေးမှုတိုင်းတွင်မဆို အံ့ဝင်ဝင်ကျဖြစ်နေရပါမည်။

သင်ခန်းစာ(၁) တမန်၊၁-၆-၇ အခြေခံနိယာမ _____

အဘယ်ကြောင့်ဤအခြေခံနိယာမကိုရွေးရသည့်ကိုဆွေးနွေးပါ။ _____

သင်ခန်းစာ(၂) တမန်၊၆-၈-၉-၃၁ အခြေခံနိယာမ _____

အဘယ်ကြောင့်ဤအခြေခံနိယာမကိုရွေးရသည့်ကိုဆွေးနွေးပါ။ _____

သင်ခန်းစာ(၃) တမန်၊၉-၂၂-၁၂-၂၄ အခြေခံနိယာမ _____

သင်ခန်းစာ(၄) တမန်၊၁၂-၂၅-၁၆-၅ အခြေခံနိယာမ _____

သင်ခန်းစာ(၅) တမန်၊၁၆-၆-၁၉-၂၀ အခြေခံနိယာမ _____

သင်ခန်းစာ(၆) တမန်၊၁၉-၂၁-၂၈-၃၁ အခြေခံနိယာမ _____

ကျမ်းစာကဖော်ပြသော ဘုရားသခင်၏ရည်ရွယ်ချက်နှင့်စီမံကိန်း

သင်ခန်းစာ(၈)

ရှင်ပေါလု၏သာသနာပြုခြင်းနည်းဗျူဟာ

ရှင်ပေါလုသည်အသင်းတော်တည်ထောင်ခြင်းတွင် မဟာဆရာတစ်ဆူဖြစ်ပါသည်။ သူသည် အဓိကလူဦးရေထူထပ်သောနေရာများတွင် တိုးတက်သောအသင်းတော်နှင့်ကြီးထွားသောအသင်းတော်ဖြစ်ဘို့ရန်စွမ်းဆောင် ရှာဖွေတွေ့ရှိနိုင်ခဲ့သူဖြစ်ပါသည်။ ထိုအသင်းတော်များသည် မိမိဒေသဝန်းကျင်နှင့်အခြားနေရာများတွင် အခြားသောအသင်းတော်များတည်ဆောက်ဘို့ရန် တာဝန်များစွာရှိသည်။

လေ့လာသုံးသပ်ခြင်း။ အောက်ပါကျမ်းချက်များကိုလေ့လာသုံးသပ်၍ မူလအဓိကအခြေခံအချက်များ(သို့)ဘုရားသခင်၏နှုတ်ကပတ်တော်မှရှင်ပေါလု၏သာသနာပြုနည်းဗျူဟာများ၏အခြေခံနိယာမတို့ကိုရေးသားပါ။

မသဲ၊ ၁၆:၁၈ _____

မသဲ၊ ၂၈:၁၉-၂၀ _____

တမန်၊ ၁:၈ _____

တမန်၊ ၂:၁-၄ _____

တမန်၊ ၂:၄၂-၄၇ _____

တမန်၊ ၁၁:၂၂-၂၆ _____

တမန်၊ ၁၃:၁-၄ _____

တမန်၊ ၁၄:၇ _____

တမန်၊ ၁၄:၂၁ _____

တမန်၊ ၁၄:၂၂ _____

တမန်၊ ၁၄:၂၃-၂၇ _____

ရောမ၊ ၁၅:၁၉-၂၀ _____

ကျွန်ုပ်တို့အတွက်ဥပမာ၊ အန္တိအုတ်အသင်းတော်

သမ္မာကျမ်းစာအတိုင်းတည်ဆောက်ခဲ့သောအသင်းတော်ပုံစံကိုလေ့လာစမ်းစစ်သောအခါ၊ ယင်းအသင်းတော်သည် အန္တိအုတ်နှင့်အခြားတစ်ဘက်ဒေသတိုင်အောင်ပျံ့နှံ့စေသော အသင်းတော်ဖြစ်ကြောင်းကိုစုံစမ်းတွေ့ရှိရပါသည်။ ထိုအသင်းတော်သည်အခြေခံအဆင့်(၄)ဆင့်အားဖြင့်တိုးတက်ခဲ့ပါသည်။

- ၁။ တည်ဆောက်ခြင်း။ ပတ်ဝန်းကျင်လူထုကိုအခြေခံသော (ယေရှုရှလင်မြို့) - တမန်၊ ၂:၃၈-၄၇
- ၂။ ကြည့်ရှုစောက်ရှောက်ခြင်း။ ဂျူးလူမျိုးထံမှတစ်ပါးအမျိုးသားထံသို့ကျယ်ပြန့်သွားခြင်း(ယေရှုရှလင်မှအန္တိအုတ်သို့) တမန်၊ ၃-၁၂
- ၃။ စတင်တည်ဆောက်ခြင်း။ အသင်းတော်များကိုတည်ဆောက်ခြင်း။ (အန္တိအုတ်) - တမန်၊ ၁၁:၁၉-၂၆
- ၄။ စေလွှတ်ခြင်း။ အတည်ပြုပြီးသောခေါင်းဆောင်များကိုစေလွှတ်ခြင်း။ (အန္တိအုတ်မှကမ္ဘာကြီးသို့) တမန်၊ ၁၃:၁-

ရှင်စပါလု၏အစီအစဉ်တွင်အခြေခံအားဖြင့်အဆင့်(၄)ဆင့်ပါဝင်သည်။

- ၁။ ဧဝံဂေလီလုပ်ဆောင်ခြင်း။ - သတင်းစကားကိုမဟာဗျူဟာကျသောမြို့များသို့သယ်ဆောင်ခြင်း။ (ရောမ၊ ၁၅:၁၄-၂၁)
- က။ အဆင့်(၁) တပည့်တော်အဆင့်ဆွေးနွေးခြင်း။ တမန်၊ ၁၁:၁၉-၂၁
- ခ။ အဆင့်(၂) ခရစ်တော်၏အသက်တာကို လူ့အသိုင်းအဝန်းသို့ဖော်ပြခြင်း။ တမန်၊ ၁၁:၂၆
- ၂။ စတင်တည်ဆောက်ခြင်း။ - တပည့်တော်စုအသွင်မှအသင်းတော်အဖြစ်သို့ဆောင်ရွက်ခြင်း။ တမန်၊ ၁၄:၂၁
- ၃။ လေ့ကျင့်တပ်ဆင်ခြင်း။ - သင်းအုပ်များကိုသွန်သင်ရန်ခန့်ထားခြင်းနှင့်တပည့်တော်များကိုတပ်ဆင်ခြင်း။ တမန်၊ ၁၄:၂၃
- ၄။ ကျယ်ပြန့်ခြင်း။ စေလွှတ်ခြင်းအဆင့်ဆင့်တွင်သန့်ရှင်းသောဝိညာဉ်တော်၏အသံကိုနားထောင်းခြင်း။ တမန်၊ ၁၃:၁-၃ ပေါ်ထွက်လာသောခေါင်းဆောင်များကိုတမန်တော်များ(သို့) အသင်းတော်တည်ထောင်သူများ ဟုသတ်မှတ်ခြင်းနှင့် လေ့ကျင့်တပ်ဆင်ပေးခြင်း တမန်၊ ၁၆:၁-၅၊ သင်းအုပ်များလက်သို့ အသင်းတော်ကိုအပ်နှံခြင်း တမန်၊ ၂၀:၁၇-၂၈၊ နှင့်သစ္စာရှိသောအမျိုးသားများကိုစတင်ဖွဲ့စည်းခြင်းနှင့် သင်တန်းပေးခြင်းအတွက် ညွှန်ကြားချက်များနှင့်အတူထားရစ်ခဲ့ခြင်း။ ၂တိ၊ ၂:၂

ယခုတွင်အခြေခံအဆင့်(၄)ဆင့်အသင်းတော်တိုးတက်ခြင်းရုပ်ပုံကိုစတင်မြင်တွေ့နိုင်ပါသည်။ ထိုအပြင်ယင်းတို့ကို မည်ကဲ့သို့တစ်ခုအပေါ်တစ်ခုတည်ဆောက်ထားသည့်ကိုတွေ့ရှိနိုင်ပါသည်။

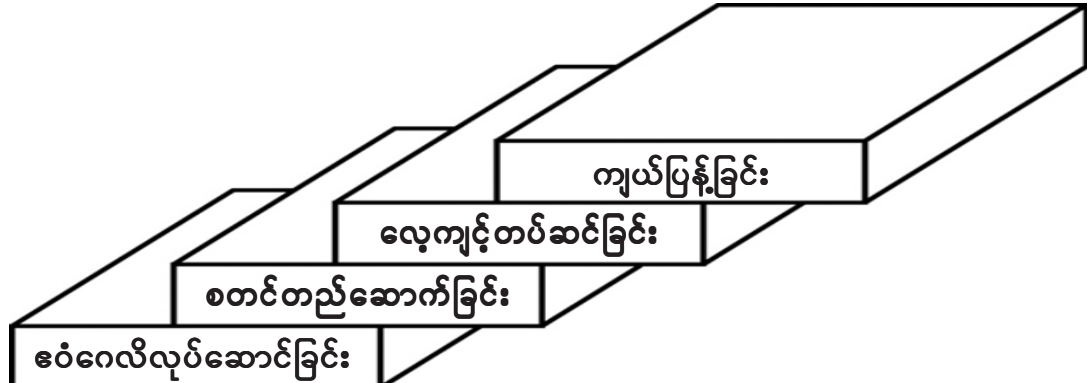

အသင်းတော်တည်ထောင်ခြင်းနှင့်ပြန်လည်သစ်လွင်စေခြင်းတို့၏အနက်အဓိပ္ပါယ်အတိုချုန်းမှာ -
“အသင်းတော်တည်ထောင်ခြင်း၏အဓိကရည်ရွယ်ချက်မှာအသင်းတော်မရှိသောဒေသများတွင် အသင်းတော်သစ်များကိုတည်ထောင်ခြင်းနှင့်အသင်းတော်ရှိသောနေရာများတွင် အသင်းတော်များကိုခိုင်ခံ့စေခြင်း(သို့)ပြန်လည်သစ်လွင်စေခြင်းတို့ဖြစ်သည်။”

အသင်းတော်အတွက် ဘုရားသခင်၏စီမံကိန်းကို ထင်ရှားစွာဖွင့်ဟခြင်း

သင်ခန်းစာ(၉)

အနှိအုတ်အသင်းတော်၏ခံနုမှုနာ

နှုတ်ကပတ်တော်များကို ကျွန်ုပ်တို့လေ့လာကြည့်သောအခါ၊တိုးပွားကျယ်ပြန့်ခြင်းပုံစံတစ်ခုကို စတင်မြင်တွေ့နိုင်ပါသည်။ကျယ်ပြန့်ခြင်း၊ဧဝံဂေလိလုပ်ဆောင်ခြင်း၊စတင်တည်ဆောက်ခြင်းနှင့်လေ့ကျင့်တပ်ဆင်ခြင်းစသော တိုးတက်ခြင်း၏အခြေခံအဆင့်(၄)မျိုးမှ စီးဆင်းလာခြင်းဖြင့်စတင်တည်ဆောက်ခဲ့သော အသင်းတော်များ၏ပုံရိပ်ကို အောက်ပါကျမ်းချက်များအားဖြင့် သင်သည် သိရှိနိုင်ရန် အခွင့်ပေးပါလိမ့်မည်။ ကြိုတင်သိနိုင်သောစက်ဝိုင်းပုံစံအားဖြင့် တစ်ခုအပေါ်တစ်ခု မည်ကဲ့သို့တည်ဆောက်ထားကြောင်းကိုလေ့လာသိရှိနိုင်ပါသည်။

လေ့လာသုံးသပ်ခြင်း။ အောက်ပါကျမ်းချက်များကိုလေ့လာဆင်ခြင်၍ ကျမ်းစာမှပံ့ပိုးထားသောမူလအခြေခံအချက် ၄ ချက် (သို့) ဘုရားသခင်၏နှုတ်ကပတ်တော်မှ ရှင်ပေါလု၏သာသနာပြုနည်းဗျူဟာ၏ အခြေခံနိယာမတို့ကိုရေးသားပါ။

ကျယ်ပြန့်ခြင်း။

မသဲ၊ ၂၈:၁၉ _____

တမန်၊ ၁၁:၂၂-၂၄ _____

တမန်၊ ၁၃:၁-၃ _____

တမန်၊ ၁၆:၁-၄ _____

ဧရာမ၊ ၁၅:၁၉-၂၀ _____

ဧဝံဂေလိလုပ်ဆောင်ခြင်း။

မသဲ၊ ၂၈:၁၉ _____

တမန်၊ ၁၁:၁၉-၂၁ _____

တမန်၊ ၁၃:၃၂-၃၃ _____

တမန်၊ ၁၃:၄၇-၄၉ _____

တမန်၊ ၁၄:၅-၇ _____

စတင်တည်ဆောက်ခြင်း။

မဿဲ၊ ၂၈:၂၀ _____

တမန်၊ ၁၁:၂၅-၂၆ _____

တမန်၊ ၁၄:၂၁-၂၂ _____

တမန်၊ ၁၆:၄-၅ _____

လေ့ကျင့်တပ်ဆင်ခြင်း။

တမန်၊ ၁၄:၂၃ _____

တမန်၊ ၂၀:၁၇-၃၈ _____

ဧဖက်၊ ၄:၁၁-၁၄ _____

တိတု၊ ၁:၅-၉ _____

၁ပေ၊ ၅:၁-၅ _____

ဆင်ခြင်အောက်မေ့ခြင်း။ ကျမ်းချက်များကိုအခြေခံ၍၊ ဘုရားသခင်၏နှုတ်ကပတ်တော်မှလေ့လာသုံးသပ်ခဲ့သော ရှင်ပေါလု၏သာသနာပြုနည်းဗျူဟာအတွက် အဓိကကျသောအချက်(၄)ချက်နှင့်လုပ်ဆောင်ချက်များကိုခေတ်ကာလနှင့် ယဉ်ကျေးမှုတိုင်းတို့တွင် လူပုဂ္ဂိုလ်တိုင်း၊မိသားစုတိုင်းနှင့်အသင်းတော်တိုင်းလိုက်သင့်သည့် အဓိကကျသောအခြေခံနိယာမ များနှင့်လုပ်ငန်းတာဝန်များကိုအကျဉ်းချုပ်၍ဖော်ပြပါ။

ဧဝံဂေလိလုပ်ဆောင်ခြင်း။ _____

စတင်တည်ဆောက်ခြင်း။ _____

လေ့ကျင့်တပ်ဆင်ပေးခြင်း။

ကျယ်ပြန့်ခြင်း။ _____

ဖေါ်ထွက်ခြင်းခံရသောဘုရားသခင်၏သဏ္ဍန်တော်

နှုတ်ကပတ်တော်များကိုလေ့လာပြီးသောအခါ၊ တိုးပွားသောပုံသဏ္ဍန်ကိုတွေ့မြင်ပါသလား။

အများသောအရာများနှင့်အတူ၊ ထိုနေရာတွင်ကြိုတင်သိမြင်နိုင်သောစက်ဝိုင်းပုံစံသည်ကျန်းမာသောအသင်းတော်၏ တိုးတက်မှုပုံစံကိုဖော်ပြပါသည်။

ဧဝံဂေလိလုပ်ဆောင်ခြင်း။ သတင်းကောင်းကိုလူတွေ့ဆီသို့ထူးခြားစွာထိရောက်မှုရှိအောင်အသုံးပြုသော ဖြစ်စဉ်များဖြစ်သည်။

စတင်တည်ဆောက်ခြင်း။ အသစ်သောယုံကြည်သူများသည် ယုံကြည်ခြင်းနှင့်ကျေးဇူးတော်၏သတင်းကောင်းတို့တွင် ခိုင်မာသောအခြေခံအုတ်မြစ်ဆီသို့ပို့ဆောင်သောဖြစ်စဉ်များဖြစ်သည်။

လေ့ကျင့်တပ်ဆင်ခြင်း။ သင်းအုပ်များကိုခန့်အပ်ထားခြင်း၏ဖြစ်စဉ်များမှာ အသင်းတော်ရှိ သိုးစုတော်တို့ကို ကျွေးမွေး ဘို့ရန်၊ ကြည့်ရှုစောက်ရှောက်မှုနှင့်၊ ဦးဆောင်ဘို့ရန်အတွက်ဖြစ်သည်။

ကျယ်ပြန့်ခြင်း။ မိမိဒေသနှင့်အခြားဒေသများသို့သတင်းကောင်းကိုပို့မိ၍ရောက်ရှိနိုင်ရန်၊ တည်ဆောက်ခဲ့ပြီးသော အသင်းတော်၏သဘာဝအလျောက် တိုးတက်မှုကြောင့်ထိုကျယ်ပြန့်ခြင်းကိုတွေ့ရခြင်းဖြစ်သည်။ ဤကဲ့သို့ ကြီးထွားခြင်းသည် အသင်းတော်များမှ တပည့်တော်များကို ထိန်းချုပ်ထားခြင်းမပြုဘဲ၊ စေလွှတ်ခြင်းကြောင့်ဖြစ်သည်။ ယင်းစက်ဝိုင်းပုံစံကို တမန်တော်ဝတ္ထုတွင် ထပ်ခါတလဲလဲတွေ့မြင်ရပါသည်။

ယင်းတိုးတက်မှုဖြစ်စဉ်များသည် ဤကဲ့သို့အောင်မြင်စွာစီးဆင်းလျက်ရှိသည်။

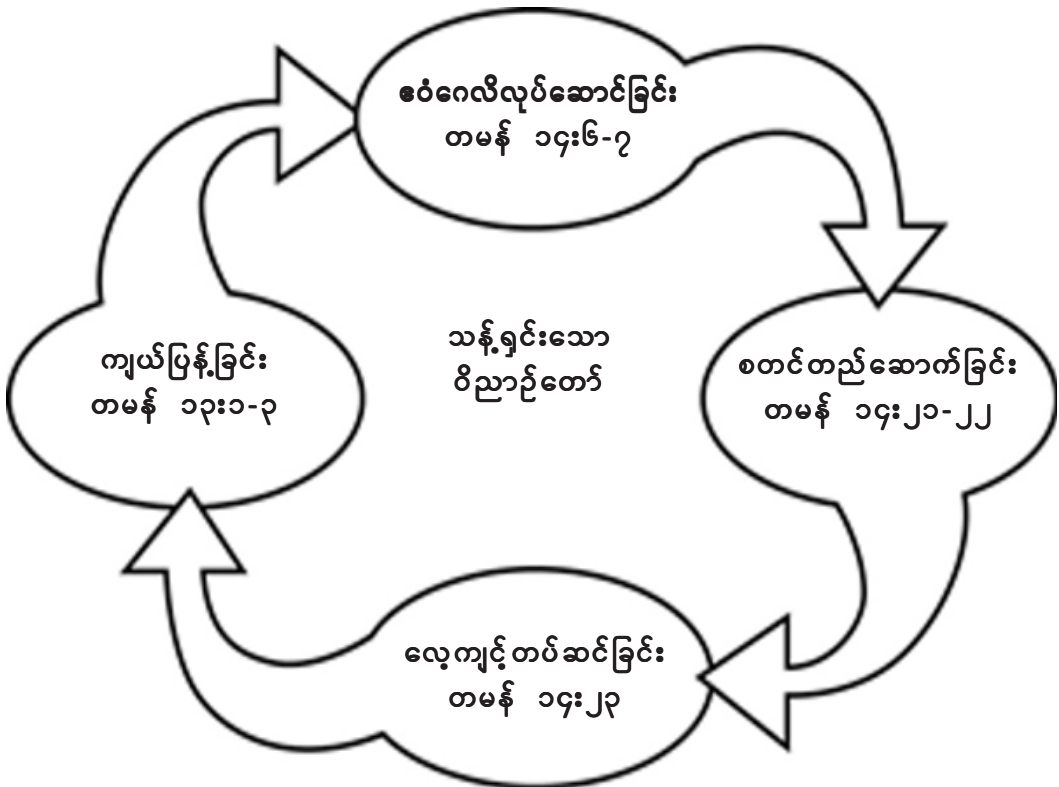

၃။ ယနေ့အသင်းတော်များတွင် တမန်တော်ဝတ္ထုမှသင်လေ့လာခဲ့ရသော အသစ်သောနည်းဗျူဟာ(သို့)ပြန်လည်သစ်လွင်
စေခြင်း နည်းဗျူဟာတို့ကိုပေါင်းကူးစေခြင်းဖြင့် သင်ကိုယ်တိုင်မည်ကဲ့သို့လက်တွေ့အသုံးပြုမည်နည်း။

၄။ သင့်၏ဒေသနှင့်အခြားဒေသများတွင် သင့်၏တာဝန်ဖြစ်သောအသင်းတော်အသစ်ကိုအစပြုခြင်း(သို့)အသင်းတော်ကို
ပြန်လည်သစ်လွင်စေခြင်းတို့အတွက်ဆုတောင်းခံချက်များကိုစီရင်းပြုစုပါ။ _____

၅။ ယခုတစ်ဦးချင်းစီဖြစ်စေ၊အဖွဲ့လိုက်ဖြစ်စေဆုတောင်းခြင်းဖြင့်အစပြုပါ။

သတိပြုပါ။ တည်ရှိနေသောအသင်းတော်များ ပြန်လည်မွေးဖွားထုတ်လုပ်သောအသက်တာမရှိပါက၊ အဆင့်(၄)ဆင့်ကို
ပြန်စစ် ဆေးရန်နှင့်မိမိတို့မည်သည့်နေရာတွင်ရောက်နေကြောင်းကိုဆုံးဖြတ်ရန်ဖြစ်သည်။ ဘုရားသခင်၏နည်းဗျူဟာ
ကိုပြန်လည်ကြည့်ရှုခြင်းသည် အကြီးမြတ်ဆုံးသောအခွင့်အရေးဖြစ်ခြင်းနှင့်သန့်ရှင်းသောဝိညာဉ်တော်ကို တောင်းလျှောက်
ခြင်းအားဖြင့် အသင်းတော်အတွင်းမီးအလင်းရောင်များတောက်ပလာရန်ဖြစ်သည်။ ဂလာတီအသင်းတော်ကဲ့သို့၊ စစ်မှန်သော
သတင်းကောင်းနှင့်ပတ်သက်၍ မှားယွင်းသောသွန်သင်ချက်သည် အသင်းတော်၏တန်ခိုးပါသောအသင်းတော်
တည်ထောင်ခြင်းလှုပ်ရှားမှုကို လုယက်တိုက်ခိုက်ကာ၊ ထိုလှုပ်ရှားမှုတို့ကိုရှေ့ဆက်မသွားနိုင်အောင်ရပ်တန့်စေပါသည်။

အခန်း(၄)သို့မသွားခင်၊ အခန်း ၁၂ နှင့် ၃ တို့ကိုပြန်လည်လေ့ကျင့်ရန်၊ သင်ခန်းစာများကိုပြန်၍မကြည့်ဘဲ၊ အောက်ပါကွက်လပ်များကိုဖြည့်ရန်ဖြစ်သည်။

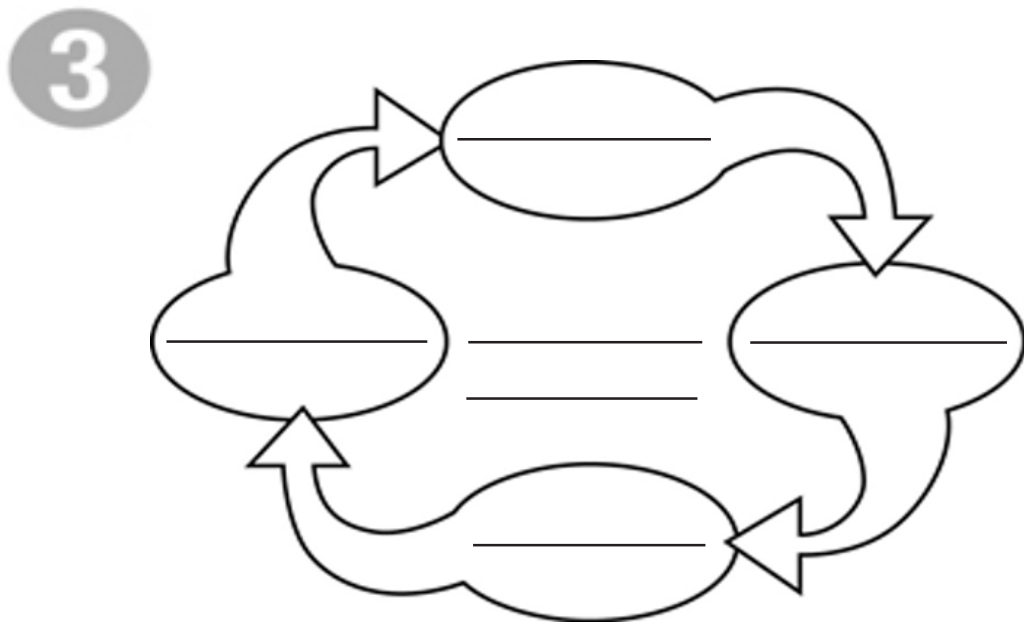
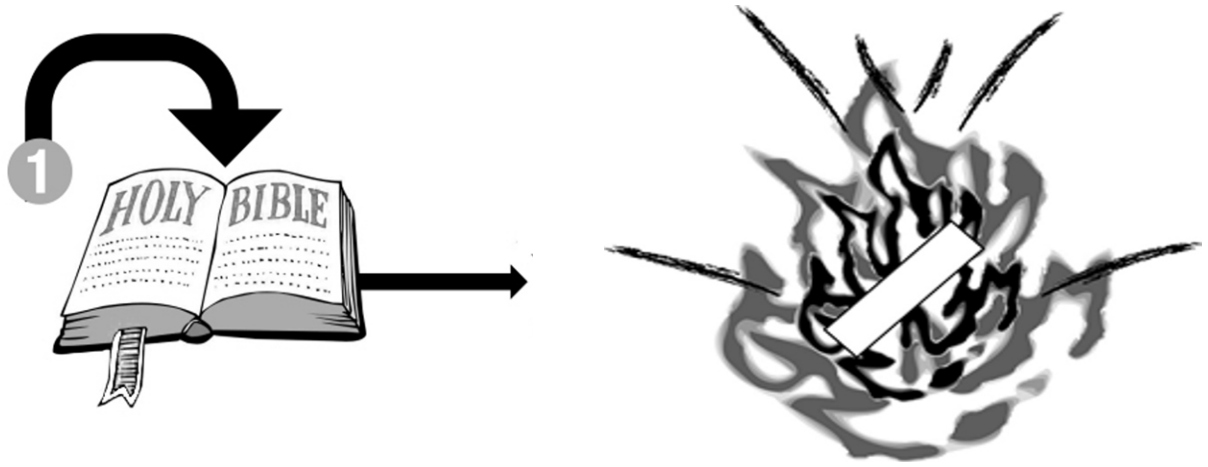

အခန်း ၄

ကျွန်ုပ်တို့အတွက်ခိန်ခေါ်ချက်

အသင်းတော်၌ သစ္စာရှိသော

ခေါင်းဆောင်များကို ကြီးထွားဖွံ့ဖြိုးစေခြင်း

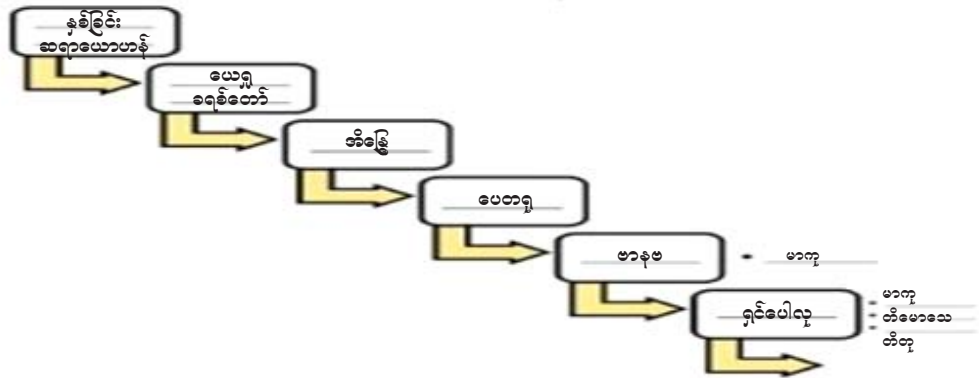

ထင်ရှားသိသာသောအချက်မှာ ယနေ့အချို့သောခေါင်းဆောင်များက အနောက်တိုင်းသားတို့၏ တပည့်တော် သင်တန်းပုံစံသည် ယေရှုခရစ်တော်နှင့်ကနဦးအသင်းတော်တို့၏ တပည့်တော်သင်တန်းပုံစံထက်ပို၍ ကောင်းသည်ဟု ထင်မြင်ကြပါသည်။ ပြဿနာမရှိပါက၊ခရစ်တော်နှင့်တမန်တော်တို့၏ လမ်းကြောင်းသို့ပြန်သွားရန် အရေးတကြီးလိုအပ်သော အချိန်ဖြစ်ပါသည်။ သူ၏သာသနာပြုခရီးစဉ်(၃)ခုကို(၁၀)နှစ်အတွင်း ပြီးဆုံးအောင်လုပ်နိုင်ခဲ့သည့် ရှင်ပေါလုအပါအဝင်၊ ကနဦးတပည့်တော်များ လုပ်ဆောင်ခဲ့သည့်အတိုင်း ယနေ့ထိရောက်စွာဖြင့် တိုးတက်မှုများရရှိအောင် လုပ်ဆောင်နိုင်သောသူ တစ်စုံ တစ်ယောက် သင်တွေ့မြင်ခဲ့ပါသလား။ ယနေ့ကျွန်ုပ်တို့တွင်ရှိသော နောက်ဆုံးပေါ် သင်တန်း၊ ခရီးစဉ်နှင့်နည်းပညာတို့ ကြောင့်မဟုတ်ပါ။ ကနဦးအသင်းတော်တို့၏ကျယ်ပြန့်ခြင်း၊ ကနဦးတပည့်တော်များနှင့်တမန်တော်တို့၏အသက်တာ၊ သူတို့ကာလ၏အကျိုးသက်ရောက်မှုများတို့ကို ကြည့်ပါက၊ ယနေ့ကျွန်တော်တို့ပို၍ ကောင်းသောသင်တန်းကို လုပ်ဆောင် နိုင်ခြင်းမရှိသေးကြောင်း နောက်ဆုံးတွင်အဖြေတွေ့ရပါလိမ့်မည်။ ထို့ကြောင့် ကျွန်ုပ်တို့အသုံးပြုနေသောနည်းစနစ်တစ်ချို့ လစ်ဟာနေပါလိမ့်မည်။ ယနေ့အသင်းတော်တွင် ခေါင်းဆောင်များလိုအပ်မှုကိုနားလည်ဘို့ရန်၊ အောက်ပါရုပ်ပုံကိုကြည့်၍ စာမျက်နှာ(၇၀)ရှိမေးခွန်းများကိုသုံးသပ်ဆွေးနွေးကြပါစို့။ (Mentor Link International မှခွင့်ပြုချက်)

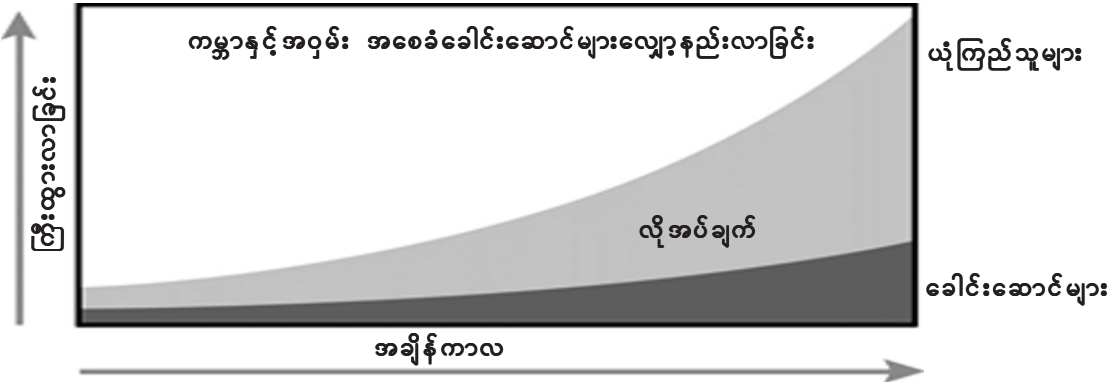

ဆွေးနွေးရန်မေးခွန်းများ။ အဘယ်ကြောင့်ခေါင်းဆောင်မှု၏တိုးတက်နှုန်းသည် အသင်းတော်၏ကြီးထွားမှုကို မဖြည့်ဆည်းပေးနိုင်သနည်း။ _____

ယနေ့လောကကြီးတွင် သမ္မာကျမ်းနှင့်ကိုက်ညီသောခေါင်းဆောင်များကျဆင်းမှုများကိုနည်းသွားအောင် မည်ကဲ့သို့ လုပ်ဆောင်ကြမည်နည်း။ _____

ကနဦးအသင်းတော်တွင်၊ ခေါင်းဆောင်မှုတိုးတက်ခြင်းနှင့်တိုးပွားခြင်းသည်အံ့ဩစွာတိုးတက်မှုနှင့်အကျိုး သက်ရောက်မှုတို့ခံစားနေရသောကမ္ဘာကြီးအတွက် မရှိမဖြစ်လိုအပ်သောအရာဖြစ်ခဲ့သည်။ ခရစ်တော်အတွက် ကမ္ဘာကြီးမှောက်လှန်သော ကနဦးတပည့်တော်များကိုလေ့လာသုံးသပ်ရန်ပြန်သွားကြပါစို့။ ယေရှုအတွက်လမ်းခင်းပေးသော ပုရောဖက်နှင့်အစပြုကြပါစို့။ သူ၏အမည်ကိုသင်သိပါသလား။ _____ ယနေ့ကျွန်ုပ်တို့မျှော်လင့်ချက်မဲ့ နေလောက်အောင် လိုအပ်သောအရာဖြစ်သောကနဦးအသင်းတော်တွင်ပေါ်ပေါက်ခဲ့သော အစေခံခေါင်းဆောင်မှု၏ ပုံစံအတွက် အထူးအရေးကြီးသောနိယာမသေချာချက်တို့ကိုထားရှိခဲ့ပါသည်။ ယောဟန်၏ယဉ်ကျေးမှုနှင့်အချိန်ကာလတို့ အထက်အံ့ဖွယ်သောနိယာမဖြစ်သည့် ထိုသခင်သည် တိုးပွားခြင်း**ရှိရမည်**၊ ငါမှုကား(ကျွန်ုပ်တို့သည်)ဆုတ်ယုတ်ခြင်း**ရှိရမည်**။ (ယောဟန်၊ ၃:၃၀) ထိုနောက်ယေရှုခေါ်တော်မူသော ပထမဦးဆုံးသောတပည့်တော်ကားမည်သူဖြစ်သနည်း။ _____ ထိုနောက်ထိုသူသည် မိမိညီအစ်ကို ပေတရုနှင့် တမန်တော်တို့ကိုခေါ်၍၊ ယေရှုနှင့်အတူရှိစေရန်ဖြစ်ပြီး သို့မှသာယေရှုသည် ထိုသူတို့ကိုစေလွှတ်နိုင်မည်ဖြစ်သည်။ (မာကု၊ ၃:၁၄)

ယေရှုလင်မြို့ရှိ၊ ကနဦးအသင်းတော်သည် အန္တိအုတ်သို့စေလွှတ်ဘို့ရန်အဓိကကျသောပုဂ္ဂိုလ်ကိုရှာဖွေသောအခါ၊ ပေတရု၏လက်အောက်တွင် သွန်သင်ခြင်းခံရသောဗာနုဗအမည်ရှိသောသူသည် ယုံကြည်ခြင်းနှင့်လည်းကောင်း၊ ဝိညာဉ်တော်နှင့်လည်းကောင်းပြည့်ဝသောသူဖြစ်သဖြင့် ထိုသူကိုရွေးချယ်ခဲ့ကြသည်။ ဗာနုဗအားဖြင့်တာရှုမြို့သား ရှင်ပေါလု ကိုရရှိခဲ့သည်။ သူသည်ကမ္ဘာတစ်ဝှမ်းလုံးသို့သတင်းကောင်းကိုသယ်ဆောင်ရန်အဓိကနေရာဖြစ်သော အန္တိအုတ် အသင်းတော်ကိုစတင်တည်ဆောက်၍ ခိုင်ခန့်စေသောသူဖြစ်သည်။

ယေရှုသည်အန္တိအုတ်ကိုခေါ်ပြီး၊ အစပြုကာယေရှုလင်မြို့မှကမ္ဘာတစ်ဝှမ်းလုံးသို့ကနဦးအသင်းတော်၏ကျယ်ပြန့်ခြင်း ကိုအတူတကွဆက်နွယ်လုပ်ဆောင်သော ပေတရုနှင့်ဗာနုဗတို့၏ဆက်နွယ်နေသောခေါင်းဆောင်မှုတို့ကို ကျွန်ုပ်တို့လိုက် လျှောက်နိုင်ပါလိမ့်မည်။ အနာဂတ်မျိုးစဉ်ဆက်များအတွက်အသင်းတော်(သို့)ဘုရား၏မိသားစုမှအသင်းတော်ခေါင်းဆောင် များဖြစ်သော တမန်တော်များနှင့်သင်းအုပ်များ မည်ကဲ့သို့တိုးပွားစေကြောင်းကိုကျွန်ုပ်တို့တွေ့မြင်နိုင်ပါသည်။(၂တိ၊ ၂:၂) အာဖရိက၏ဆိုရိုးစကားကိုလေ့လာကြည့်ပါ။ “အကယ်၍သင်သည် မြန်မြန်သွားလိုပါက၊ တစ်ယောက်ထဲသွားပါ။” “အကယ်၍သင်သည်အဝေးဆုံးသို့သွားလိုပါက၊ အတူသွားပါ။” အောက်ပါပုံကားချပ်ကိုလေ့လာကြည့်ပါစို့။

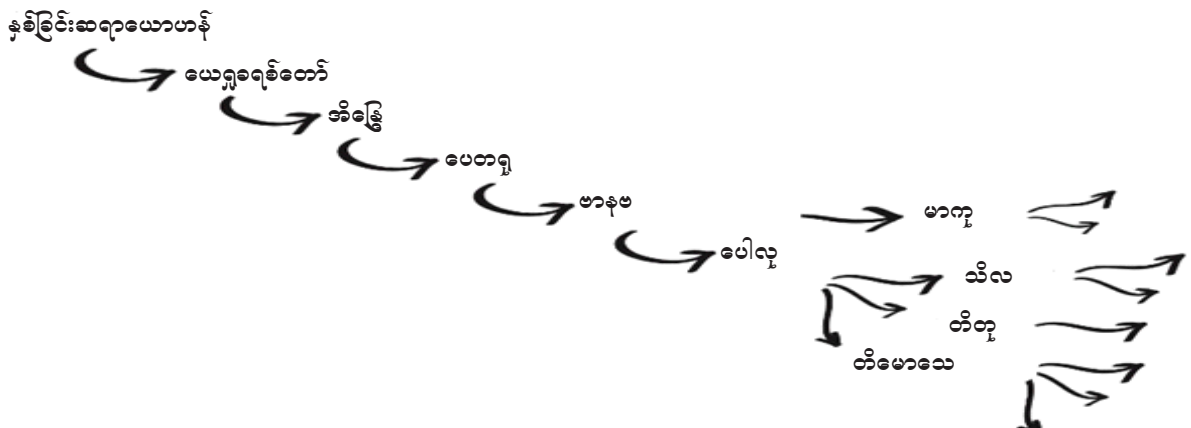

ယခုအချိန်တွင် သင်ခန်းစာ ၁၀နှင့်၁၁ ရှိနှုတ်ကပတ်တော်များကိုပြန်လေ့လာကြပါစို့။ ကနဦးအသင်းတော်တွင် ခေါင်းဆောင်များ ကို မည်ကဲ့သို့ပွားများစေပြီး၊ မည်သို့ကြီးထွားခဲ့ကြောင်းကိုကြည့်ကြပါစို့။ နောင်မျိုးဆက်သစ်များအတွက် တမန်တော်များသည် သင်းအုပ်များနှင့်အခြားသောတမန်တော်များကို မည်ကဲ့သို့ကြီးထွားဖွံ့ဖြိုးစေသည်ကိုကျွန်ုပ်တို့ တွေ့ရှိရပါမည်။

သင်ခန်းစာ(၁၀)

ကနဦးအသင်းတော်၌ တမန်တော်များ၏ အရေးကြီးသောကဏ္ဍ

၁။ ကနဦးအသင်းတော်၌ တမန်တော်များ ပေါ်ထွက်လာခြင်း တမန်၊ ၄:၃၆-၁၁:၃၀
ညွှန်ကြားချက်။ အောက်ဖော်ပြပါကျမ်းပိုဒ်များကို အခြေခံ၍ ကွက်လပ်ထဲတွင် မေးခွန်းများကို ဖြေဆိုပါ။

ဗာနုဗ၏အကျင့်စာရိတ္တကိုအတည်ပြုခြင်း။ (တမန်၊ ၄:၃၆-၃၇၊ ၉:၂၆-၂၇)

၁။ ဗာနုဗဟူသောအမည်မှ မည်သည့်အရာကိုသင်ယူနိုင်မည်နည်း။ (၄:၃၆) _____

၂။ ဗာနုဗသည် ဘုရားသခင်အားဆက်ကပ်သူဖြစ်ကြောင်းကို မည်သည့်အရာကသိမြင်စေပါသနည်း။(၄:၃၇) _____

၃။ ဗာနုဗသည် အမိန့်နာခံသူဖြစ်ကြောင်း မည်သည့်အရာကဖော်ပြနေသနည်း။(၄:၃၇) _____

၄။ အမှုတော်လုပ်ငန်း၌ကောင်းသောလုပ်ဖော်ဆောင်ဖက်ဖြစ်ကြောင်း ဗာနုဗကိုမည်သည့်အရာကဖော်ပြသနည်း။(၉:၂၆-၂၇) _____

ဗာနုဗသည် ယေရုရှလင်မြို့အသင်းတော်မှစေလွှတ်သောသူတစ်ဦးဖြစ်သည်။(တမန်၊ ၁၁:၁၉-၂၃)

၅။ ယေရုရှလင်အသင်းတော်သည် ဗာနုဗကိုအန္တိအုတ်အသင်းတော်သို့စေလွှတ်သည်မှာအဘယ်ကြောင့်နည်း။(၁၁:၁၉-၂၃) _____

၆။ ဗာနုဗသည် အန္တိအုတ်မြို့သို့ရောက်သောအခါ မည်သည့်အရာကိုလုပ်ဆောင်သနည်း။(၁၁:၂၃) _____

အသင်းတော်တည်ထောင်ခြင်းအတွက် ဗာနုဗ၏အရည်အချင်းများ(တမန်၊ ၁၁:၂၄-၂၆)

၇။ ဗာနုဗသည် မည်ကဲ့သို့သော်ပုဂ္ဂိုလ်ဖြစ်သနည်း။(၁၁:၂၄) _____

၈။ တမန်၊ ၁၁: ၂၄ အရ ဗာနုဗသည်မည်သည်အရာနှင့်ပြည့်ဝခဲ့သနည်း။ _____
သန့်ရှင်းသောဝိညာဉ်တော်နှင့်ပြည့်ဝခြင်း၊ ယုံကြည်ခြင်းနှင့်ပြည့်ဝခြင်းတို့သည် သာသနာလုပ်ငန်းအတွက် အဘယ်ကြောင့်
အရေးပါသောအရည်အချင်းဖြစ်ရသနည်း။ _____

၉။ သန့်ရှင်းသောဝိညာဉ်တော်နှင့်ပြည့်ဝခြင်းတည်းဟူသောအရည်အချင်းကို ယနေ့တွင် မေ့လျော့နေကြသည်မှာ အဘယ်
ကြောင့်နည်း။ _____

၁၀။ ဗာနုဗသည် ယုံကြည်ခြင်းနှင့်ပြည့်ဝသောသူဖြစ်သည်။ ယုံကြည်ခြင်းနှင့်ပြည့်ဝခြင်းသည် မည်သည့်အဓိပ္ပါယ်ရှိသနည်း။
(၁၁: ၂၄) _____

၁၁။ ဗာနုဗသည် မည်သူ့ကို ကူညီခဲ့သနည်း။ _____ အဘယ်ကြောင့်နည်း။ (၁၁: ၂၅၊ ၂၆) _____

၁၂။ ဗာနုဗနှင့်ရှင်ပေါလုတို့သည် အန္တီအုတ်မြို့တွင် မည်မျှကြာအောင်နေထိုင်ခဲ့သနည်း။ _____
ထိုအချိန် ကာလအတွင်း သူတို့သည် မည်သည့်အရာကိုလုပ်ဆောင်ခဲ့သနည်း။ _____

၁၃။ အန္တီအုတ်မြို့၌ တပည့်တော်တို့ကို မည်သို့စတင်ခေါ်ဆိုကြသနည်း။ (၁၁: ၂၆) _____ သူတို့ကို
ခရစ်ယာန်ဟုခေါ်ဆိုကြသည်မှာ အဘယ်ကြောင့်နည်း။ _____

ဆွေးနွေးချက်။ ယေရုရှလင်မြို့မှအန္တီအုတ်မြို့သို့ စေလွှတ်ခြင်းခံဘို့ရန် ဗာနုဗအသက်တာတွင် အထူးအရေးကြီးသော
အရည်အချင်းဟု ထင်ရသောအဓိကအချက်သည် မည်သည့်အရာဖြစ်မည်နည်း။ _____

သန့်ရှင်းသောဝိညာဉ်တော်နှင့်ပြည့်ဝခြင်း၊ ယုံကြည်ခြင်းနှင့်ပြည့်ဝခြင်းတို့ထက် ပညာအရည်ချင်းသည် ပို၍မကြာခဏ
အရေးကြီးသည်ဟုထင်ရသည်မှာ အဘယ်ကြောင့်နည်း။ _____

ဆင်ခြင်အောက်မေ့ခြင်း။ ဤကျမ်းချက်များကို အခြေခံ၍ ကနဦးအသင်းတော်၌ တမန်တော်များအား
ကြီးထွားဖွံ့ဖြိုးစေသော အခြေခံနိယာမသော့ချက်နှင့်လုပ်ဆောင်ချက်တို့ကို အကျဉ်းချုပ်၍ ရေးသားပါ။ _____

၂။ တမန်တော်များအား ကနဦးအသင်းတော်မှစေလွှတ်ခြင်း တမန်၊ ၁၃း၁-၁၄း၂၇

တမန်တော်များသည်စေလွှတ်ခြင်းခံရန် ဖွံ့ဖြိုးတိုးတက်ပြီးလေ့ကျင့်ခြင်းခံရသောသူများဖြစ်သည်။ (တမန်၊ ၁၃း၁-၄)

၁။ အန္တီအုတ်အသင်းတော်တွင် ခေါင်းဆောင်များ၊ပုရောဖက်များ၊ဆရာများတို့သည် မည်သူများဖြစ်ကြသနည်း။(၁၃း၁)

၂။ ထိုခေါင်းဆောင်များကို မည်သည့်နေရာတွင် သင်ယူခဲ့သည်ဟု သင်ထင်ပါသနည်း။(၁၃း၁) _____

၃။ ဤအဖွဲ့ထဲတွင် အဓိကခေါင်းဆောင်(၂)ဦးသည် မည်သူများဖြစ်သည်ဟု သင်ထင်ပါသနည်း။(၁၃း၁-၂) _____

၄။ သန့်ရှင်းသောဝိညာဉ်တော်သည်ထိုသူတို့ထံသို့စကားပြောဆိုသောအခါ၊ သူတို့သည်မည်သည့်အရာကိုလုပ်ဆောင်ကြ သနည်း။(၁၃း၂) _____

၅။ ဗာနဗနှင့်ရှင်ပေါလုကို မည်သူက စေလွှတ်ခဲ့သနည်း။(၁၃း၂-၄) _____

၆။ ထိုစေလွှတ်ခြင်းအဆင့်ဆင့်တွင် မည်သူများပါဝင်ခဲ့သနည်း။(၁၃း၁-၄) _____

၇။ ထိုစေလွှတ်ခြင်းအဆင့်ဆင့်တွင် ပြီးဆုံးအောင်လုပ်သော လမ်းစဉ်ကို ရှင်းလင်းဖော်ပြပါ။(၁၃း၁-၄) _____

တမန်တော်များတွင်နည်းဗျူဟာရှိသည်။(၁၄း၂၁-၂၇)

၈။ တပည့်တော်တို့သည် မြို့တစ်မြို့သို့ရောက်သောအခါ၊ ပထမဦးဆုံး မည်သည့်အရာကို လုပ်ဆောင်ကြသနည်း။ (၁၃း၃၂၊၃၈၊၁၄း၆-၇၊၁၅၊၂၁) _____

၉။ တမန်တော်တို့သည် သတင်းကောင်းကိုဝေငှခြင်းကြောင့်ရရှိလာသောရလဒ်မှာ မည်သည့်အရာဖြစ်သနည်း။(၁၄း၂၁)

၁၀။ တမန်တော်တို့သည် လူထွရမြို့၊ ကုကောနိမြို့နှင့်အန္တီအုတ်မြို့သို့ အဘယ်ကြောင့်ပြန်သွားကြသနည်း။(၁၄း၂၂) _____

၁၁။ တပည့်တော်တို့သည် အသင်းတော်တိုင်းတွင် မည်သူတို့ကိုခန့်အပ်ခဲ့သနည်း။(၁၄: ၂၃) _____

၁၂။ သူတို့သည် သင်းအုပ်များကို မည်ကဲ့သို့ခန့်အပ်ထားသနည်း။(၁၄: ၂၃) _____

၁၃။ တမန်တော်တို့သည် မည်သူထံသို့ဆက်ကပ်ခဲ့ကြသနည်း။(၁၄: ၂၃) _____

၁၄။ တမန်တော်တို့သည် သာသနာပြုခရီးစဉ်ပြီးဆုံးသောအခါ၊ သူတို့သည် မည်သည့်နေရာသို့ ပြန်သွားကြသနည်း။

ဆင်ခြင်အောက်မေ့ခြင်း။ ဤကျမ်းချက်များကိုအခြေခံ၍ ကနဦးအသင်းတော်၌ တမန်တော်များအား ကြီးထွားဖွံ့ဖြိုးစေသော အခြေခံနိယာမသေချာချက်နှင့် လုပ်ဆောင်ချက်တို့ကို အကျဉ်းချုပ်၍ရေးသားပါ။ _____

လက်တွေ့ကျင့်သုံးခြင်း။ ထိုအခြေခံနိယာမကို ရောင်ပြန်ဟပ်စေသော ပြောင်းလဲမှုတို့ကို သင်သည်မည်သည့်အချိန်တွင် မည်ကဲ့သို့လုပ်ဆောင်မည်နည်း။ _____

၃။ ကနဦးအသင်းတော်၌တမန်တော်တို့သည် အသင်းတော်ခေါင်းဆောင်များကို ကြီးထွားဖွံ့ဖြိုးစေခဲ့သည်။
တမန်၊ ၂၀:၁၇-၃၈

အသင်းတော်ခေါင်းဆောင်များအတွက် ရှင်ပေါလု၏သင်တန်းနိယာမ(တမန်၊ ၂၀:၁၇-၂၆)

၁။ ဧဖက်မြို့၌ ရှင်ပေါလုသည် မည်သည့်နေရာတွင် နေထိုင်ခဲ့သနည်း။ (၂၀:၁၈) _____

၂။ ဧဖက်မြို့သားတို့ကို ရှင်ပေါလုသည် မည်ကဲ့သို့အစေခံခဲ့သနည်း။ (၂၀:၁၉) _____

၃။ ရှင်ပေါလုသည် ထိုသူတို့အား မည်သည့်အရာကို ဟောပြောခဲ့သနည်း။(၂၀:၂၀) _____

၄။ ရှင်ပေါလုသည် ထိုသူတို့အား မည်သည့်နေရာတွင် ဟောကြားခဲ့သနည်း။(၂၀:၂၀) _____

၅။ ရှင်ပေါလုသည် မည်သည့်အရာကို သက်သေခံခဲ့သနည်း။(၂၀:၂၁) _____

၆။ ရှင်ပေါလုသည် မည်သည့်အရာကို တန်ဖိုးထားဘဲနေသနည်း။ _____ သူ၏ကိုယ်ပိုင်
အသက်တာကိုပင် တန်ဖိုးထားဘဲနေသည်မှာ အဘယ်ကြောင့်နည်း။ _____

၇။ ရှင်ပေါလု၏အမှုတော်လုပ်ငန်း ရည်ရွယ်ချက်သည် မည်သည့်အရာဖြစ်သနည်း။(၂၀:၂၄) _____

အသင်းတော်ခေါင်းဆောင်များအတွက် ရှင်ပေါလု၏သွန်သင်ချက် (တမန်၊ ၂၀:၂၇-၃၂)

၈။ ရှင်ပေါလုသည် ထိုသူတို့အား မည်သည့်အရာကို ဟောပြောခဲ့သနည်း။ (၂၀:၂၇) _____

၉။ ရှင်ပေါလုသည် ထိုသူတို့အား မည်သည့်အရာကို ပထမဦးဆုံး ဂရုစိုက်ရမည်ဟု ပြောသနည်း။ (၂၀:၂၈) _____

၁၀။ အသင်းတော်ကို မည်သည့်အရာနှင့် ရွေးဝယ်ထားသနည်း။ (၂၀:၂၈) _____

၁၁။ ရှင်ပေါလုထွက်ခွာပြီးနောက်တွင်၊ အသင်းတော်သို့ မည်သူများ ဝင်လာမည်နည်း။ (၂၀:၂၉) _____

၁၂။ ထိုသူတို့သည် အသင်းတော်ကို မည်သို့ပြုလုပ်ကြမည်နည်း။ (၂၀:၃၀) _____

၁၃။ ထိုခက်ထန်ကြမ်းကြုတ်သော ဝံပုလွေတို့သည် မည်သည့်နေရာမှ ရောက်ရှိလာမည်နည်း။ (၂၀:၃၀) _____

၁၄။ ရှင်ပေါလုသည် ထိုသင်းအုပ်များအား မည်သည့်အရာကို သတိပေးခဲ့သနည်း။ (၂၀:၃၁) _____

၁၅။ ရှင်ပေါလုသည် ထိုသူတို့ကို မည်ကဲ့သို့ သတိပေးခဲ့သနည်း။ (၂၀:၃၁) _____

၁၆။ မည်သူထံသို့ ရှင်ပေါလုသည် ထိုသူတို့ကို မည်ကဲ့သို့ ယုံကြည်မှုဖြင့် ထောက်ခံခဲ့သနည်း။ (၂၀:၃၂) _____

အသင်းတော်ခေါင်းဆောင်များအတွက် ရှင်ပေါလု၏စံနမူနာ (တမန်၊ ၂၀:၃၃-၃၅)

၁၇။ ရှင်ပေါလုသည် အဘယ်ကြောင့် တပ်မက်ခြင်းမရှိသနည်း။ (၂၀:၃၃-၃၄) _____
၁၈။ ရှင်ပေါလု အလုပ်လုပ်သည်မှာ အဘယ်ကြောင့်ဖြစ်မည်ဟု သင်ထင်ပါသနည်း။ (၂၀:၃၄) _____

မှတ်ချက်။ နောက်ဆက်တွဲကိုကြည့်ပါ။ **အသင်းတော်တည်ထောင်သူများအားငွေကြေးထောက်ပံ့မှု** စာ၊ ၂၀၉
၁၉။ ရှင်ပေါလုသည် အလုပ်လုပ်ခြင်းအားဖြင့် ထိုသူတို့အား မည်သည့်အရာကို ဖော်ပြခဲ့သနည်း။ အဘယ်ကြောင့်နည်း။

သင်းအုပ်ဆရာများနှင့် ရှင်ပေါလု၏ဆက်ဆံရေး (တမန်၊ ၂၀:၃၆-၃၈)

၂၀။ ရှင်ပေါလု မထွက်ခွါမှီ၊ အသင်းတော် ခေါင်းဆောင်များနှင့် မည်သည့်အရာကို လုပ်ဆောင်ခဲ့သနည်း။(၂၀:၃၆)
၂၁။ ရှင်ပေါလုနှင့် သင်းအုပ်များတို့၏ ဆက်ဆံရေးကို ဖော်ပြပါ။(၂၀:၃၇-၃၈) _____

ဆွေးနွေးချက်။ ရှင်ပေါလုသည် ဧဖက်အသင်းတော်တွင် နှစ်ပေါင်းမည်မျှ နေထိုင်ခဲ့သနည်း။ _____
သင်တန်းကျောင်းများမရှိသောကြောင့်၊ ရှင်ပေါလုသည် ကနဦးအသင်းတော်များနှင့် ဧဖက်အသင်းတော်ရှိ
သင်းအုပ်များနှင့်အသင်းတော် ခေါင်းဆောင်များကို မည်ကဲ့သို့ သင်ကြားပေးခဲ့သနည်း။ _____

အသင်းတော် မိသားစုထဲတွင် ကိုယ်ပိုင်သင်ယူခြင်းနှင့် ဆက်နွယ်သော သင်ယူခြင်းထက်ပို၍ သင်တန်းကျောင်းများနှင့်
ရာထူးသင်တန်းကျောင်းတို့ကို ယနေ့တွင်အဘယ်ကြောင့် လက်ခံ(သို့)အလိုရှိကြသနည်း။

၄။ တမန်တော်တို့သည် အခြားသောတမန်တော်များကို ကြီးထွားဖွံ့ဖြိုးတိုးတက်စေခဲ့သည်။ တမန်၊ ၁၆:၁-၂၀:၃၁။ ၁တိ၊ ၂တိ၊ တိတု

သတိပြုရန်။ နောက်ဆက်တွဲကိုကြည့်ပါ။ အသင်းတော်တည်ထောင်ခြင်းသာသနာကို သမ္မာကျမ်းအတိုင်း ဖော်ထုတ်ခြင်း ၈၁-၂၀၅

ရှင်ပေါလုသည်အသင်းတော်အတွင်း၌ သင်တန်းပေး၍စမ်းသပ်ခံခဲ့ပြီးသော တမန်တော်တို့ကိုရွေးချယ်ခဲ့သည်။

၁။ ရှင်ပေါလုသည် လူထွတ်ရမြို့သို့ ရောက်သည့်အချိန်တွင်၊ သူနှင့်တွေ့ဆုံခဲ့ရသော တပည့်တော်သည် မည်သူဖြစ်သနည်း။ (၁၆:၁) _____

၂။ တိမောသေ၏ယုံကြည်ခြင်းအစပြုသောနေရာကား အဘယ်မှာနည်း။ (၂တိ၊ ၁:၅) _____

၃။ ရှင်ပေါလုသည် တိမောသေအား အဘယ်ကြောင့်ရွေးချယ်သည်ဟု ထင်မြင်ပါသနည်း။ (တ၊ ၁၆:၂) _____

၄။ ရှင်ပေါလုသည် တိမောသေနှင့်အတူ မည်သည့်အရာများ လုပ်ဆောင်လိုသနည်း။ (၁၆:၃) _____

၅။ ရှင်ပေါလုသည် တိမောသေကို မည်သို့လေ့ကျင့်ပေးခဲ့သနည်း။ (၁၆:၃-၄) _____

၆။ ထိုလေ့ကျင့်သင်တန်းတိုးတက်မှုဖြစ်စဉ်၏ ရလဒ်သည် မည်သည့်အရာ ဖြစ်သနည်း။ (၁၆:၅) _____

ရှင်ပေါလုသည် သူ့အားကူညီမည့်အဖွဲ့ကိုတည်ဆောက်ခဲ့သည်။ (တမန်၊ ၁၈:၂၄-၂၈၊ ၂၀:၄)

၇။ မည်သူတို့သည် ရှင်ပေါလုကိုဖေးမကူညီပေးခဲ့နည်း။ (၁၈:၂၄-၂၈၊ ၂၀:၄) _____

၈။ သူတို့ကို စစ်မှန်သောဩဝါဒအတွင်း မည်ကဲ့သို့လေ့ကျင့်ပေးခဲ့သနည်း။ (၁၈:၂၄-၂၆) _____

၉။ နှုတ်ကပတ်တော်၏ သာသနာလုပ်ငန်းတွင် သူတို့၏ ထိရောက်စွာလုပ်ဆောင်နိုင်ခြင်းကို ဖော်ပြပါ။(၁၈:၂၇-၂၈)

၁၀။ အမှုတော်လုပ်ငန်းအထဲတွင် လေ့ကျင့်သင်တန်းပေးခြင်းနှင့် အမှုတော်အတွက်လေ့ကျင့်သင်တန်းပေးခြင်းတို့၏ ခြားနားချက်သည် မည်သည့်အရာ ဖြစ်သနည်း။(တမန်၊ ၂၀:၄၊၁၈၊၃၁) _____

၁၁။ ယေရှုသည် သူ၏တပည့်တော်များကိုစေလွှတ်ဘို့ရန်အတွက်၊ ကြီးထွားတိုးတက်ခြင်း (သို့) လေ့ကျင့်သင်တန်းပေးခြင်းတို့ကို မည်ကဲ့သို့ လုပ်ဆောင်ခဲ့သနည်း။ (မာက၊ ၃:၁၄) _____

**ရှင်ပေါလု၏ညွှန်ကြားချက်များသည် တိမောသေနှင့်တိတုတို့၏အကျင့်စာရိတ္တကိုအလေးအနက်ထားသည်။
(တိမောသေပထမဒုတိယနှင့်တိတု)**

၁၂။ ဥပမာအားဖြင့်၊ တိမောသေ(ပထမနှင့်ဒုတိယ)စာစောင်နှင့် တိတုဩဝါဒစာစောင်တို့ကို အလျှင်အမြန်ပြန်လေ့လာပြီး၊ ခေါင်းဆောင်တစ်ယောက်၏အကျင့်စာရိတ္တနှင့်ပတ်သက်၍ဖော်ပြရာတွင် ရှင်ပေါလုအသုံးပြုထားသော နှုတ်ကပတ်တော်အချို့ကိုပြုစုပါ။ _____

၁၃။ ဗာနုဗ၏ အကျင့်စာရိတ္တကို ပြန်၍လေ့လာပြီး (စာ-၇၁ အပိုင်း-၁)၊ ဗာနုဗ၏အကျင့်စာရိတ္တအကြောင်းကို သင်တက်နိုင်သလောက်စာရင်းပြုစုပါ။ သမ္မာကျမ်းစာသည် သူ့အကြောင်းနှင့်ပတ်သက်၍ ပြောဆိုချက်များစွာရှိသည်ကို မိတ်ဆွေ အံ့ဩမိပါလိမ့်မည်။ _____

**တည်ရှိနေသောအသင်းတော်များကိုတည်ဆောက်ဖွဲ့စည်းရန်၊ ရှင်ပေါလုသည်တမန်တော်တို့ကိုအသုံးပြုခဲ့သည်။
(တိတု)**

၁၄။ ကရေတေကျွန်း၌ ရှင်ပေါလုသည် တိတုအား အဘယ်ကြောင့် ထားရစ်ခဲ့သနည်း။ (၁:၅) _____

၁၅။ “စနစ်တကျထားရှိခြင်း” ဆိုသည်မှာ မည်သည့်အဓိပ္ပါယ်ရှိသနည်း။ (၁:၅-၉) _____

၁၆။ ရှင်ပေါလုသည် တိတုအား မည်သည့်အရာများကို သွန်သင်ရန်ပြောခဲ့သနည်း။ (၂:၁) _____

၁၇။ “မှန်ကန်သောဩဝါဒ” (သို့) “သွန်သင်မှု” နှင့်ပတ်သက်၍ ရှင်ပေါလုသည် မည်သည့်အရာကိုဆိုလိုကြောင်း ရှင်းပြပါ။ (၂:၂) _____

ဆွေးနွေးချက်။ တိမောသေဒုတိယစာစောင် ၂:၂၀-၂၂ အရ၊ ခေါင်းဆောင်များ၏သာသနာတွင် အကျင့်စာရိတ္တသည် အဘယ်ကြောင့် အရေးကြီးသနည်း။ _____

အကျင့်စာရိတ္တထက် ယနေ့အသင်းတော်များ ပညာရေးကိုပို၍အလေးအနက်ထားကြသည်မှာ အဘယ်ကြောင့်နည်း။ _____

၅။ တမန်တော်တို့သည် နောက်မျိုးဆက်သစ်များအတွက်လေ့ကျင့်ပေးခဲ့သည်။ (တိမောသေဒုတိယစာစောင်)

သစ္စာရှိသောသူများကိုလေ့ကျင့်သင်ကြားပေးခြင်း (၂တိ၊ ၂၆)

၁။ ရှင်ပေါလု၏ သွန်သင်ချက်တွင် အားကိုးစိတ်ချထိုက်သော ပုဂ္ဂိုလ်သည် မည်သည်ပုဂ္ဂိုလ်ဖြစ်သနည်း။ (၂၆) _____

၂။ ထိုသူတို့သည် ကောင်းမွန်စွာ မည်သည့်အရာကို လုပ်ဆောင်နိုင်မည်နည်း။ (၂၆) _____

ထိုသူတို့သည် အခြားသူတို့ကိုကောင်းမွန်စွာသွန်သင်နိုင်ခြင်းသည် အဘယ်ကြောင့်အရေးကြီးသနည်း။ _____

တိမောသေ၏တာဝန်ဝတ္တရားများ (၂တိ၊ ၄၁-၅)

၃။ ရှင်ပေါလုသည် တိမောသေလုပ်ဆောင်ဘို့ရန် မည်သည့်တာဝန်များ ပေးခဲ့သနည်း။ (၄၁-၅) _____

ထိုတာဝန်ဝတ္တရားတို့သည် အဘယ်ကြောင့် အရေးကြီးသနည်း။ (၄၁-၅) _____

ရှင်ပေါလု၏နှုတ်ဆက်စကား (၂တိ၊ ၄၆-၁၈)

၄။ ရှင်ပေါလု၏ အတိတ်ဘဝနှင့်ပတ်သက်၍ သူ၏အမြင်သည် မည်သည့်အရာဖြစ်သနည်း။ (၄၆-၇) _____

၅။ ရှင်ပေါလုသည် သူ၏အနာဂတ်အသက်တာနှင့်ပတ်သက်၍ သူ၏အမြင်သည် မည်သည့်အရာဖြစ်သနည်း။ (၄၈) _____

၆။ ရှင်ပေါလု၏တပည့်ဖြစ်သူ ဒေမထံတွင် မည်သည့်အရာများ ဖြစ်ပျက်ခဲ့သနည်း။ (၄၉-၁၀) _____

၇။ တမန်၊ ၁၅:၃၇-၄၀ တွင် မည်သည့်အရာဖြစ်ပျက်လာသနည်း။ ရှင်ပေါလုသည် ယခုတွင်မာကုကို အဘယ်ကြောင့် အလိုရှိသနည်း။ _____

၈။ ရှင်ပေါလုသည် အာလေဇန္ဒြီကို မည်သို့ကိုင်တွယ်ခဲ့သနည်း။(၄၁၄-၁၅) _____

ဆွေးနွေးချက်။ သစ္စာရှိသောသူများကို သွန်သင်ပေးနိုင်ရန်အတွက် သစ္စာရှိသောခေါင်းဆောင်များကိုသွန်သင်ခြင်းသည် အဘယ်ကြောင့်ပို၍ အရေးကြီးသနည်း။ _____

လက်တွေ့ကျင့်သုံးခြင်း။ အခြားသောသူတို့ကို ကောင်းမွန်စွာ သွန်သင်နိုင်ရန်အတွက် သစ္စာရှိသောသူကို သင်သည် သွန်သင်နေပါသလား၊ အကယ်၍မသွန်သင်ပါက၊ အဘယ်ကြောင့် သွန်သင်မှုကိုမပြုခဲ့သနည်း။ သင်သွန်သင်နိုင်မည့် တိမောသေတစ်ယောက်ကို ရှာဖွေ၍ ဆုတောင်းခြင်းဖြင့် ဆက်ကပ်ရန် ဆန္ဒရှိပါသလား။ _____

သင်ခန်းစာ(၁၁)

ဘုရားသခင်သည် အဓိကကျသောခေါင်းဆောင်တို့ကို ခေါ်ယူခြင်း

၁။ ဘုရားသခင်သည် မထင်မှတ်သောခေါင်းဆောင်များကိုရွေးချယ်ခဲ့သည်။

ဘုရားသခင်သည် ခေါင်းဆောင်များကိုရွေးချယ်ခေါ်ယူရာ၌လောက၏စံနှုန်းနှင့်အဆင့်အတန်းအပေါ် အခြေမခံပါ။ ခမည်းတော်၏အလွန်အရေးကြီးသောအမှုတော်အတွက် ယေရှုသည်တပည့်တော်(၁၂)ပါးအားရွေးချယ်သောအခါ၊ မည်သူတစ်ဦးတစ်ယောက်မှ “ဘာသာရေးအသိုက်အဝန်းထဲ”မှ မပါဝင်ကြပါ။ ပို၍သေချာစေသည်မှာ၊ ဘုရားသခင်၏ ခေါင်းဆောင်မှုရွေးချယ်ခြင်းနည်းလမ်းသည် လူတို့၏လောကနည်းလမ်းနှင့်ကွဲပြားခြားနားနေသည့်ကို သမ္မာကျမ်းစာ တစ်လျှောက်လုံးတွင် တွေ့ရပါမည်။

၁။ ၁ကော၊ ၁:၂၆ အရ၊ ဘုရားသခင်သည် မည်ကဲ့သို့သောညီအစ်ကိုများကိုခေါ်ယူခြင်းမပြုခဲ့သနည်း။ _____

၂။ ၁ကော၊ ၁:၂၇-၂၈ အရ၊ ဘုရားသခင်သည် မည်သူ့ကိုရွေးချယ်ခဲ့သနည်း။ _____

၃။ ၁ကော၊ ၁:၂၉ အရ၊ ဘုရားသခင်သည် မည်ကဲ့သို့သောပုဂ္ဂိုလ်မျိုးကို ခေါ်ယူရွေးချယ်ခဲ့သနည်း။ _____

၄။ တရား၊ ၆:၁၁ တွင်၊ ကောင်းကင်တမန်သည်ဂိဒေါင်ထံတွင်ထင်ရှားသောအခါ၊ ဂိဒေါင်သည် မည်သည့်အလုပ်ကိုလုပ်နေပါ သနည်း။ _____

၅။ တရား၊ ၆:၁၅ အရ၊ ဂိဒေါင်သည်ဘုရားသခင်၏ခေါ်သံကို မည်ကဲ့သို့တုံ့ပြန်ခဲ့သနည်း။ _____

၆။ တရား၊ ၆:၁၆ အရ၊ ဘုရားသခင်သည် ဂိဒေါင်အား မည်ကဲ့သို့တုံ့ပြန်ခဲ့သနည်း။ _____

၇။ တရား၊ ရ:၂ အရ၊ လူပေါင်း ၃၂၀၀၀ သည် မိဒျန်လူမျိုးထောင်ပေါင်းများစွာကိုတိုက်ခိုက်ရန် အဘယ်ကြောင့်အလွန် များနေပါသနည်း။ _____

၈။ တရား၊ ၇:၇ အရ၊ နောက်ဆုံးတွင် ဘုရားသခင်သည်တိုက်ခိုက်ဘို့ရန် ဂိဒေါင်အား လူပေါင်းမည်မျှထားရန်ခဲ့သနည်း။ _____

၉။ ထွ၊ ၃:၁၁၊ ၄:၁၊ ၅:၁၂ အရ၊ မောရှေသည် ဘုရားသခင်၏ခေါ်သံကိုတုံ့ပြန်ဘို့ရန်အသုံးပြုသောအရာတို့သည် မည်သည့် အရာများဖြစ်သနည်း။ _____

၁၀။ ထု၊ ၃၊ ၂၊ ၄၊ ၁၊ ၁၊ ၂ အရ၊ ဘုရားသခင်သည် မောရှေအားမည်ကဲ့သို့တုန့်ပြန်ခဲ့သနည်း။ _____

၁၁။ ၁ဓမ္မ၊ ၁၆၊ ၆-၁၃ အရ၊ ဘုရားသခင်သည် ယေရှု၏သားဦးလည်းမဟုတ်သောသိုးကျောင်းသားဒါဝိဒ်ကို အဘယ်ကြောင့်ရွေးချယ်ခဲ့သနည်း။ _____

၁၂။ ဘုရားသခင်၏ရွေးချယ်မှုပုံစံနှင့်လောကသားတို့၏ရွေးချယ်မှုပုံစံတို့၏ခြားနားချက်သည် မည်သည့်အရာများဖြစ်သနည်း။(၁ဓမ္မ၊ ၁၆၊ ၇) _____

၁၃။ တ၊ ၄၊ ၁၃ တွင်၊ ဘာသာရေးခေါင်းဆောင်များ၊ကျမ်းတတ်ပုဂ္ဂိုလ်များ၊ယဇ်ပုရောဟိတ်များတို့သည် ပေတရုနှင့်ယောဟန်တို့ကိုမည်ကဲ့သို့မှတ်ချက်ချသနည်း။ _____

၁၄။ သူတို့သည်ပေတရုနှင့်ယောဟန်တို့အကြောင်းနှင့်ပတ်သက်၍ မည်သည့်အရာကိုသတိပြုမိကြသနည်း။(တ၊ ၄၊ ၁၃)

ဆွေးနွေးချက်။ ယနေ့ဘုရားသခင်သည် “မထင်မှတ်သောသူတို့ကိုခေါင်းဆောင်အဖြစ်” ရွေးချယ်နေသေးသည်ဟု သင်ထင်မြင်မိပါသလား။ _____

ဘုရားသခင်သည် မိုက်မဲသောသူ၊ အားနည်းသောသူ၊ အောက်တန်းကျသောသူ၊ ငြင်းပယ်ခံရသောသူတို့အားရွေးချယ်ခြင်းကို အဘယ်ကြောင့်ဖြစ်မည်ဟုသင်ထင်မြင်ယူဆပါသနည်း။ _____

လက်တွေ့ကျင့်သုံးခြင်း။ ဘုရားသခင်သည်သင့်အားရွေးချယ်သည်မှာအဘယ်ကြောင့်ဖြစ်မည်ဟုသင်ယူဆပါသနည်း။ _____

သင့်အားရွေးချယ်ခြင်းရည်ရွယ်ချက်အတွက် မည်ကဲ့သို့သင်သည်ပြည့်စုံစေမည်နည်း။ _____

၂။ ဘုရားသခင်သည်အားကြီးသောခေါင်းဆောင်များကိုစစ်ဆေးခဲ့သည်။

နှုတ်ကပတ်တော်တစ်ပုဒ်တွင် တန်ခိုးကြီးမားစွာဖြင့်အသုံးပြုခြင်းခံရသောခေါင်းဆောင်များသည် ရှေးဦးစွာ စစ်ဆေးခြင်းနှင့်အတည်ပြုချက်ရရှိကြသောသူများဖြစ်ပါသည်။စစ်ဆေးခြင်းတွင် လှုပ်ဆောင်မှုနှင့်အသိပညာသည် အသုံးခံခြင်း၊စင်ကြယ်ခြင်းနှင့်တန်ခိုးတို့အတွက်အစားထိုး၍မရနိုင်ပါ။ ကျွန်ုပ်တို့လည်းစစ်ဆေးခြင်းနှင့်အားနည်းမှုများအတွက် ဝမ်းမြောက်စွာခံယူသောကြောင့် ပို၍ကြီးမားသောတန်ခိုး၊စင်ကြယ်ခြင်းနှင့်ဘုရားဘုန်းတော်အတွက်အသုံးတော်ခံနိုင်ပါမည်။

၁။ မသဲ၊ ၃:၁၆ အရာ၊ ယေရှုသည်နှစ်ခြင်းခံယူပြီးနောက်တွင်၊ သူ့အပေါ်သို့မည်သည့်အရာသက်ရောက်လာသနည်း။

၂။ ယေရှုသည်နှစ်ခြင်းခံယူပြီးနောက်တွင်၊သန့်ရှင်းသောဝိညာဉ်တော်သည်ယေရှုအား မည်သည့်နေရာသို့ခေါ်ဆောင် သွားသနည်း။ (မသဲ၊ ၄:၁) _____

အဘယ်ကြောင့်ခေါ်ဆောင်သွားသနည်း။ _____

၃။ ယေရှုသည် သဲကန္တာရတောတွင် စစ်ဆေးခြင်းကာလကျော်လွန်ပြီးနောက်တွင်၊ မသဲ၊ ၄:၁၇ အရာ၊ သူသည် မည်သည့်နေရာမှစတင်လှုပ်ဆောင်ခဲ့သနည်း။ _____

၄။ မောရှေသည် နှစ်ပေါင်း(၁၂၀)အသက်ရှင်ခဲ့သည်။ အီဂျစ်ပြည်၌နှစ်ပေါင်း(၄၀)အသက်ရှင်ကြီးထွားလာပြီး၊ မောရှေသည် မည်ကဲ့သို့သောသူဖြစ်လာသနည်း။(ထွ၊ ၂:၁၀) _____

၅။ မောရှေသည်နောက်နှစ်ပေါင်း(၄၀)ကို မည်သည့်နေရာတွင်အသုံးပြုခဲ့သနည်း။(ထွ၊ ၂:၁၅) _____ အဘယ်ကြောင့်နည်း။ _____

၆။ ထွ၊ ၃:၁ အရာ၊ သဲကန္တာရတောထဲတွင်ရှိနေစဉ်၊ သူသည် မည်သည့်အရာကိုလှုပ်ဆောင်ခဲ့သနည်း။ _____

၇။ “သဲကန္တာရစစ်ဆေးခြင်း” ကျော်လွန်ပြီးနောက်တွင်၊ မောရှေသည်သူ၏နောက်ဆုံးနှစ်(၄၀)ကို မည်ကဲ့သို့အသုံးပြုခဲ့သနည်း။ (ထွ၊ ၃:၁၀) _____

၈။ (မာကု၊ ၁၄:၂၆-၃၁) သူတို့အားလုံးသည် “စိတ်ပျက်ကြလိမ့်မည်” ဟုယေရှုပြောသောအခါ၊ ပေတရုကမည်သည့်အရာကို ပြောခဲ့သနည်း။ _____

၉။ မာကု ၁၄:၇၂ အရာ၊ ပေတရုသည်သူ၏စစ်ဆေးခံရမှုမအောင်မြင်သောအခါ၊ မည်သည့်အရာဖြစ်ပျက်လာသနည်း။ _____

၁၀။ တမန်၊ ၂:၃၈-၄၁ အရာ၊ပေတရုသည်သူ၏စစ်ဆေးခံရမှုကိုကြံကြံခံရပ်တည်သောအခါ၊မည်သည့်ရလဒ်များ ရရှိခဲ့သနည်း။ _____

၁၁။ ၁သက်၊ ၁:၆ အရာ၊ သက်သာလောနိတ်မြို့သူမြို့သားတို့သည် နှုတ်ကပတ်တော်ကို မည်သို့လက်ခံကြသနည်း။ _____

၁၂။ ၁သက်၊ ၁:၇-၈ အရ သူတို့၏စစ်ဆေးခြင်းနှင့်ပြဿနာတို့ကိုရင်ဆိုင်ရပြီးနောက်မည်သည့်ရလဒ်များရရှိခဲ့သနည်း။

၁၃။ ၂ကော၊ ၁၂:၇ အရ အဘယ်ကြောင့် ရှင်ပေါလုသည် စုံစမ်းစစ်ဆေးခြင်းခံရသနည်း။

၁၄။ ရှင်ပေါလုအားပေးထားသော “ဆူး” နှင့်ပတ်သက်၍ရှင်းပြပါ။(၂ကော၊ ၁၂:၇)

၁၅။ ‘ဆူး’ ကိုဖယ်ထုတ်မည့်အစား၊ သခင်ဘုရားသည် ရှင်ပေါလုအား မည်သည့်အရာကိုပေးခဲ့သနည်း။(၂ကော၊ ၁၂:၉)

၁၆။ ဘုရားသခင်၏တန်ခိုးတော်သည် ယုံကြည်သူအသက်တာ၌ မည်သည့်အရာကိုလုပ်ဆောင်သနည်း။(၂ကော၊ ၁၂:၉)

၁၇။ ထို့ကြောင့် ရှင်ပေါလုသည် သူ၏အားနည်းချက်နှင့်ပတ်သက်၍ အဘယ်ကြောင့်ကြွားဝါသနည်း။(၂ကော၊ ၁၂:၉)

၁၈။ ၂ကော၊ ၁၂:၁၀ အရ ရှင်ပေါလု၏ရောင့်ရဲခြင်းနှင့်အထူးနှစ်သက်ရမည့်အရာသည် မည်သည့်အရာမျိုးဖြစ်သနည်း။

ဆွေးနွေးချက်။ ဘုရားသခင်သည် သူ၏အစေခံခေါင်းဆောင်တို့အား စမ်းသပ်စစ်ဆေးခြင်းကိုသင်မည်သို့ထင်မြင်ယူဆပါသနည်း။

လက်တွေ့ကျင့်သုံးခြင်း။ သင်သည်စုံစမ်းစစ်ဆေးခြင်းကိုအမြဲခံနေရပါသလား။ _____ ယင်းသည် သင့်၏သာသနာလုပ်ငန်းပြင်ဆင်မှုအတွက် အထောက်အကူဖြစ်ပါသလား။ _____ ယင်းသည်သင့်အား မည်ကဲ့သို့ပြင်ဆင်ဆောင်ရွက်ပေးသနည်း။ _____

၃။ ဘုရားသခင်သည် ထိရောက်သောခေါင်းဆောင်များကိုပြင်ဆင်ဆောင်ရွက်ပေးခဲ့သည်။

ရှင်ပေါလုသည် တပါးအမျိုးသားတို့အား ဧဝံဂေလိတရားဝေငှရာ၌ အောင်မြင်မှုရရှိရန် သူ့အားကူညီပေးသော အဓိကကျသည့် လုပ်ဖော်ဆောင်ဖက်များနှင့် မိမိကိုယ်ကိုဝန်းရံထားသည်။ ရှင်ပေါလုအသက်တာသို့ ဘုရားသခင်ပို့ဆောင်ပေးသော လူတိုင်းသည် အသင်းတော်တည်ထောင်သူနှင့် ခေါင်းဆောင်မှုတို့တွင် အထူးကျွမ်းကျင်သော ရှင်ပေါလုကို ပံ့ပိုးပေးရာ၌ အင်မတန်မှအသုံးဝင်ပြီး၊ စနစ်ကျလှသည်။ အသင်းတော်တည်ထောင်ခြင်းနှင့် အသင်းတော်အားပြန်လည်သစ်လွင်ခြင်းဆိုင်ရာတို့တွင် အောင်မြင်မှုရရှိရန် ပံ့ပိုးရာတွင် သင့်အသက်တာ၌လည်း ထိုသို့သော ပုဂ္ဂိုလ်များ လိုအပ်ပါသည်။

၁။ ဘုရားသခင်သည် ရှင်ပေါလု၏ အသက်တာပြောင်းလဲဘို့ရန် သတေဖန်၏ ခွင့်လွှတ်ခြင်း သက်သေခံချက်ကို အသုံးပြုခဲ့ခြင်းနှင့် ပတ်သက်၍ သင်မည်သို့ ထင်မြင်ယူဆပါသနည်း။ (တမန်၊ ၇:၅၈-၆၀) _____

၂။ တမန်၊ ၉:၂၆-၂၇၊ ၁၁:၂၅-၂၆ အရ ဗာနဗသည် ရှင်ပေါလု၏ အသက်တာတွင် မည်သည့်အခန်းကဏ္ဍမှ ပါဝင်ခဲ့သနည်း။ _____

၃။ ၂တိ၊ ၂:၂ အရ ရှင်ပေါလုအသက်တာတွင် တိမောသေ၏ ပါဝင်ဆက်ကပ်မှုနှင့် အခန်းကဏ္ဍတို့မှာ မည်သည့်အရာများ ဖြစ်သနည်း။ _____

၄။ ၂တိ၊ ၄:၁၁ အရ မာကုသည် ရှင်ပေါလုအသက်တာနှင့် အမှုတော်လုပ်ငန်းတွင် မည်သည့်ကဏ္ဍမှ ပါဝင်ခဲ့သနည်း။ _____

၅။ ယခင်က သူတို့သည် တစ်ကြိမ်လမ်းခွဲခဲ့ကြဘူးသော်လည်း မာကုသည် ရှင်ပေါလုအတွက် အသုံးဝင်သူဖြစ်လာသည်ကို သင်သည် မည်သို့ ထင်မြင်ယူဆပါသနည်း။ _____

၆။ လုကာသည် တမန်တော်ဝတ္ထုကို ရေးသားခဲ့သည်ကို ကျွန်ုပ်တို့ သိရှိကြပါသည်။ သို့သော် ရှင်ပေါလုသည် လုကာအား သူနှင့်အတူ ရှိနေစေခြင်း၏ အခြားသော အကြောင်းအရင်းမှာ မည်သည့်အရာဖြစ်သနည်း။ (၂တိ၊ ၄:၁၁) _____

၇။ ၂တိ၊ ၄:၁၀ နှင့် တိတု ၁:၅ အရ တိတုသည် ရှင်ပေါလုအား မည်သို့ ကူညီပေးခဲ့သနည်း။ _____

၈။ ၂တိ၊ ၄:၁၀ တွင် တိမောသေထံသို့ သူ၏ နောက်ဆုံးစာတွင် ရှင်ပေါလုသည် ဒေမအကြောင်းကို ဖော်ပြထားသည့် မှာအဘယ်ကြောင့်နည်း။ _____

သင်၏ တပည့်တော်များ ထဲမှ တစ်ယောက် သောသူသည် ထွက်ခွါပြီး လောကသို့ ပြန်သွားသော သူ သင့်ထံတွင် ရှိခဲ့ပါသလား။ _____

ယင်းသည် သင့်အား မည်သို့ ခံစားစေသနည်း။ _____

၉။ ၂တိ၊ ၄:၁၄-၁၅ တွင် ရှင်ပေါလုသည် အလက်ဇန္ဒြားအကြောင်းကို ဖော်ပြသည့် မှာအံ့ဘွယ်ကောင်းပါသည်။ သင်မည်သို့ ထင်မြင်မိပါသနည်း။ _____

သင့်အသက်တာနှင့်အမှုတော်လုပ်ငန်းတွင် အလက်ဇန္ဒြားကဲ့သို့သော်ပုဂ္ဂိုလ်ရှိပါသလား။ _____
ရှင်ပေါလုသည် အလက်ဇန္ဒြားကို မည်သို့ကိုင်တွယ်ခဲ့သနည်း။ _____

၁၀။ လူတိုင်းနီးပါးသည်ရှင်ပေါလုကိုစွန့်ခွါသွားခဲ့သည်။(၂တိ၊ ၁:၁၅၊ ၄:၁၆) သို့သော် ၂တိ၊ ၄:၁၇-၁၈ အရ သူ၏နာဘေးတွင် ရပ်တည်ပေးနေသောသူသည် မည်သူဖြစ်သနည်း။ _____

အဘယ်ကြောင့်နည်း။ _____
သူ့အသက်တာနှင့်သာသနာလုပ်ငန်းတွင်ဘုန်းကြီးခြင်း၊ဂုဏ်ပြုခြင်းနှင့်အလေးအမြတ်ထားခြင်းတို့ကိုရှင်ပေါလုသည် မည်သူ ကိုရရှိစေလိုသနည်း။(၂တိ၊ ၄:၁၈) _____

လက်တွေ့ကျင့်သုံးခြင်း။ သင့်အသက်တာတွင် **ဗာနဗ** ကဲ့သို့သောသူ ရှိပါသလား။ _____ သင့်အသက်တာတွင် အားပေးတိုက် တွန်းသူတစ်ဦးအလိုရှိသည်မှာ အဘယ်ကြောင့်နည်း။(တမန်၊ ၄:၃၆၊၉:၂၇) _____

သင့်အသက်တာတွင် **ရှင်ပေါလု** ကဲ့သို့သောသူရှိပါသလား။ _____ သင့်အသက်တာတွင် ရှင်ပေါလုကဲ့သို့ပို၍ ရင့်ကျက်သောတစ်စုံတစ်ဦးလိုအပ်နေသည်မှာအဘယ်ကြောင့်နည်း။ _____

သင့်အသက်တာတွင် **တီမောသေ** ကဲ့သို့သောသူရှိပါသလား။ _____ သင့်အသက်တာတွင် တပည့်တော်တစ်ဦး(သို့) တီမောသေတစ်ဦးအဘယ်ကြောင့်လိုအပ်နေသနည်း။ _____

သင့်အသက်တာတွင် **မာကု** ကဲ့သို့သောသူရှိပါသလား။ _____ သင့်အသက်တာတွင်အသုံးဝင်သောမာကုကို တစ်ဖန် မည်သို့ရရှိနိုင်မည်နည်း။ _____

သင့်အသက်တာတွင် **ဒေမ** ကဲ့သို့သောသူရှိပါသလား။ _____ အဝေးသို့ထွက်ခွာသွားသောတပည့်တစ်ဦးထံမှ သင်သည်မည်သည့်အရာကိုသင်ယူနိုင်မည်နည်း။ _____

သင့်အသက်တာတွင် **အလက်ဇန္ဒြား**ကဲ့သို့သောသူတစ်ဦးရှိသည်ဟုခံစားရပါသလား။ _____
သင့်အားထိခိုက်နာကျင်စေသော သူတို့ကိုကိုင်တွယ်ရာတွင် ရှင်ပေါလုထံမှသင်သည် မည်သည့်အရာကို လေ့လာသင်ယူနိုင် မည်နည်း။ _____

အကယ်၍သင့်အားတစ်စုံတစ်ယောက်သောသူသည်မေ့လျော့ပါက၊ အစဉ်အမြဲသင်နံဘေးတွင်အကာအကွယ်ပေးပြီး၊ အိမ်သို့လုံခြုံစွာပို့ဆောင်နိုင်မည့်သူသည် မည်သူဖြစ်သနည်း။ _____ ၂တိ၊ ၄:၁၇-၁၈ ထပ်ခါတလဲလဲ ဖတ်ကြည့်ပါ။

၄။ ဘုရားသခင်သည်အစေခံခေါင်းဆောင်များကိုအသုံးပြုခဲ့သည်။

အစေခံခေါင်းဆောင်ဆိုသည်မှာ ယနေ့အသင်းတော်တွင်နိုင်ငံခြားမှလာသောအတွေးအခေါ်တစ်ခုဖြစ်နေသည်။ အသင်းတော်တွင်အံ့ဩစရာကောင်းသည့်အရာမှာ သက်ဝင်ယုံကြည်မှုအားလုံးတို့တွင်အနှိမ့်ချဆုံးဖြစ်သော်လည်း၊ အာဏာကိုအလိုရှိကာ၊ မိမိအလိုကိုရှာဖွေသောအဖွဲ့အစည်းများအဖြစ်ယှဉ်ပြိုင်ကာပို၍ အင်းအားချဲ့လာရန် နှင့်ပို၍ကောင်းလာရန် ယှဉ်ပြိုင်သောအဖွဲ့အစည်းဖြစ်လာသည်။ ယခုတွင်၊ ဘုရားသခင်ပြောသောစစ်မှန်သောသမ္မာကျမ်းနှင့်ဆိုင်သော ခေါင်းဆောင်၏အနက်အဓိပ္ပါယ်ကိုလေ့လာသင်ယူကာ၊ နားထောင်ရန်ဖြစ်သည်။

၁။ ယောဟန်၊ ၃:၃၀ တွင် အစေခံခေါင်းဆောင်မှုနှင့်ပတ်သက်၍နှစ်ခြင်းဆရာယောဟန်သည် ကျွန်ုပ်တို့အားသွန်သင်ပေးသောနိယာမသော့ချက်တို့သည်မည်သည့်အရာများဖြစ်သနည်း။ _____

အကယ်၍ ယနေ့ထိုအရာကိုအသုံးပြုမည်ဆိုပါက၊ သင့်အသက်တာနှင့်အမှုတော်လုပ်ငန်းတွင် ယင်းသည် မည်ကဲ့သို့ဖြစ်လာမည်နည်း။ _____

၂။ မသဲ၊ ၁၁:၂၈-၃၀ တွင်၊ အစေခံခေါင်းဆောင်ခြင်းနှင့်ပတ်သက်၍ယေရှုထံမှ သင်သည် မည်သည့်အရာကိုသင်ယူနိုင်မည်နည်း။ _____

၃။ မသဲ ၂၀:၂၅-၂၈၊ မာကု ၁၀:၃၅-၄၅၊ လုကာ ၂၂:၂၄-၂၇ အရ၊ ယေရှု၏တပည့်တော်များထဲတွင် အကြီးမြတ်ဆုံးနှင့်ပထမဆုံးသောသူသည် မည်သူဖြစ်သနည်း။ _____

အဘယ်ကြောင့်ယေရှုကြွလာရသနည်း။(လုကာ၊ ၂၂:၂၇) _____
၄။ မသဲ၊ ၂၃:၁၁-၁၂ အရ၊ ထိုသူတို့အထဲမှအကြီးမြတ်ဆုံးသောသူသည် မည်သူဖြစ်မည်နည်း။ _____

မိမိကိုယ်ကိုချီးမြှောက်သောခေါင်းဆောင်တို့တွင် မည်သည့်အရာဖြစ်ပျက်လာသနည်း။(မသဲ၊ ၂၃:၁၂) _____

၅။ မာကု၊ ၉:၃၅-၃၇ အရ၊ တစ်စုံတစ်ယောက်သောသူသည်အကြီးမြတ်ဆုံးသောသူဖြစ်လိုပါက၊ ကျမ်းစာအရသူသည် မည်သည့်အရာကိုလုပ်ဆောင်သင့်သနည်း။ _____

တစ်စုံတစ်ယောက်သည် သူငယ်ကို ကိုယ်တော်၏နာမ၌လက်ခံသောအခါ၊ ယေရှုသွန်သင်သောအရာသည် မည်သည့်အရာဖြစ်သနည်း။(၉:၃၇) _____

၆။ ယောဟန် ၁၃:၁၂-၂၀ အရ၊ ယေရှုသည်တပည့်တော်များ၏ခြေကိုဆေးရခြင်းမှာအဘယ်ကြောင့်နည်း။ _____

သင်သည် “ခြေဆေးခြင်းမင်္ဂလာ” ကို တွေ့ကြုံခံစားဘူးပါသလား။ _____ ယနေ့အသင်းတော်တွင် မကြာခဏ ထိုအရာကိုလက်တွေ့မကျင့်သုံးပါသနည်း။ _____
၇။ ဝသက်၊ ၂:၂-၁၂ တွင်၊ ရှင်ပေါလုသည် ထိုသူတို့အထဲတွင် မည်သို့အသက်ရှင်ခဲ့သနည်း။ _____

၈။ ဝကော၊ ၁:၂၆-၂၅ အရ၊ ဘုရားသခင်ကိုမကြာခဏခေါ်သောသူသည်မည်သူဖြစ်သနည်း။ _____
အဘယ်ကြောင့်နည်း(၁:၂၉) _____
ရှင်ပေါလုသည် သိနားလည်ရန် ဆုံးဖြတ်သောအရာက မည်သည့်အရာဖြစ်သနည်း။(၂:၂) _____
ရှင်ပေါလုသည် ထိုသူတို့အထဲတွင် မည်သို့အသက်ရှင်ခဲ့သနည်း။ _____

၉။ ဖိလိပို၊ ၂:၃-၁၁ အရ၊ ရှင်ပေါလုသည် အစေခံခေါင်းဆောင်အကြောင်းကို မည်သို့ဖော်ပြခဲ့သနည်း။ _____

ရှင်ပေါလုသည် မည်သူ၏စိတ်ထားကိုရရှိခဲ့သနည်း။(၂:၅-၁၁) _____
ခရစ်တော်၏စိတ်ထားကိုဖော်ပြပါ။ _____

၁၀။ ဝပေါ၊ ၅:၅-၇ အရ၊ ဘုရားသခင်သည်ဆီးတားတော်မူသောသူတို့သည်မည်သူများဖြစ်သနည်း။ _____
ဘုရားသခင်သည်မည်သူတို့အားကျေးဇူးပြုသနည်း။(၁ပေါ၊ ၅:၅) _____
ထိုကြောင့်ကျွန်ုပ်တို့၏တုန့်ပြန်မှုသည် မည်သည့်အရာဖြစ်သင့်သနည်း။(၁ပေါ၊ ၅:၆-၇) _____

ဆွေးနွေးချက်။ အချို့သောအခြေအနေများတွင်၊ အကျင့်ပျက်ယိုယွင်းခြင်းနှင့်ယုတ်ညံ့သောသဒ္ဓါတရားတို့သည် ယနေ့အသင်းတော်တွင်မည်သို့ရှိလာကြသနည်း။ _____

လက်တွေ့ကျင့်သုံးခြင်း။ သင့်အသက်တာနှင့်အသင်းတော်တွင် အစေခံခေါင်းဆောင်ခြင်းနှင့်ပတ်သက်၍ ပြန်ဖော်ဆောင် နိုင်ရန်၊ ယနေ့သင်လုပ်နိုင်သောအရာတို့သည် မည်သည့်အရာများဖြစ်သနည်း။ _____

နောက်စာမျက်နှာတွင်၊ အသင်းတော်တွင်အကျိုးသက်ရောက်မှုနှင့် ကျယ်ပြန့်ခြင်းကို ဟန့်တားစေသောအရာနှင့် အားနည်းစေသောအရာတို့နှင့်ပတ်သက်၍ ယနေ့အစေခံခေါင်းဆောင်ခြင်း၌ကျဆုံးခဲ့သောအချက်(၄)ချက်ကို ကျွန်ုပ်တို့စဉ်း စားကြပါစို့။

စီမံကိန်း E

ကနဦးအသင်းတော်နှင့်ယနေ့ခေါင်းဆောင်မှုသင်တန်းတို့၏ကွဲပြားခြားနားချက်

၁။ အခန်း(၁)တွင်၊ အသင်းတော်များနှင့်ခိုင်ခန့်သောခေါင်းဆောင်များ စတင်တည်ဆောက်ဘို့ရန် ဘုရားသခင်သည် ကျွန်ုပ်တို့လိုအပ်သောအရာအားလုံးကိုပေးအပ်ထားပါသည်ဟု ကျွန်ုပ်တို့အဆုံးသတ်ခဲ့သည်။ ၂၀၁၆-၁၇ တွင် ဘုရားသခင်၏လူကိုကောင်းမွန်စွာလေ့ကျင့်တပ်ဆင်ရန် နှုတ်ကပတ်တော်သည်သာလျှင်လုံလောက်သောပြည့်စုံမှုရှိကြောင်းကို ရှင်းလင်းထားပါသည်(၁၇)။ ယနေ့အသင်းတော်၏အားနည်းနေသောခေါင်းဆောင်မှုအတွက် ဆောင်ရွက်ရန်၊ နှုတ်ကပတ်တော်သာလျှင်ပြည့်စုံလုံလောက်မှုရှိခြင်းကို သတိပြုမိကာ၊ လက်တွေ့ကျင့်သုံးရန် အသင်းတော်များအားနည်းခြင်းအကြောင်းသည် အဘယ်ကြောင့်နည်း။ _____

၂။ မိသားစုစိတ်ဓါတ်နှင့်ကျမ်းစာတွင်ရှိသောသူတို့၏တာဝန်တို့ကိုသတိပြုမိရန် ယနေ့အသင်းတော်များစွာက မေ့လျော့နေကြပါသည်။ အားနည်းသောခေါင်းဆောင်မှုအတွက် ယနေ့အသင်းတော်များသည် စီပွားရေးလုပ်ငန်းနှင့် အဖွဲ့အစည်းလုပ်ငန်းကဲ့သို့သောကျင့်သုံးမှုများကိုသွတ်သွင်းနေကြသည်မှာအဘယ်ကြောင့်နည်း။ _____

၃။ ကနဦးအသင်းတော်ရှိ ဘုရားကိုကြောက်ရွံ့သောအစေခံခေါင်းဆောင်မှုနှင့်ဝိညာဉ်တော်နှင့်ပြည့်ဝခြင်းတို့ထက် ယနေ့အသင်းတော်များတွင် သင်တန်းကျောင်းနှင့်စကားပြောကျွမ်းကျင်မှုပညာနှင့်ဆိုင်သောခေါင်းဆောင်မှုတို့ကို မကြာခဏပို၍လက်ခံလာကြသည်မှာ အဘယ်ကြောင့်နည်း။ _____

၄။ ယေရှုနှင့်ရှင်ပေါလုတို့၏နည်းဗျူဟာသည် တပည့်တော်တို့ကို‘ထားရှိခြင်း’(သို့)‘စေလွှတ်ခြင်း’လား။ _____

၅။ ယေရှုနှင့်အန္တီအုတ်အသင်းတော်၌သူတို့ပြုလုပ်သကဲ့သို့၊ တပည့်တော်များကိုစေလွှတ်မည့်အစား၊ လက်ဝယ်တွင် ထားရှိခြင်းကို ယနေ့အသင်းတော်အများစုကလိုလာကြပါသည်။ ယနေ့တပည့်တော်များ ကိုလက်ဝယ်တွင်ထားရှိရေးကို ပို၍လိုလာပြီး၊ လက်ခံနေကြသည်မှာသင်မည်သို့ထင်မြင်မိပါသနည်း။ _____

မှတ်ချက်။ သတိပြုရန်စကားလုံးတစ်ခုမှာ သမ္မာတရားနှင့်ဆီလျော်စွာအရာအားလုံးကိုလုပ်ဆောင်သည့်အခါ အထူးသဖြင့် အစေခံခေါင်းဆောင်မှုကိုတိုးတက်ဖွံ့ဖြိုးစေခြင်းနှင့်လေ့ကျင့်ထားသူများကိုစေလွှတ်ခြင်းတို့တွင် သမ္မာတရားအတိုင်းရလဒ်ကို တိုင်းတာသင့်သည်။ အကယ်၍ သင့်သည်သမ္မာတရားနှင့်ဆိုင်သောခေါင်းဆောင်ကြီးထွားမှုကို လောကစံနှုန်းဖြင့် တိုင်းတာပါက၊ ကျေနပ်မှုနှင့်အားရမှုရှိမည်မဟုတ်ပါ။

အခန်း ၅ မသွားခင်မှာ၊ အခန်း ၁ ၂ ၃ နှင့် ၄ တို့ကို ပြန်လည်လေ့လာကြပါစို့။ အခန်း ၅ အားဖြင့် အောက်ပါ ကွက်လပ်များကိုပြန်၍ မကြည့်ဘဲဖြည့်စွက်ကြည့်ပါ။ (အကယ်၍ သင်သည်ရေးသားတို့ရန် ပို့မို့လို့အပ်ပါက၊ ပုံစားရှိစာမရေးသားသောနေရာများတွင်ရေးနိုင်ပါသည်။)

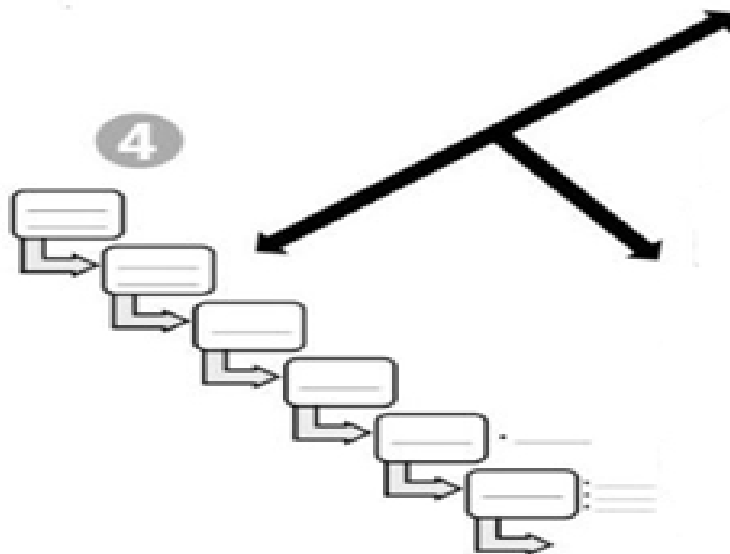
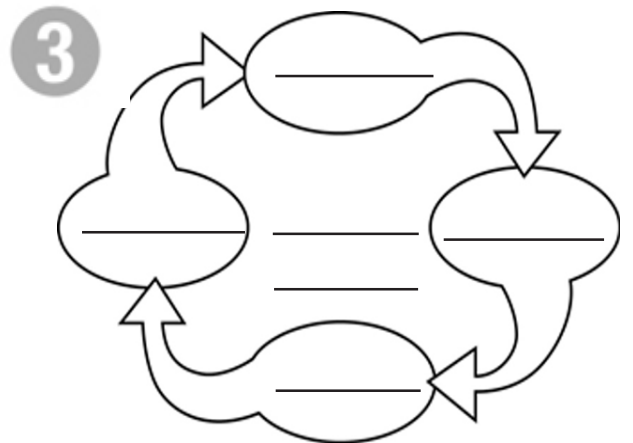
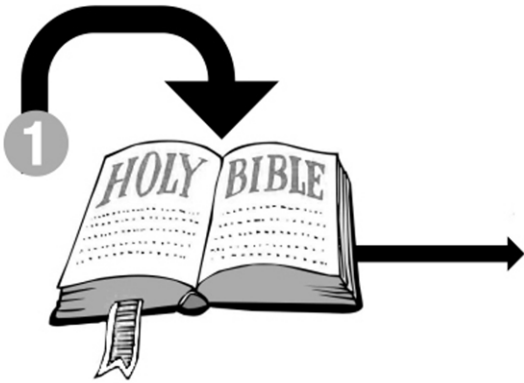

အခန်း ၅

ကျွန်ုပ်တို့အတွက်ခိန်ခေါ်ချက်

ခိုင်ခန့်သောအသင်းတော်များ

ဖွံ့ဖြိုးတိုးတက်စေခြင်း

ခိုင်ခန့်သောအသင်းတော်တစ်ပါးအတွက် ဘုရားသခင်၏အကြံအစည်

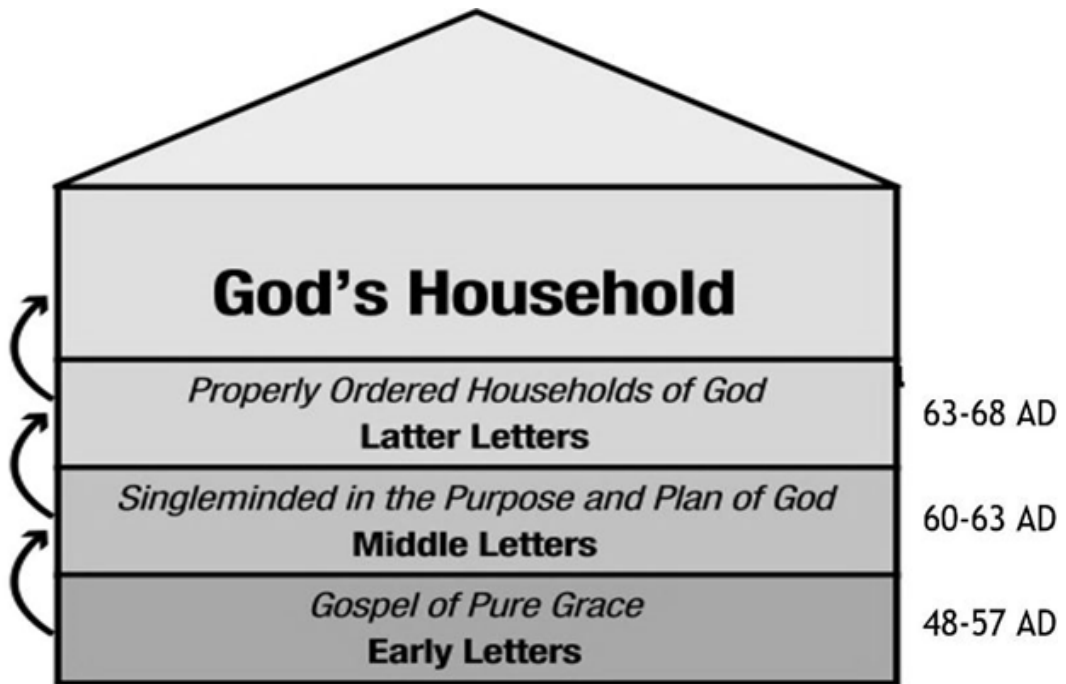

ရှင်ပေါလုသည် မဟာဗိသုကာပညာရှင်ဖြစ်ပြီး၊ သူ့ချဲ့သောအခြေခံအုတ်မြစ်ပေါ်တွင် အခြားသူများက ထပ်ဆင့် တည်ဆောက်နိုင်သည်။ သူသည်အသင်းတော်သစ်များကိုတည်ထောင်ရန်သာစိတ်ဝင်စားခြင်းမဟုတ်ဘဲ၊ တည်ရှိပြီးသော အသင်းတော်များခိုင်ခန့်ခြင်းရှိလာရန်အတွက် စိတ်ဝင်စားသောသူဖြစ်သည်။ ရှင်ပေါလု၏သာသနာခရီးစဉ်ကို နောက်ဆက်တွဲ (စာ-၁၈၄-၁၈၅)တွင်ကြည့်ပါ။ သူသည် ကျွန်ုပ်တို့အဖို့၊ လူထုရရှိမှုနှင့်ဒေရဗေမြို့များကို အကြိမ်ပေါင်း မည်မျှလည်ပတ်ခဲ့သည့်ကိုတွေ့မြင်နိုင်ပါသည်။ ပထမအကြိမ်တွင် သတင်းကောင်းကိုဝေငှခြင်းဖြစ်သည်ဟုသိရှိထား သော်လည်း၊ အဘယ်ကြောင့် သူသည်ထပ်ခါတလဲလဲပြန်၍ သွားရသနည်း။

ရှင်ပေါလုသည်ထိုမြို့များသို့သုံးကြိမ်ထက်မကစုစုပေါင်းလေးကြိမ်တိတိသွားခဲ့ပါသည်။ ပထမအကြိမ်တွင် သတင်းကောင်းဝေငှရန်ဖြစ်ပြီး၊ နောက်ပိုင်းသုံးကြိမ်တွင်အသင်းတော်များကိုခိုင်ခန့်စေရန်နှင့်တပည့်တော်များကို တည်ဆောက်ရန်ဖြစ်သည်။ ရှင်ပေါလုသည်အသင်းတော်များကိုခိုင်ခန့်စေရန်အတွက် စိတ်ဝင်စားသည့်အကြောင်းကို အထောက်အထားအနေဖြင့် ရှင်ပေါလုနှင့်လုကာတို့၏အသုံးပြုသောစာသားများတွင်တွေ့ရသည်။ ရှင်ပေါလုနှင့်လုကာတို့၏ အသုံးပြုသောစာသားဖြစ်သော ခိုင်ခန့်စေခြင်းနှင့်အစပြုတည်ဆောက်ခြင်းတို့ကိုအောက်ဖော်ပြပါကျမ်းပိုဒ်များတွင် တွေ့ရပါသည်။

လုကာအားဖြင့်၊ တမန် ၁၄:၂၁-၂၂၊ ၁၅:၄၁၊ ၁၆:၅၊ ၁၈:၂၃

ရှင်ပေါလုအားဖြင့် ရောမ ၁:၁၁-၁၂၊ ၁၆:၂၅-၂၇၊ ၁၁က် ၃:၁-၃၊ ၂၁က် ၂:၁၆-၁၇

“ခိုင်ခံ့ခြင်း”(သို့)“အစပြုတည်ဆောက်ခြင်း” ဟူသောစကားလုံးသည်၊ ဂရိစကားလုံးများဖြစ်သော “sterizo” နှင့် “episterizo” တို့ဖြစ်သည်။ အဓိပ္ပါယ်မှာ “ခိုင်မာအောင်လုပ်ဆောင်သည်၊ ခိုင်ခံ့စေသည်(သို့)နေရာတွင်ခိုင်မြဲစေသည်”။ ထိုအသုံးပြုပုံသည် ရှင်ပေါလုအသင်းတော်များကို ဖြစ်စေလိုသောအဓိကအမြင်ကိုကျွန်ုပ်တို့အားရရှိစေသည်။ သူသည်ထိုသူတို့အား ဩဝါဒရေးရာတွင် ထိုသူတို့၏ယုံကြည်မှု၌ “ခိုင်မာအောင်လုပ်ဆောင်ခြင်း(သို့)နေရာတွင်ခိုင်မြဲစေခြင်း” ဖြစ်စေလိုသည်။ စာသားသဘောအရ၊ “ထောက်ပံ့ပေးခြင်း(သို့)ခိုင်မြဲစေခြင်းဖြစ်ပြီး၊ သို့မှသာခိုင်မြဲစွာရပ်တည်လာခြင်း(သို့) ရွှေ့လျား၍မရနိုင်ခြင်းတို့ဖြစ်သည်။” ဥပမာအားဖြင့်၊ မူရင်းစကားလုံးတွင် စပျစ်ပင်ကိုခိုင်ခန့်အောင်တွဲထားသော တုတ်ထောက်ကိုဆိုလိုသည်။ အောက်ပါပုံဆောင်ချက်ကြည့်ကြပါစို့။



ထို့ကြောင့်၊ အလွယ်တကူလှုပ်ရှားမှုနှင့်တုန်လှုပ်ခြင်းများမရှိဘဲ၊ အသစ်တည်ထောင်သောအသင်းတော်များကို တည်ငြိမ်မှုနှင့်မိမိကိုယ်တိုင်ရပ်တည်နိုင်ခြင်းရှိရန်၊ ရှင်ပေါလု၏ဆန္ဒဖြစ်သည်။ တပည့်တော်သစ်များကို ခိုင်ခန့်စေရန်အတွက် ရှင်ပေါလုသည် ထိုအသင်းတော်များသို့ခရီးပြုခြင်းသက်သက်သာမဟုတ်ဘဲ၊ ထိုသူတို့အတွက်စာစောင်များကို လည်းရေးသားခဲ့သည်။

ရှင်ပေါလုသည် မဟာအသင်းတော်တည်ထောင်သူတစ်ယောက်ဖြစ်ပြီးသည့်အချိန်မှစ၍ သူ၏စာစောင်များကို သူ၏ခရီးစဉ်‘ကိရိယာ’များဟုပြောစမှတ်ပြုကြပါသည်။ မဟာလက်သမားပညာရှင်တစ်ယောက်(သို့)စက်ပြင် တစ်ယောက်သည်လုပ်ငန်းတစ်ခုအတွက် အသုံးပြုရမည့်ကိရိယာများသိနားလည်သောသူဖြစ်သည်။ ကျွမ်းကျင်သော အသင်းတော် တည်ထောင်သူသည် အသင်းတော်တောင့်တင်းလာရန်လုပ်ဆောင်ဘို့အတွက် အသုံးပြုရမည့်ကိရိယာ များကိုသိသောသူများဖြစ်သည်။ အောက်တွင်ဖော်ပြထားသောရုပ်ပုံရှိကိရိယာများကိုကြည့်၍ တစ်ခုချင်းကို မည်သို့အသုံးပြုရမည်ကိုဖော်ထုတ်ပါ။



ဤမြင်တွေ့ရသောအရာသည်အင်မတန်ရိုးရှင်းလှပါသည်။ သင်းအုပ်ဆရာများ၊အမှုတော်ဆောင်များ၊ ဆရာသမားများတို့သည် သစ်သားကိုဖြတ်ဘို့ရန် သံတူကိုအသုံးပြုနေခြင်း(သို့)သံရိုက်ဘို့ရန်လွှာကိုသုံးခြင်း(သို့)မူလီကိုနုတ်ဘို့ရန်ဝက်အူနှင့်ကြပ်နေခြင်းစသည့်တို့ကိုမြင်တွေ့နေရသည့်မှာအံ့ဩစရာဖြစ်ပါသည်။ လက်သမားများ နှင့်စက်ပြင်ဆရာတို့သည် သူတို့၏လုပ်ငန်းတွင် ဆရာတစ်ဆူများဖြစ်လာသကဲ့သို့၊ အသင်းတော်ခေါင်းဆောင်များသည်လည်း အသင်းတော်တည်ထောင်သောဆရာတစ်ဆူဖြစ်လာရန်နှင့်တည်ဆောက်သောသူများသည် ကိုယ်တော်၏ကမ္ဘာတွင် ဘုရားသခင်အသုံးပြုသောကိရိယာများကိုအသုံးပြုရန်ဖြစ်သည်။ ကိုယ်တော်၏နှုတ်ကပတ်တော်အားဖြင့် အသင်းတော်တွင် တစ်စုံတစ်ယောက်ကြုံတွေ့နိုင်သော “တည်ဆောက်ခြင်း(သို့)စက်ပြင်ခြင်း” ဆိုင်ရာပြဿနာတို့အတွက် ကျွန်ုပ်တို့လိုအပ်သောကိရိယာတိုင်းကို ဘုရားသခင်သည်ပေးခဲ့ပြီးဖြစ်ပါသည်။ (၂တိ ၃:၁၆-၁၇) အသင်းတော်များ ခိုင်ခန့်ရန်ကျွန်ုပ်တို့အတွက်လိုအပ်သောကိရိယာများကို ဘုရားသခင်သည်ကြီးမားသောကျေးဇူးတော်နှင့်ပြည့်ဝသောကြွယ်ဝခြင်းအားဖြင့်ပြင်ဆင်ပေးထားခဲ့ပါသည်။

ယင်းပုံစံသည် အသင်းတော်များအတွက် ရှင်ပေါလု၏စာစောင်များကို ရည်ညွှန်းထားပါသည်။ ကျမ်းစာတွင်လာသည့်အတိုင်း ကြည့်ကြပါစို့။

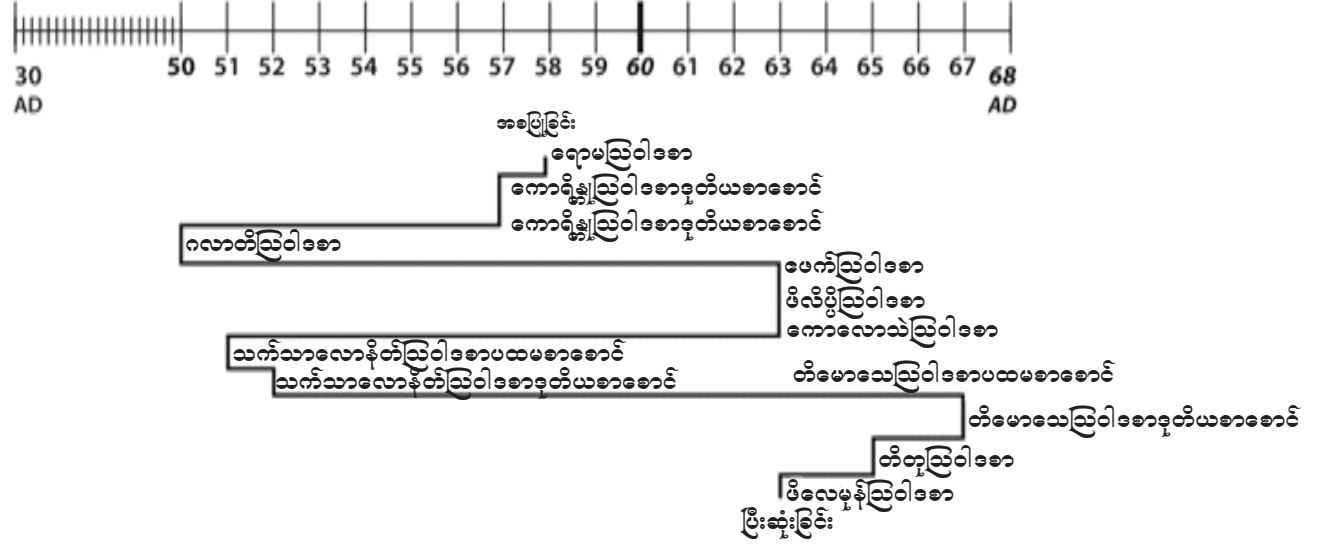

ယခုရှင်ပေါလု၏စာစောင်များကို ရာစုနှစ်အလိုက် အစဉ်တကျထားကြပါစို့။

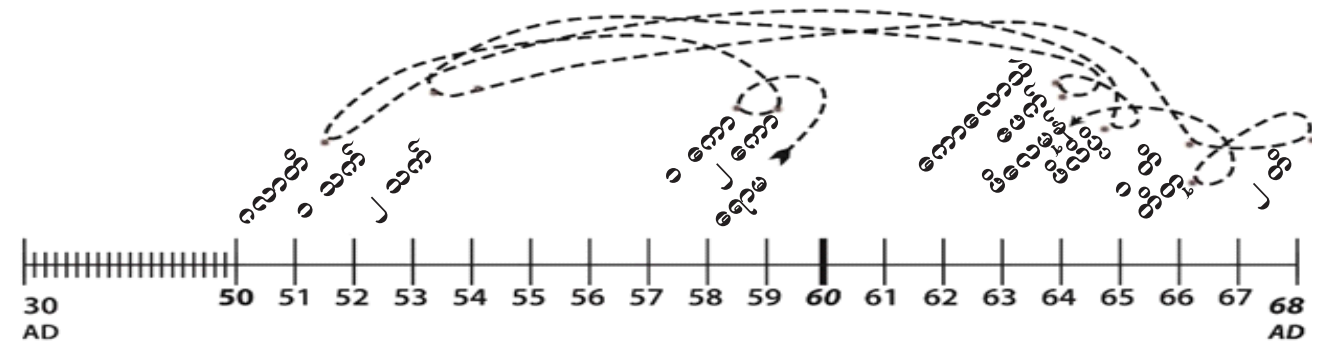

ယခုကျွန်ုပ်တို့တွင် ထိုအရာတို့ကိုရာစုနှစ်အစဉ်လိုက်အားဖြင့်ရှိပါသည်။ ယင်းတို့ကိုဓမ္မကြောင်းအရ(၃)ပိုင်းခွဲခြားနိုင်သည်။ ယင်းတို့မှာ အစောပိုင်းစာစောင်၊အလယ်ပိုင်းစာစောင်၊နှောင်းပိုင်းစာစောင်များဖြစ်သည်။ ထိုရာစုနှစ်အစဉ်လိုက်ထားရှိခြင်းတို့သည် အသင်းတော်သစ်များကိုတည်ထောင်ရာတွင်ခိုင်ခန့်စေရန် အသုံးပြုသောနည်းဗျူဟာတို့ကိုအထူးအံ့ဘွယ်ကောင်းသောအမြင်တို့ကိုပေးပါသည်။ မှတ်ချက်၊ အချို့သောကျမ်းစာပညာရှင်များက သက်သာလောနိတ်ညီဝါဒစာ ပထမနှင့်ဒုတိယစာစောင်တို့သည် ဂလာတီမတိုင်မီရေးသားခဲ့သည်ဟုပြောကြပါသည်။

ဥပမာအားဖြင့်၊ သူ၏ပထမ(သို့)အစောပိုင်းစာစောင်များ(သို့)ကိရိယာများသည် ကျေးဇူးတော်၏သတင်းကောင်းထဲ၌ ယုံကြည်သူလူသစ်များကို တည်ဆောက်ဘို့ရန် ရေးသားခဲ့ခြင်းဖြစ်သည်။ အောက်ပါအချက်အလက်များသည် သူ၏စာစောင်များကို ရာစုနှစ်အစဉ်လိုက်(သို့)အကြောင်းအရာအလိုက်ခွဲခြမ်းထားပြီး၊ ရှင်းလင်းစွာဖော်ပြထားခြင်းဖြစ်သည်။ (မှတ်ချက်၊ အသစ်တွေ့ရှိပြီးတည်ထောင်ခဲ့သော အသင်းတော်များအတွက် တိတိကျကျနှင့် အသက်တာ၏စစ်မှန်သောအဖြစ်အပျက်ကို ရှင်ပေါလု၏စာစောင်များနှင့်ကိရိယာများက သန့်ရှင်းသောဝိညာဉ်တော်၏မှုတ်သွင်းမှုအောက်တွင် ရှင်းလင်းစွာဖော်ပြထားခြင်းဖြစ်သည်။)

ရှင်ပေါလု၏အစောပိုင်းစာစောင်များ(ကျေးဇူးတော်၏သတင်းကောင်းကိုတည်ဆောက်ရန်နှင့်ကာကွယ်ရန်အတွက် အသုံးပြုသောကိရိယာ)

- ဂလာတိဩဝါဒစာ** သန့်ရှင်းသောဝိညာဉ်တော်၊ ယုံကြည်ခြင်းနှင့်စင်ကြယ်သောသတင်းကောင်းသို့ပြန်လှည့်လာခြင်း
- သက်သာလောနိတ်ဩဝါဒစာ** ပထမနှင့်ဒုတိယစာစောင် သတင်းကောင်း၌ခိုင်မြဲစွာရပ်တည်ခြင်း
- ကောရိန္တုဩဝါဒစာ ပထမစာစောင်** သတင်းကောင်းကိုအသုံးပြုခြင်းအားဖြင့်ကွဲပြားခြင်းကိုဖြေရှင်းပေးခြင်း
- ကောရိန္တုဩဝါဒစာ ဒုတိယစာစောင်** အမှုတော်လုပ်ငန်းနှင့်သတင်းကောင်းလုပ်ငန်းကိုခွဲခြားဆိုခြင်း
- ရောမဩဝါဒစာ** သတင်းကောင်း၏ပြီးပြည့်စုံသောအကျယ်တဝင့်ရေးသားချက်နှင့်လုပ်ဆောင်ချက်တို့ကိုဝေငှခြင်း

ရှင်ပေါလု၏အလယ်ပိုင်းစာစောင်များ(ဘုရားသခင်၏ရည်ရွယ်ချက်နှင့်စီမံကိန်းတို့၌ တစ်စိတ်တစ်ကိုယ်တည်းရှိဘို့ရန်၊ အသင်းတော်များအတွက် အသုံးပြုသောကိရိယာ)

- ဖေက်ဩဝါဒစာ** အသင်းတော်၏လျှို့ဝှက်နက်နဲသောအရာနှင့်ခရစ်တော်၏စီမံကိန်းကိုဖော်ထုတ်ခြင်း
- ဖိလိပိုဩဝါဒစာ** အသင်းတော်၌တစ်စိတ်တစ်ကိုယ်တည်းရှိခြင်းနှင့်သတင်းကောင်း၌တိုးတတ်မှုတို့တွင်ပါဝင်ခြင်း
- ကောလောသဲဩဝါဒစာ** အသင်းတော်၏ဦးခေါင်းဦးထိပ်ထားမှုကိုထိန်းသိမ်းခြင်း
- ဖိလေမုန်ဩဝါဒစာ** သတင်းကောင်း၏တိုးတက်မှု၌ တစ်စိတ်တစ်ကိုယ်တည်းရှိသောဆက်ဆံရေးကိုဆက်နွယ်စေခြင်း

ရှင်ပေါလု၏နောက်ပိုင်းစာစောင်များ (ဘုရားသခင်၏အိမ်တော်ကိုစနစ်တကျထားရှိဘို့ရန်အတွက် အသုံးပြုသောကိရိယာ)

- တိမောသေဩဝါဒစာ ပထမစာစောင်** သူ၏အသင်းတော်၊ ဘုရားသခင်အိမ်တော်၏ဒေသဆိုင်ရာဆက်ဆံရေးကို ကောင်းကောင်း မွန်မွန်စနစ်တကျရှိစေခြင်း
- တိတုဩဝါဒစာ** ခိုင်မာသောဩဝါဒတွင် အသင်းတော်များကိုပြည့်စုံစွာတည်ဆောက်ခြင်းအားဖြင့်၊ ကျန်ကြွင်းသော အရာများကိုသင့်လျော်စွာနေရာချထားခြင်း
- တိမောသေဩဝါဒစာ ဒုတိယစာစောင်** မျိုးဆက်သစ်အတွက်ကောင်းမွန်စွာလေ့ကျင့်ပေးခြင်းဖြင့်၊ သစ္စာရှိသော ခေါင်းဆောင်များကို လက်ဆင့်ကမ်းပေးခြင်း

နောက်သို့မကြည့်ဘဲ၊ ရှင်ပေါလု၏စာစောင်(၁၃)စောင်ကို ရာစုနှစ်အလိုက်အောက်ပါကွက်လပ်တွင်ရေးသားပါ။

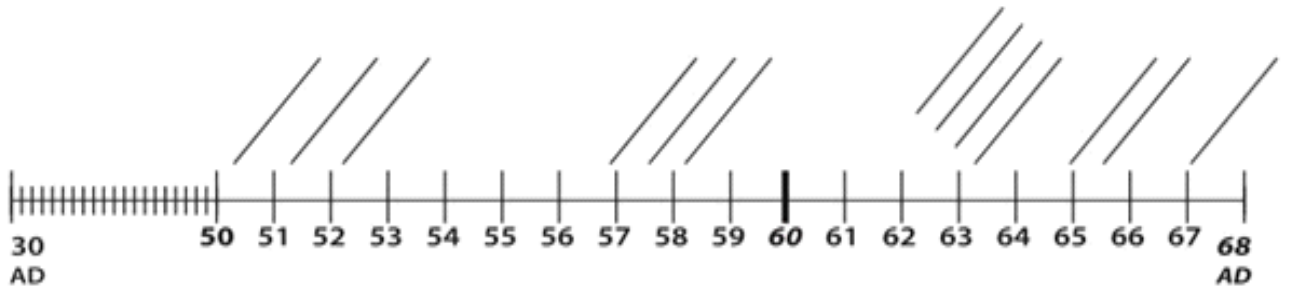

ဘုရားသခင်၏အိမ်တော်အခြေခံအုတ်မြစ်အတွက်ရာစုနှစ်အလိုက်တည်ဆောက်ခဲ့သောဆောက်လုပ်ရေးအုတ်ခဲများအဖြစ် ရှင်ပေါလု၏စာစောင်များကို သမ္မာကျမ်းခံယူချက်အရ သင်သည်ဖြေရှင်းပေးနိုင်ပါလိမ့်မည်။ အောက်ပါရေးဆွဲပုံကိုကြည့်ပါ။

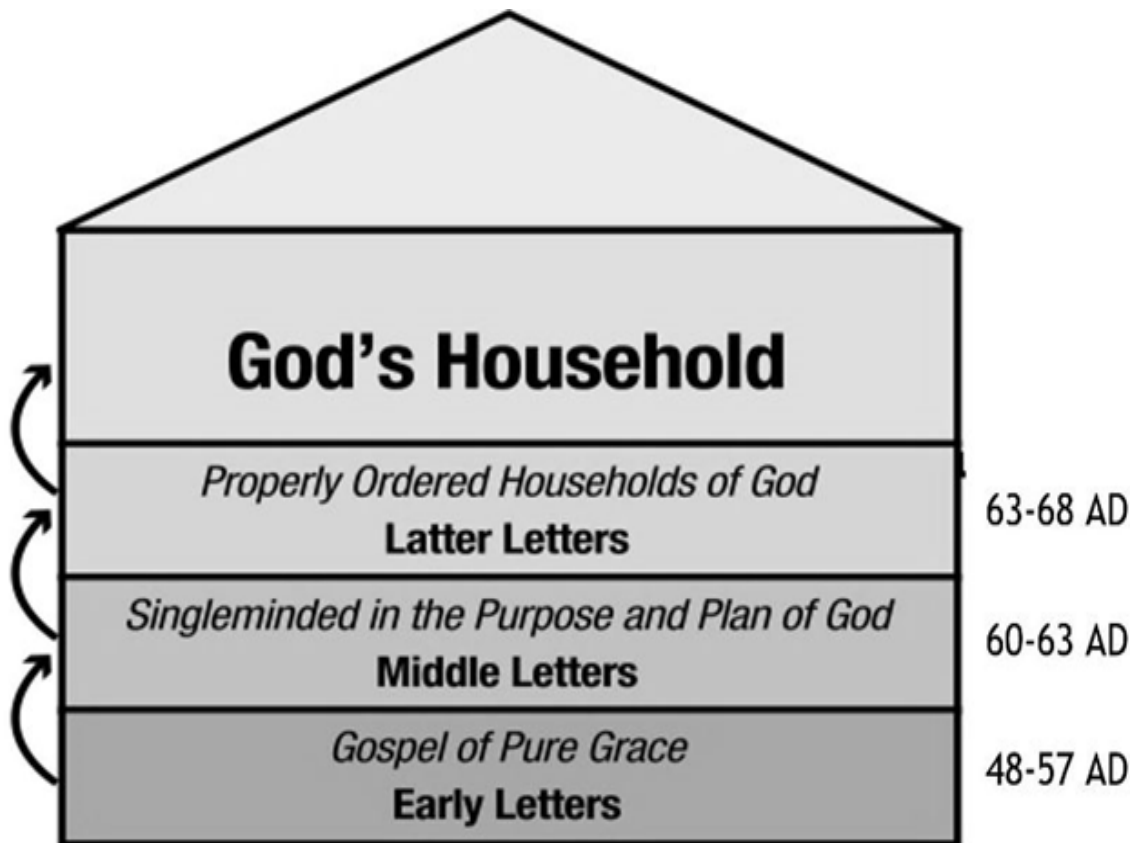

ခိုင်ခန့်သော အသင်းတော်အတွက် ဘုရားသခင်၏စီမံကိန်း

သင်ခန်းစာ(၁၂)

အသင်းတော်များကိုခိုင်ခန့်စေခြင်း (သို့) တည်ဆောက်ခြင်း - ရှင်ပေါလု၏စာစောင်များ

ရှင်ပေါလုသည်အသင်းတော်တည်ထောင်ခြင်းတွင် မဟာဗိသုကာပညာရှင်ဖြစ်ပြီး၊ သူ့အုတ်မြစ်ချခံသောအရာပေါ်၌ အခြားသူများက ထပ်ဆင့် တည်ဆောက် နိုင်ပါသည်။ အသင်းတော် သစ်များကို တည်ဆောက်ခြင်းတွင် သာအာရုံစိုက်ခြင်းမဟုတ်ဘဲ၊ တည်ဆောက်ပြီးသောအသင်းတော်များခိုင်ခန့်ခြင်းနှင့်တည်ဆောက်ခြင်းရှိရန်လိုလား သူဖြစ်သည်။ ဘုရား၏နှုတ်ကပတ်တော်တွင် အသုံးပြုထားသောစကားလုံး “ခိုင်ခန့်ခြင်းနှင့်တည်ဆောက်ခြင်း” တို့သည် ထိုအရာတို့၏သက်သေဖြစ်ပါသည်။

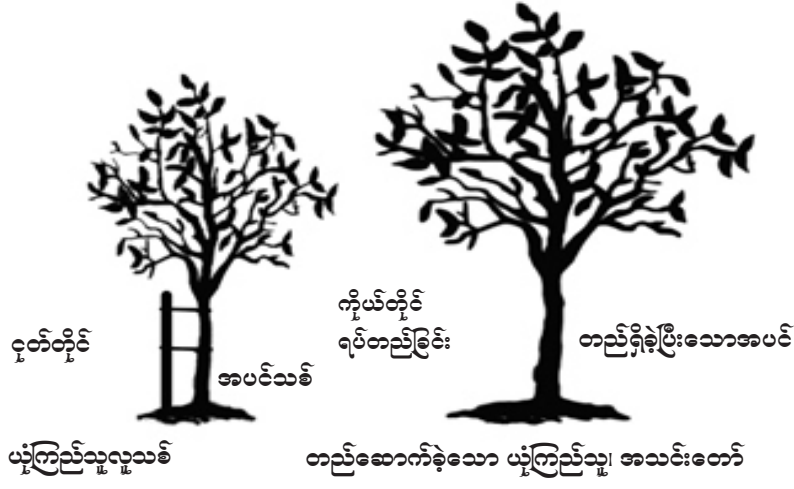

လေ့လာသုံးသပ်ခြင်း။ ကျမ်းချက်များကိုအခြေခံ၍၊ ဘုရားသခင်၏နှုတ်ကပတ်တော်မှတစ်ဆင့်တော်များနှင့်အသင်းတော်များခိုင်ခန့်စေခြင်းနှင့်တည်ဆောက်ခြင်းတို့နှင့်ပတ်သက်၍ သင်လေ့လာခဲ့သောအရာတို့ကိုရေးသားပါ။

လုကာ ၂၃:၃၂ _____

၁ပေ၊ ၁:၂၂-၂၅။ ၂ပေ ၁:၁၂ _____

တ၊ ၁၄:၂၁-၂၃ _____

တ၊ ၁၅:၃၆-၁၆:၅ _____

တ၊ ၁၈:၂၂-၂၃ _____

ရောမ၊ ၁၈-၁၂ _____

ရောမ၊ ၁၆-၂၅-၂၇ _____

၁သက်၊ ၃-၁-၃ _____

၁သက်၊ ၄-၁၂ _____

၂သက်၊ ၂-၁၆-၁၇ _____

၂သက်၊ ၃-၃ _____

ဗျာ၊ ၃-၁-၂ _____

ဆင်ခြင်အောက်မေ့ခြင်း။ ကျမ်းချက်များကိုအခြေခံ၍၊ ဘုရားသခင်၏နှုတ်ကပတ်တော်မှလေ့လာသုံးသပ်ခဲ့သော အရာတို့ကို ခေတ်ကာလနှင့်ယဉ်ကျေးမှုတိုင်းတို့တွင် လူပုဂ္ဂိုလ်တိုင်း၊မိသားစုတိုင်းနှင့်အသင်းတော်တိုင်းလိုက်သင့်သည့် အဓိကကျသော အခြေခံနိယာမများနှင့်လုပ်ငန်းတာဝန်များကို အကျဉ်းချုပ်၍ဖော်ပြပါ။(တည်မြဲခြင်းနယာမ)

ဆွေးနွေးချက်။ ဤအခြေခံနိယာမများကို ယနေ့တွေ့ကြုံရသော သင့်အသက်တာ၊မိသားစု၊အသင်းတော်နှင့်နှိုင်းယှဉ်ပါ။

ယခုမှစ၍သင့်အသက်တာ၊မိသားစုနှင့်အသင်းတော်၌မည်သည့်ပြောင်းလဲမှုများပြုလုပ်ရန်လိုအပ်ပါသနည်း။

လက်တွေ့ကျင့်သုံးခြင်း။ ဤပြောင်းလဲမှုများကို သင့်အသက်တာ၊မိသားစုနှင့်အသင်းတော်များ၌ မည်သည့်အချိန်တွင် မည်ကဲ့သို့ လုပ်ဆောင်မည်နည်း။

ခိုင်ခန့်သောအသင်းတော်အတွက် ဘုရားသခင်၏စီမံကိန်း

သင်ခန်းစာ(၁၃)

အသင်းတော်များကိုတည်ဆောက်ခြင်း - ရှင်ပေါလု၏အစောပိုင်းစာစောင်များ အေဒီ ၄၈-၅၇

ဂလာတိဩဝါဒစာစောင်သည် ရှင်ပေါလုသည် ကျေးဇူးတော်၏ သတင်းကောင်းထဲတွင် ယုံကြည်သူများ တည်ဆောက်ကြတို့ရန် ရေးသားခဲ့ခြင်းဖြစ်သည်။ ထိုစာစောင်များ၏ သွန်သင်ချက်များမှာ ယုံကြည်သူတစ်ဦးသည် ယုံကြည်သောအားဖြင့် ကျေးဇူးတော်ကြောင့် ဖြောင့်မတ်ခြင်းနှင့် လွတ်မြောက်ခြင်းစသည့်တို့ဖြစ်သည်။ ယနေ့ အသင်းတော်တွင် ဝိညာဉ်တော်၏နေရာတွင် လူကြိုက်များသော အစားထိုးမှုတစ်ခုမှာ ဇာတိသဘောဖြစ်ကြောင်းကို ထိုစာစောင်များကဖော်ပြပေးသည်။

စင်ကြယ်သောကျေးဇူးတော်၏ သတင်းကောင်း အစောပိုင်းစာစောင်များ

အေဒီ ၄၈-၅၇

လေ့လာသုံးသပ်ခြင်းနှင့် ဆင်ခြင်အောက်မေ့ခြင်း။ အောက်ပါကျမ်းပိုဒ်များနှင့် နှုတ်ကပတ်တော်များကို ဖတ်၍ သင်လေ့လာခဲ့ သောအရာတို့ကို အကျဉ်းချုပ်ရေးသားပါ။

ကျေးဇူးတော်၏ သတင်းကောင်းဆိုသည်မှာ အဘယ်နည်း။ ဂလာတိ၊ ၁:၁-၂၄ ကိုဖတ်၍ အကျဉ်းချုပ်ဖြေဆိုပါ။

စင်ကြယ်သောကျေးဇူးတော်၏ သတင်းကောင်းနှင့် ပညတ်တရားတို့၏ ခြားနားချက်သည် မည်သည့်အရာများဖြစ်မည်နည်း။ ဂလာတိ၊ ၂:၁-၂၁ ကိုဖတ်၍ အကျဉ်းချုပ်ဖြေဆိုပါ။

ဘုရားသခင်၏ မျက်မှောက်တွင် လူတစ်ဦးသည် ဖြောင့်မတ်ခြင်းနှင့် မှန်ကန်သော အသက်တာရရှိကြောင်းကို မည်သို့ကြွေးကြော်နိုင် မည်နည်း။ ဂလာတိ၊ ၃:၁-၂၉ ကိုဖတ်၍ အကျဉ်းချုပ်ဖြေဆိုပါ။

ပညတ်တရား၌ မဟုတ်ဘဲ၊ ကျေးဇူးတော်၏ သတင်းကောင်းအားဖြင့် ကယ်တင်ခြင်းကို တမန်တော်ရှင်ပေါလုသည် မည်သို့ သက်သေပြခဲ့သနည်း။ ဂလာတိ၊ ၄:၁-၃၁ ကိုဖတ်၍ အကျဉ်းချုပ်ဖြေဆိုပါ။

ဝိညာဉ်တော်၌လျှောက်လှမ်းခြင်းနှင့် အသွေးအသား၌လျှောက်လှမ်းခြင်းတို့ကြားရှိ ခြားနားချက်သည်မည်သည့် အရာဖြစ်သနည်း။ ဂလာတီ၊ ၅:၁-၂၆ ကိုဖတ်၍ အကျဉ်းချုပ်ဖြေဆိုပါ။ _____

ကိုယ်အတွက်၊ လူတို့အတွက်မဟုတ်ဘဲ၊ စင်ကြယ်သောကျေးဇူးတော်၏သတင်းကောင်းသည်ဘုန်းတော်ကိုဘုရားသခင်ဆီသို့ မည်သို့သယ်ဆောင်နိုင်မည်နည်း။ ဂလာတီ၊ ၆:၁-၁၈ ကိုဖတ်၍ အကျဉ်းချုပ်ဖြေဆိုပါ။ _____

ဆွေးနွေးချက်။ ပညတ်တရားနှင့်စင်ကြယ်သောကျေးဇူးတော်၏သတင်းကောင်းတို့၏ခြားနားချက်တို့ကိုရေးသားပါ။ သင့်အသက်တာ၊မိသားစုနှင့်အသင်းတော်များတို့တွင် စင်ကြယ်သောကျေးဇူးတော်၏သတင်းကောင်းနှင့်ပတ်သက်၍ နှိုင်းယှဉ်၍ရေးသားပါ။ _____

စင်ကြယ်သောကျေးဇူးတော်၏သတင်းကောင်း၌ပို၍ကောင်းမွန်စွာတည်ဆောက်နိုင်ရန်၊ သင့်အသက်တာ၊မိသားစုနှင့် အသင်းတော်၌မည်သည့်ပြောင်းလဲမှုများပြုလုပ်ရန်လိုအပ်ပါသနည်း။ _____

လက်တွေ့ကျင့်သုံးခြင်း။ ဤပြောင်းလဲမှုများကို သင့်အသက်တာ၊မိသားစုနှင့်အသင်းတော်များ၌ မည်သည့်အချိန်တွင် မည်ကဲ့သို့ လုပ်ဆောင်မည်နည်း။ _____

ခိုင်ခန့်သော အသင်းတော်အတွက် ဘုရားသခင်၏စီမံကိန်း

သင်ခန်းစာ(၁၄)

အသင်းတော်များကိုတည်ဆောက်ခြင်း - ရှင်ပေါလု၏အစောပိုင်းစာစောင်များ အေဒီ ၄၈-၅၇

သက်သာလောနိတ်ဩဝါဒစာပထမနှင့် ဒုတိယစာစောင်သည် ကျေးဇူးတော်၏သတင်းကောင်း၌ ယုံကြည်သူများ တည်ဆောက်ကြည့်ရန်ရှင်ပေါလုရေးသားခဲ့သော ဒုတိယနှင့် တတိယစာစောင်များဖြစ်သည်။ ထိုစာစောင်များသည် ယုံကြည်သူလူသစ်များအား ယုံကြည်မှုအသစ်၌စွဲမြဲစွာကြီးထွားရန်နှင့် ဒုက္ခ၊ ညှဉ်းပန်းနှိပ်စက်မှုတို့ရှိလင့်ကစား ဘုရားကို ကြောက်ရွံ့သော အသက်တာဖြင့်အသက်ရှင်ရန်တိုက်တွန်းထားပါသည်။

<p>စင်ကြယ်သောကျေးဇူးတော်၏သတင်းကောင်း အစောပိုင်းစာစောင်များ</p>

အေဒီ ၄၈-၅၇

လေ့လာသုံးသပ်ခြင်းနှင့်ဆင်ခြင်အောက်မေ့ခြင်း။ အောက်ပါကျမ်းပိုဒ်များနှင့် နှုတ်ကပတ်တော်များကိုဖတ်၍ သင်လေ့လာခဲ့သောအရာတို့ကို အကျဉ်းချုပ်ရေးသားပါ။

သက်သာလောနိတ်အသင်းတော်သို့ရောက်ရှိလာသော ကျေးဇူးတော်၏စင်ကြယ်သောသတင်းကောင်း၏ရလဒ်(သို့) အကျိုးသက်ရောက်မှုတို့ကား မည်သည့်အရာများ ဖြစ်သနည်း။ ဝသက်၊ ဝး၁-၁၀ ကိုဖတ်၍ အကျဉ်းချုပ်ဖြေဆိုပါ။

တမန်တော်ရှင်ပေါလုသည် စင်ကြယ်သောကျေးဇူးတော်၏သတင်းကောင်းကိုသက်သာလောနိတ်အသင်းတော်တွင် မည်သို့ အမှုဆောင်ခဲ့သနည်း။ ဝသက်၊ ၂၁-၃၀ ကိုဖတ်၍ အကျဉ်းချုပ်ဖြေဆိုပါ။

စင်ကြယ်သောကျေးဇူးတော်၏သတင်းကောင်းကိုလက်ခံရရှိရန်၊ သင့်တာဝန်ဝတ္တရားက မည်သည့်အရာဖြစ်သနည်း။ ဝသက် ၄၁-၅၊ ၂၈ ကိုဖတ်၍ အကျဉ်းချုပ်ဖြေဆိုပါ။

ဒုက္ခဆင်းရဲခြင်းနှင့်စီရင်ခြင်းများကြုံတွေ့သောအခါ ခံနိုင်ရည်ရှိရန် စင်ကြယ်သောကျေးဇူးတော်၏သတင်းကောင်းသည် သင့်အား မည်ကဲ့သို့ ခိုင်မာစွာရပ်တည်နိုင်ရန် ကူညီဖေးမပေးသနည်း။ ၂သက်၊ ၁၃-၁၂ ကိုဖတ်၍ အကျဉ်းချုပ်ဖြေဆိုပါ။

သခင်ဘုရား၏နေ့နှင့်လူပညတ်ကုန်ဆုံးသောအချိန်တွင် စင်ကြယ်သောကျေးဇူးတော်၏သတင်းကောင်းသည် သင့်အားခိုင်မာစွာရပ်တည်နိုင်ရန်မည်သို့ကူညီဖေးမပေးမည်နည်း။ ၂သက်၊ ၂၃-၁၇ ကိုဖတ်၍ အကျဉ်းချုပ်ဖြေဆိုပါ။

စင်ကြယ်သောကျေးဇူးတော်သတင်းကောင်း၏လက်တွေ့ကျသောအချို့သောကဏ္ဍာများသည် မည်သည့်အရာများ ဖြစ်မည်နည်း။ ၂သက်၊ ၃၁-၁၈ ကိုဖတ်၍ အကျဉ်းချုပ်ဖြေဆိုပါ။

ဆွေးနွေးချက်။ စင်ကြယ်သောကျေးဇူးတော်၏သတင်းကောင်းတာဝန်ဝတ္တရားနှင့် အကျိုးသက်ရောက်မှုများသည် မည်သည့်အရာများဖြစ်မည်နည်း။ သက်သာလောနိတ်အသင်းတော်တွင်တွေ့ရသော စင်ကြယ်သောကျေးဇူးတော်၏ သတင်းကောင်းကို သင့်အသက်တာ၊မိသားစု၊အသင်းတော်နှင့်နှိုင်းယှဉ်ပါ။

စင်ကြယ်သောကျေးဇူးတော်၏သတင်းကောင်း၌ ပို၍တည်ဆောက်နိုင်ဖို့ရန် သင့်အသက်တာ၊မိသားစုနှင့်အသင်းတော်၌ မည်သည့်ပြောင်းလဲမှုများပြုလုပ်ရန်လိုအပ်ပါသနည်း။

လက်တွေ့ကျင့်သုံးခြင်း။ ဤပြောင်းလဲမှုများကို သင့်အသက်တာ၊မိသားစုနှင့်အသင်းတော်များ၌ မည်သည့်အချိန်တွင် မည်ကဲ့သို့ လုပ်ဆောင်မည်နည်း။

ခိုင်ခန့်သောအသင်းတော်အတွက် ဘုရားသခင်၏စီမံကိန်း

သင်ခန်းစာ(၁၅)

အသင်းတော်များကိုတည်ဆောက်ခြင်း - ရှင်ပေါလု၏အစောပိုင်းစာစောင်များ အေဒီ ၄၈-၅၇

ကောရိန္တုသြဝါဒစာပထမစာစောင်သည် ကျေးဇူးတော်၏သတင်းကောင်း၌ယုံကြည်သူများတည်ဆောက်ကြ ဘို့ရန်ရှင်ပေါလုရေးသားခဲ့သောစတုတ္ထမြောက်စာစောင်ဖြစ်ပါသည်။ စင်ကြယ်သောကျေးဇူးတော်သတင်းကောင်း၏ ဆက်နွယ်မှုကို နားလည်ပြီး၊ အသုံးပြုနိုင်ဘို့ရန်ကူညီပေးခြင်းနှင့် သန့်ရှင်းသောဝိညာဉ်တော်တန်ခိုးအားဖြင့် ခရစ်တော်၌ သူတို့၏တည်ရှိနေမှုကိုလက်တွေ့အသုံးပြုနိုင်ရန် ထိုအသစ်သောအသင်းတော်ကိုညီညွတ်စေရန်နှင့် သန့်ရှင်းစင်ကြယ်စေရန် ရေးသားခဲ့ခြင်းဖြစ်ပါသည်။

စင်ကြယ်သောကျေးဇူးတော်၏သတင်းကောင်း အစောပိုင်းစာစောင်များ

အေဒီ ၄၈-၅၇

လေ့လာသုံးသပ်ခြင်းနှင့်ဆင်ခြင်အောက်မေ့ခြင်း။ အောက်ပါကျမ်းပိုဒ်များနှင့်နှုတ်ကပတ်တော်များကိုဖတ်၍ သင်လေ့လာခဲ့သောအရာတို့ကို အကျဉ်းချုပ်ရေးသားပါ။

ကျေးဇူးတော်၏စင်ကြယ်သောသတင်းကောင်းဆက်နွယ်မှုသည်အသင်းတော်အတွင်းသင်းကွဲခြင်းကို မည်သို့ကာကွယ် ပေးသနည်း။ ၁ကော၊ ၁၁-၄:၁၂ ကို ဖတ်၍ အကျဉ်းချုပ်ဖြေဆိုပါ။ _____

ကျေးဇူးတော်၏စင်ကြယ်သောသတင်းကောင်းဆက်နွယ်မှုသည် အသင်းတော်အတွင်းပျက်ပြားနေသော ကိုယ်ကျင့်တရားတို့ကို မည်သို့တည်မတ်စေသနည်း။ ၁ကော၊ ၅:၁-၆:၂၀ ကိုဖတ်၍အကျဉ်းချုပ်ဖြေဆိုပါ။

စင်ကြယ်သောကျေးဇူးတော်၏သတင်းကောင်းဆက်နွယ်မှုသည် မည်သည့်နေရာများတွင် ခိုင်မာစွာရပ်တည်စေသနည်း။ ၁ကော၊ ၅:၁-၆:၂၀ ကိုဖတ်၍အကျဉ်းချုပ်ဖြေဆိုပါ။

လက်ထပ်ထိမ်းမြားခြင်း (၁ကော၊ ၇:၁-၄၀ဖတ်ပါနှင့်သင်ခန်းစာ ၂၉ ကိုကြည့်ပါ။) _____

ရုပ်တုဆင်းတု (၁ကော၊ ၈:၁-၁၀:၃၃ ကိုဖတ်ပါ။) _____

အတူတကွစည်းဝေးခြင်း (၁ကော၊ ၁၁:၁-၃၄ ကိုဖတ်ပါ။) _____

ဝိညာဉ်ရေးရာဆုကျေးဇူးများ (၁ကော၊ ၁၂:၁-၁၄:၄၀ ကိုဖတ်ပါ။) _____

သေခြင်းနှင့်ရှင်ပြန်ထမြောက်ခြင်း (၁ကော၊ ၁၅:၁-၅၈ ကိုဖတ်ပါ။) _____

ကောက်ခံခြင်း (၁ကော၊ ၁၂:၁-၂၄ ကိုဖတ်ပါ။) _____

မှတ်ချက်။ နောက်ဆက်တွဲကိုကြည့်ပါ။ **ပေးကမ်းခြင်းနှင့်ငွေကြေးအကြောင်းအရာများ၊ စာ ၁၉၅**

ဆွေးနွေးချက်။ အတူတကွစည်းဝေးသောအခါ စနစ်တကျမရှိခြင်း၊ အကျင့်စာရိတ္တကိုတည့်မတ်စေခြင်းနှင့် သင်းခွဲခြင်းများကိုကာကွယ်ရန်အဘို့အလို့ငှာ၊ စင်ကြယ်သောကျေးဇူးတော်၏သတင်းကောင်းသည် မည်သို့အထောက်အပံ့ပေးသနည်း။ ကောရိန္တုဒြဝါဒပထမစာစောင်တွင်တွေ့ရသော စင်ကြယ်သောကျေးဇူးတော်၏သတင်းကောင်း နှင့်အတူသင့်အသက်တာ၊ မိသားစုနှင့်အသင်းတော်များကိုနှိုင်းယှဉ်ပါ။ _____

စင်ကြယ်သောကျေးဇူးတော်၏သတင်းကောင်း၌ခိုင်ခံ့မှုအတွက် ထိုသူတို့အားဖေးမမှုရှိရန် သင့်အသက်တာ၊မိသားစုနှင့် အသင်းတော်၌မည်သည့်ပြောင်းလဲမှုများပြုလုပ်ရန်လိုအပ်ပါသနည်း။ _____

လက်တွေ့ကျင့်သုံးခြင်း။ ဤပြောင်းလဲမှုများကို သင့်အသက်တာ၊မိသားစုနှင့်အသင်းတော်များ၌ မည်သည့်အချိန်တွင် မည်ကဲ့သို့ လုပ်ဆောင်မည်နည်း။ _____

ခိုင်ခန့်သော အသင်းတော်အတွက် ဘုရားသခင်၏စီမံကိန်း

သင်ခန်းစာ(၁၆)

အသင်းတော်များကိုတည်ဆောက်ခြင်း - ရှင်ပေါလု၏အစောပိုင်းစာစောင်များ အေဒီ ၄၈-၅၅

ကောရိန္နုသြဝါဒစာစုတိယစာစောင်သည် ကျေးဇူးတော်၏သတင်းကောင်း၌ယုံကြည်သူများတည်ဆောက်ကြ ဘို့ရန်ရှင်ပေါလုရေးသားခဲ့သောပဥမမြောက်စာစောင်ဖြစ်ပါသည်။ ရှင်ပေါလုနှင့်သူတို့၏သတင်းစကားတို့ကို ဆန့်ကျင်ဘက် ဖြစ်စေကာ၊ မှားယွင်းစွာသွန်သင်သောဆရာတို့သည် အသင်းတော်သစ်များကိုသင်းကွဲစေခဲ့ပါသည်။ ဤစာစောင်သည် သူ၏တန်ခိုးပါသောသတင်းစကားနှင့်မိမိတမန်တော်ဖြစ်ခြင်းကိုခုခံဘို့ရန်ရေးသားခဲ့ခြင်းဖြစ်သည်။ သတင်းစကား မှန်ကန်ကြောင်းထင်ရှားစေခြင်းနှင့်သူ၏တမန်တော်ဖြစ်ခြင်းကိုခုခံကာကွယ်မှုအဖြစ်ရေးသားခဲ့ခြင်းဖြစ်သည်။

စင်ကြယ်သောကျေးဇူးတော်၏သတင်းကောင်း အစောပိုင်းစာစောင်များ

အေဒီ ၄၈-၅၅

လေ့လာသုံးသပ်ခြင်းနှင့်ဆင်ခြင်အောက်မေ့ခြင်း။ အောက်ပါကျမ်းပိုဒ်များနှင့်နှုတ်ကပတ်တော်များကိုဖတ်၍ သင်လေ့လာခဲ့သောအရာတို့ကို အကျဉ်းချုပ်ရေးသားပါ။

ကျေးဇူးတော်၏စင်ကြယ်သောသတင်းကောင်းဆက်နွယ်မှုသည်ရှင်ပေါလု၏အသက်ရှင်မှုကို မည်သို့ကာကွယ်ပေးသနည်း။
၂ကော၊ ၁:၁- ၂:၁၁ ကိုဖတ်၍ အကျဉ်းချုပ်ဖြေဆိုပါ။ _____

ကျေးဇူးတော်၏စင်ကြယ်သောသတင်းကောင်းအမှုတော်လုပ်ငန်းသည်ရှင်ပေါလု၏အမှုတော်လုပ်ငန်းကိုမည်သို့ခံကာကွယ်ပေးသနည်း။
၂ကော၊ ၂:၁၂-၅:၁၆ ကိုဖတ်၍ အကျဉ်းချုပ်ဖြေဆိုပါ။ _____

စင်ကြယ်သောကျေးဇူးတော်၏သတင်းကောင်းအမှုတော်လုပ်ငန်းသည် ပေးကမ်းခြင်း၊ထောက်ပံ့ခြင်း၊ကောက်ခံခြင်း စသည့်တို့ကို မည်သို့ခံကာကွယ်ပေးသနည်း။ ၂ကော၊ ၈:၁-၉:၁၅ ကိုဖတ်၍ အကျဉ်းချုပ်ဖြေဆိုပါ။

မှတ်ချက်။ နောက်ဆက်တွဲကိုကြည့်ပါ။ **ပေးကမ်းခြင်းနှင့်ငွေကြေးအကြောင်းအရာများ၊ (စာ ၁၉၅)**

ကျေးဇူးတော်၏စင်ကြယ်သောသတင်းကောင်းအမှုတော်လုပ်ငန်းသည်ရှင်ပေါလု၏တမန်တော်ဖြစ်ခြင်းအတွက် မည်သို့အရေးဆို ခွင့်ရှိသနည်း။(သင်ခန်းစာ ၃၄ ကိုကြည့်ပါ)၂ကော၊၁၀း၁-၁၂း၁၃ကိုဖတ်၍ အကျဉ်းချုပ်ဖြေဆိုပါ။

ကျေးဇူးတော်၏စင်ကြယ်သောသတင်းကောင်းအမှုတော်လုပ်ငန်းသည်ရှင်ပေါလု၏သာသနာပြုခြင်းအတွက် မည်သို့အရေးဆို ခွင့်ရှိသနည်း။ ၂ကော၊ ၁၂း၁၄-၁၃း၁၄ ကိုဖတ်၍ အကျဉ်းချုပ်ဖြေဆိုပါ။ _____

ဆွေးနွေးချက်။ စင်ကြယ်သောကျေးဇူးတော်၏သတင်းကောင်းသည် ရှင်ပေါလု၏သာသနာပြုလုပ်ငန်းနှင့်သတင်းစကား အတွက်မည်သို့အရေးဆိုခွင့်ရှိသနည်း။ ကောရိန္တုဒြဝါဒစာဒုတိယစာစောင်တွင်တွေ့ရသော စင်ကြယ်သောကျေးဇူးတော်၏ သတင်းကောင်းနှင့်အတူသင့်အသက်တာ၊မိသားစုနှင့်အသင်းတော်များကိုနှိုင်းယှဉ်ပါ။ _____

စင်ကြယ်သောကျေးဇူးတော်၏သတင်းကောင်း၌ပို၍ ကောင်းမွန်စွာတည်ဆောက်ခြင်းရှိဘို့ရန် အတွက် ထိုသူတို့အားဖေးမမှုရှိရန် သင့်အသက်တာ၊မိသားစုနှင့်အသင်းတော်၌မည်သည့်ပြောင်းလဲမှုများပြုလုပ်ရန်လိုအပ်ပါသနည်း။

လက်တွေ့ကျင့်သုံးခြင်း။ ဤပြောင်းလဲမှုများကို သင့်အသက်တာ၊မိသားစုနှင့်အသင်းတော်များ၌ မည်သည့်အချိန်တွင် မည်ကဲ့သို့ လုပ်ဆောင်မည်နည်း။ _____

ခိုင်ခန့်သောအသင်းတော်အတွက် ဘုရားသခင်၏စီမံကိန်း

သင်ခန်းစာ(၁၇)

အသင်းတော်များကိုတည်ဆောက်ခြင်း - ရှင်ပေါလု၏အစောပိုင်းစာစောင်များ အေဒီ ၄၈-၅၇

ရောမဩဝါဒစာသည် ရှင်ပေါလုရေးသားခဲ့သောဆဌမစာစောင်သည် အရှည်ဆုံးသောစာစောင်ဖြစ်ပါသည်။ ကျေးဇူးတော်၏သတင်းကောင်း၌ယုံကြည်သူလူသစ်များသည်တည်ဆောက်ဘို့ရန်အတွက် သတင်းကောင်း၏အသုံးပြုပုံကို အထူးပြည့်စုံစွာရေးသားခဲ့ပါသည်။ ဖြောင့်မတ်ခြင်းသည်ယုံကြည်ခြင်းတစ်ခုသာလျှင်ဖြစ်ခြင်းနှင့်အပြစ်အကြောင်း ရှင်းလင်းခြင်း၊ ကယ်တင်ခြင်း၊ သန့်ရှင်းစင်ကြယ်ခြင်းနှင့်ခရစ်တော်၌အစေခံခြင်းတို့ကိုအသေးစိတ်ရှင်းပြထားပါသည်။

စင်ကြယ်သောကျေးဇူးတော်၏သတင်းကောင်း အစောပိုင်းစာစောင်များ

အေဒီ ၄၈-၅၇

လေ့လာသုံးသပ်ခြင်းနှင့်ဆင်ခြင်အောက်မေ့ခြင်း။ အောက်ပါကျမ်းပိုဒ်များနှင့်နှုတ်ကပတ်တော်များကိုဖတ်၍ သင်လေ့လာခဲ့သောအရာတို့ကို အကျဉ်းချုပ်ရေးသားပါ။

လူတိုင်းသည် ကျေးဇူးတော်၏စင်ကြယ်သောသတင်းကောင်းကိုကြားသိရန်အဘယ်ကြောင့်လိုအပ်ပါသနည်း။ ရောမ၊ ၁-၃: ၂၀ ကိုဖတ်၍ အကျဉ်းချုပ်ဖြေဆိုပါ။ _____

ကျေးဇူးတော်၏စင်ကြယ်သောသတင်းကောင်းသည် အပြစ်ရှိသည့်ဟုခံစားခြင်းနှင့်မဖြောင့်မတ်ခြင်းမှ ဖြောင့်မတ်ခြင်းနှင့် မှန်ကန်ခြင်းရှိဘို့ရန် မည်သို့ပံ့ပိုးပေးထားသနည်း။ ရောမ၊ ၃: ၂၁-၅: ၂၁ ကိုဖတ်၍ အကျဉ်းချုပ်ဖြေဆိုပါ။ _____

စင်ကြယ်သောကျေးဇူးတော်၏သတင်းကောင်းသည် မည်သို့သန့်ရှင်းစင်ကြယ်ရန်လုပ်ဆောင်ပေးသနည်း(သို့) ခရစ်တော်ကဲ့သို့ဖြစ်ရန်သီးသန့်ထားရှိခြင်းအတွက် မည်သို့လုပ်ဆောင်ပေးသနည်း။ _____

လူတစ်ဦး၏အသက်တာတွင် ဖြောင့်မတ်ခြင်းနှင့်ဘုရားသခင်၏ကြီးမြတ်သောရွေးချယ်မှုကိုပြည့်စုံခြင်းရှိရန် ကျေးဇူးတော်၏ စင်ကြယ်သောသတင်းကောင်းသည်မည်သို့ဖော်ပြပေးသနည်း။ ရောမ၊ ၉:၁-၁၁:၃၆ ကိုဖတ်၍ အကျဉ်းချုပ်ဖြေဆိုပါ။

စင်ကြယ်သော ကျေးဇူးတော်၏သတင်းကောင်းသည် လူတစ်ဦးတစ်ယောက်အား ဘုရားသခင်၏ဖြောင့်မတ်ခြင်းတွင် အသက်ရှင်သောကိရိယာတစ်ခုဖြစ်လာစေရန် မည်သို့ပုံသဏ္ဍာန်ပြောင်းလဲစေသနည်း။ ရောမ၊ ၁၂:၁-၁၆:၂၇ ကိုဖတ်၍ အကျဉ်းချုပ်ဖြေဆိုပါ။

မှတ်ချက်။ နောက်ဆက်တွဲကိုကြည့်ပါ။ **လောကနှင့်အစိုးရအာဏာရှိသူများနှင့်ဆက်ဆံရေး ၈ ၁၉၉**

သူ့အသက်တာ၊မိသားစုအသင်းတော်နှင့်လောကကြီးတွင် ပုံသဏ္ဍာန်ပြောင်းလဲသောသူသည် မည်သူနှင့်တူလာမည်နည်း။

ဆွေးနွေးချက်။ စင်ကြယ်သောကျေးဇူးတော်၏သတင်းကောင်းသည် အပြစ်ရှိသောသူကိုအပြစ်မရှိသောသူဖြစ်စေရန်နှင့် ထိုသူတို့ကိုဖြောင့်မတ်ခြင်းရှိစေရန် မည်သို့လုပ်ဆောင်ခဲ့သနည်း။ _____

အပြစ်လွတ်ခြင်းခံရခြင်း၊ပုံသဏ္ဍာန်ပြောင်းလဲလာခြင်းနှင့်ဖြောင့်မတ်ခြင်းကိုရရှိသောအပြစ်သားသည် မည်သည့်ပုံစံဖြစ် လာမည်နည်း။ _____

စင်ကြယ်သောကျေးဇူးတော်၏သတင်းကောင်း၌ပို၍ ကောင်းမွန်စွာတည်ဆောက်ခြင်းရှိ ဘို့ရန် အတွက် ထိုသူတို့အားဖေးမမှုရှိရန် သင့်အသက်တာ၊မိသားစုနှင့်အသင်းတော်၌မည်သည့်ပြောင်းလဲမှုများပြုလုပ်ရန်လိုအပ်ပါသနည်း။

လက်တွေ့ကျင့်သုံးခြင်း။ ဤပြောင်းလဲမှုများကို သင့်အသက်တာ၊မိသားစုနှင့်အသင်းတော်များ၌ မည်သည့်အချိန်တွင် မည်ကဲ့သို့ လုပ်ဆောင်မည်နည်း။ _____

ခိုင်ခန့်သောအသင်းတော်အတွက် ဘုရားသခင်၏စီမံကိန်း

သင်ခန်းစာ(၁၈)

အသင်းတော်များကိုတည်ဆောက်ခြင်း - ရှင်ပေါလု၏အလယ်ပိုင်းစာစောင်များ အေဒီ ၆၀-၆၃

ဖောက်ပြန်ခြင်းစာသည် ရှင်ပေါလု၏အလယ်ပိုင်းစာစောင်များထဲမှပထမစာစောင်ဖြစ်ပြီး၊ လွန်ခဲ့သောနှစ်ပေါင်းများစွာဖုံးကွယ်ထားသော ခရစ်တော်၏ထာဝရအကြံအစည်တော်နှင့်ခရစ်တော်၌သာယုံကြည်သူများ အစပြုတည်ဆောက်ခြင်းစည်းလုံးခြင်းရှိရန် အကျဉ်းထောင်အတွင်းမှရေးသားခဲ့ခြင်းဖြစ်သည်။ ထိုဖုံးကွယ်ထားသောအရာများသည်ယခုဖော်ထုတ်ပြီးဖြစ်သည်။ ကျွန်ုပ်တို့အသက်တာထဲ၌အမှုပြုသောကိုယ်တော်၏တန်ခိုးတော်အားဖြင့်၊ ဘုရားသခင်၏ဘုန်းကြီးသောစီမံကိန်းကိုဖော်ပြရာတွင်တစ်ဦးချင်းစီများနှင့်အသင်းတော်များကို ကျေးဇူးတော်၏သတင်းကောင်းသည်မည်သို့အကျိုးသက်ရောက်မှုပေးကြောင်းကို ရှင်ပေါလုကရှင်းပြထားပါသည်။

ဘုရားသခင်၏စီမံကိန်းနှင့်ရည်ရွယ်ချက်တွင် တစ်လုံတစ်ဝတည်းရှိခြင်း အလယ်ပိုင်းစာစောင်များ	အေဒီ ၆၀-၆၃	
စင်ကြယ်သောကျေးဇူးတော်၏သတင်းကောင်း အစောပိုင်းစာစောင်များ	အေဒီ ၄၈-၅၇	

လေ့လာသုံးသပ်ခြင်းနှင့် ဆင်ခြင်အောက်မေ့ခြင်း။ အောက်ပါကျမ်းပိုဒ်များနှင့် နှုတ်ကပတ်တော်များကိုဖတ်၍ သင်လေ့လာခဲ့သောအရာတို့ကို အကျဉ်းချုပ်ရေးသားပါ။

ခရစ်တော်၌ရှိသောသင့်အသက်တာ၏ကောင်းကြီးများ(သို့)ပိုင်ဆိုင်မှုများကမည်သည့်အရာများဖြစ်သနည်း။ ဖက်၊ ၁:၁-၂၃ ကိုဖတ်၍ အကျဉ်းချုပ်ဖြေဆိုပါ။ _____

ခရစ်တော်၌တစ်ဦးချင်း၏နေရာသစ်နှင့်ပူးပေါင်း၍ ရသောနေရာသစ်တို့သည်မည်သည့်အရာများဖြစ်သနည်း။ ဖက်၊ ၂:၁-၂၂ ကိုဖတ်၍ အကျဉ်းချုပ်ဖြေဆိုပါ။ _____

ဘုရားသခင်၏ထာဝရအကြံအစည်တည်းဟူသောအသင်းတော်အတွက်တမန်တော်ရှင်ပေါလု၏ဆုတောင်းချက်သည် မည်သည့် အရာဖြစ်သနည်း။ ဖက်၊ ၃:၁-၂၁ ကိုဖတ်၍ အကျဉ်းချုပ်ဖြေဆိုပါ။ _____

ဘုရားသခင်၏ထာဝရအကြံအစည်တည်းဟူသောအသင်းတော်၌လျှောက်လှမ်းဘို့ရန်ရှင်ပေါလုသည်ယုံကြည်သူများကို မည်ကဲ့သို့ ညွှန်ကြားခဲ့သနည်း။ ဧဖက်၊ ၄-၆ ကိုဖတ်၍ အကျဉ်းချုပ်ဖြေဆိုပါ။

စည်းလုံးမှု၌လျှောက်လှမ်းခြင်း (၄:၁-၁၆) _____

စင်ကြယ်ခြင်း၌လျှောက်လှမ်းခြင်း (၄:၁၇-၃၂) _____

ချစ်ခြင်းမေတ္တာ၌လျှောက်လှမ်းခြင်း (၅:၁-၆) _____

အလင်း၌လျှောက်လှမ်းခြင်း (၅:၇-၁၄) _____

သတိရှိစွာလျှောက်လှမ်းခြင်း (၅:၁၅-၁၇) _____

စည်းလုံးညီညွတ်စွာလျှောက်လှမ်းခြင်း (၅:၁၈-၆:၉) _____

အောင်မြင်ခြင်း၌လျှောက်လှမ်းခြင်း (၆:၁၀-၂၄) _____

ဆွေးနွေးချက်။ ဘုရားသခင်၏ရည်ရွယ်ချက်နှင့်ထာဝရအကြံအစည်တော်၌စည်းလုံးညီညွတ်ခြင်းနှင့်တစ်စိတ်တစ်ဘော တည်းရှိရန် ဤစာစောင်သည်ဧဖက်အသင်းတော်အားမည်သို့ဖော်ပြထားသနည်း။

ဘုရားသခင်၏ရည်ရွယ်ချက်နှင့်ထာဝရအကြံအစည်တော်၌ ထိုသူတို့သည်ပို၍တည်ဆောက်ခြင်းရှိရန်သင့်အသက်တာ၊ မိသားစုနှင့်အသင်းတော်၌မည်သည့်ပြောင်းလဲမှုများပြုလုပ်ရန်လိုအပ်ပါသနည်း။ _____

လက်တွေ့ကျင့်သုံးခြင်း။ ဤပြောင်းလဲမှုများကို သင့်အသက်တာ၊မိသားစုနှင့်အသင်းတော်များ၌ မည်သည့်အချိန်တွင် မည်ကဲ့သို့ လုပ်ဆောင်မည်နည်း။

ခိုင်ခန့်သောအသင်းတော်အတွက် ဘုရားသခင်၏စီမံကိန်း

သင်ခန်းစာ(၁၉)

အသင်းတော်များကိုတည်ဆောက်ခြင်း - ရှင်ပေါလု၏အလယ်ပိုင်းစာစောင်များ အေဒီ ၆၀-၆၃

ဖိလိပို့ဩဝါဒစာသည် ရှင်ပေါလု၏အလယ်ပိုင်းစာစောင်များထဲမှဒုတိယစာစောင်ဖြစ်ပြီး၊ ခရစ်တော်၏ထာဝရ အကြံအစည်တော်နှင့်ခရစ်တော်၌သာယုံကြည်သူများ အစပြုတည်ဆောက်ခြင်း စည်းလုံးခြင်းရှိရန် အကျဉ်းထောင်အတွင်းမှ ရေးသားခဲ့ခြင်းဖြစ်သည်။ ရှင်ပေါလုသည်သတင်းကောင်းပျံ့နှံ့ကျယ်ပြန့်အောင်ရန်ခရစ်တော်၌နှိမ့်ချသောအစေခံများအဖြစ် အသက်ရှင်ရန် ကျေးဇူးတော်၏သတင်းကောင်းနှင့်ယုံကြည်ခြင်းအားဖြင့်ဖြောင့်မတ်ခြင်းတို့သည် တစ်ဦးချင်းစီနှင့်မိသားစု များအားမည်ကဲ့သို့အကျိုးသက်ရောက်စေခဲ့ကြောင်းကိုရှင်းပြထားပါသည်။

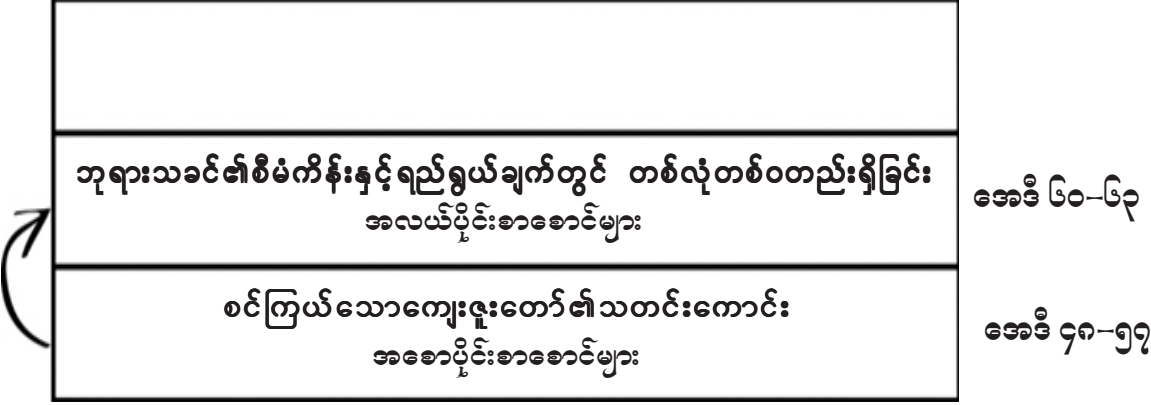

လေ့လာသုံးသပ်ခြင်းနှင့်ဆင်ခြင်အောက်မေ့ခြင်း။ အောက်ပါကျမ်းပိုဒ်များနှင့်နှုတ်ကပတ်တော်များကိုဖတ်၍ သင်လေ့လာခဲ့သောအရာတို့ကို အကျဉ်းချုပ်ရေးသားပါ။

ခရစ်တော်၏သတင်းကောင်းတိုးတက်ခြင်းအတွက်အားထုတ်ကြိုးပမ်းခြင်းနှင့်အတူတစ်စိတ်တည်း၊ တစ်ဝိညာဉ်တည်းတို့တွင် မည်ကဲ့သို့ခိုင်မာစွာရပ်တည်နိုင်မည်နည်း။ ဘုရားသခင်၏ရည်ရွယ်ချက်နှင့်ထာဝရစီမံကိန်းတို့၌ တစ်စိတ်တစ်ကိုယ်တည်းရှိရန် မည်ကဲ့သို့ပါဝင်လုပ်ဆောင်မည်နည်း။ ဖိလိပို့ ၁:၁-၃၀ ကိုဖတ်၍ အကျဉ်းချုပ်ဖြေဆိုပါ။

ဘုရားသခင်၏ရည်ရွယ်ချက်နှင့်ထာဝရစီမံကိန်းတို့၌တစ်စိတ်တစ်ကိုယ်တည်းရှိရန်၊ ခရစ်တော်၏စိတ်နှင့်နှိမ့်ချခြင်းတရားကို မည်သို့ယူဆောင်ရမည်နည်း။ ဖက်၊ ၂:၁-၂၂ ကိုဖတ်၍ အကျဉ်းချုပ်ဖြေဆိုပါ။ _____

လောကအရာတို့အပေါ်ထားသောစိတ်နှင့်ခရစ်တော်ကိုသိသောစိတ်တို့၏ကွဲပြားခြားနားချက်ကိုရေးပါ။ ဘုရားသခင်၏ ရည်ရွယ်ချက်နှင့် ထာဝရစီမံကိန်းတို့၌မည်သည့်အရာကစည်းလုံးမှုကိုလုပ်ဆောင်ပေးသနည်း။ ဖိလိပွို၊ ၃:၁-၂၁ ကိုဖတ်၍ အကျဉ်းချုပ်ဖြေဆိုပါ။ _____

ဘုရားသခင်၏ရည်ရွယ်ချက်နှင့် ထာဝရစီမံကိန်းတို့၌ တစ်လုံးတစ်ဝတည်းရှိခြင်းနှင့် တစ်စိတ်တစ်ဝမ်းတည်း ရှိခြင်းကို အထောက်အကူဖြစ်စေသောသခင်ဘုရား၌ဝမ်းမြောက်ခြင်းနှင့် အရာခပ်သိမ်းတို့တွင် ဆုတောင်းခြင်းကို မည်သို့လုပ်ဆောင်ရမည်နည်း။ ဖိလိပွို၊ ၄:၁-၂၃ ကိုဖတ်၍ အကျဉ်းချုပ်ဖြေဆိုပါ။ _____

ဆွေးနွေးချက်။ ဘုရားသခင်၏ရည်ရွယ်ချက်နှင့် ထာဝရအကြံအစည်တော်၌စည်းလုံးညီညွတ်ခြင်းနှင့် တစ်စိတ် တစ်ဘောတည်း ရှိရန် ထိန်းသိမ်းကာတိုးတက်ဖွံ့ဖြိုးစေသောအရာတို့ကိုအထောက်အကူဖြစ်သောသင့်လုပ်ဆောင်နိုင်မည့် အချို့သောနည်းလမ်းတို့ ကိုရေးသားပါ။ _____

ဘုရားသခင်၏ရည်ရွယ်ချက်နှင့်ထာဝရအကြံအစည်တော်၌ ထိုသူတို့သည်ပို၍တည်ဆောက်ခြင်းရှိရန်သင့်အသက်တာ၊ မိသားစုနှင့်အသင်းတော်၌မည်သည့်ပြောင်းလဲမှုများပြုလုပ်ရန်လိုအပ်ပါသနည်း။ _____

လက်တွေ့ကျင့်သုံးခြင်း။ ဤပြောင်းလဲမှုများကို သင့်အသက်တာ၊မိသားစုနှင့်အသင်းတော်များ၌ မည်သည့်အချိန်တွင် မည်ကဲ့သို့ လုပ်ဆောင်မည်နည်း။ _____

ခိုင်ခန့်သောအသင်းတော်အတွက် ဘုရားသခင်၏စီမံကိန်း

သင်ခန်းစာ(၂၀)

အသင်းတော်များကိုတည်ဆောက်ခြင်း - ရှင်ပေါလု၏အလယ်ပိုင်းစာစောင်များ အေဒီ ၆၀-၆၃

ကောလောသဲဩဝါဒစာသည် ရှင်ပေါလု၏အလယ်ပိုင်းစာစောင်များထဲမှတတိယစာစောင်ဖြစ်ပြီး၊ အသင်းတော်၏ ဦးခေါင်းဖြစ်သောခရစ်တော်၏ထာဝရအကြံအစည်တော်နှင့် ခရစ်တော်၌သာယုံကြည်သူများ အစပြုတည်ဆောက်ခြင်း၊ စည်းလုံးခြင်းရှိရန်အကျဉ်းထောင်အတွင်းမှရေးသားခဲ့ခြင်းဖြစ်သည်။ အတွေးအခေါ်များ၊ မိရိုးဖလားထုံးတမ်းအစဉ်အလာများနှင့် သဘောတရားများထက် ခရစ်တော်၏ကြီးမြတ်ခြင်းအကြောင်းကို ရှင်ပေါလုဖော်ပြထားပါသည်။ ထိုအပြင်လောကအရာတို့ထက် ကောင်းကင်အရာကိုသာမည်သို့ဦးထိပ်ထားရမည်ကို လည်းဖော်ပြထားပါသည်။

ဘုရားသခင်၏စီမံကိန်းနှင့်ရည်ရွယ်ချက်တွင် တစ်လုံတစ်ဝတည်းရှိခြင်း		အေဒီ ၆၀-၆၃
အလယ်ပိုင်းစာစောင်များ		
စင်ကြယ်သောကျေးဇူးတော်၏သတင်းကောင်း		အေဒီ ၄၈-၅၇
အစောပိုင်းစာစောင်များ		

လေ့လာသုံးသပ်ခြင်းနှင့်ဆင်ခြင်အောက်မေ့ခြင်း။ အောက်ပါကျမ်းပိုဒ်များနှင့်နှုတ်ကပတ်တော်များကိုဖတ်၍ သင်လေ့လာခဲ့သောအရာတို့ကို အကျဉ်းချုပ်ရေးသားပါ။

ဘုရားသခင်၏ရည်ရွယ်ချက်နှင့်ထာဝရစီမံကိန်းတို့၌တစ်စိတ်တစ်သဘောတည်းရှိရန်၊သင့်အသက်တာ၊မိသားစု၊အသင်းတော်တွင် ခရစ်တော်၏မြင့်မြတ်မှု(သို့)ပထမနေရာတွင်မည်ကဲ့သို့လုပ်ဆောင်ပေးမည်နည်း။ ကော၊၁:၁-၂၉ ကိုဖတ်၍အကျဉ်းချုပ် ဖြေဆိုပါ။ _____

ဘုရားသခင်၏ရည်ရွယ်ချက်နှင့် ထာဝရစီမံကိန်းတို့၌အတွေးအခေါ်၊ လူသားတို့ထုံးတမ်းအစဉ်အလာ၊ လုပ်ထုံးလုပ်နည်းများနှင့် မိမိကိုယ်ကိုဦးစားပေးသောဘာသာတရားများတို့သည် မည်ကဲ့သို့စည်းလုံးညီညွတ်မှုကိုပျက်ပြား အောင်လုပ်ဆောင်သနည်း။ ကော၊ ၂:၁-၂၃ ကိုဖတ်၍အကျဉ်းချုပ်ဖြေဆိုပါ။ _____

ဘုရားသခင်၏ရည်ရွယ်ချက်နှင့်ထာဝရစီမံကိန်းတို့၌ခရစ်တော်၏မြင့်မြတ်မှုကိုမည်ကဲ့သို့ဖော်ပြနိုင်မည်နည်း။ မိမိကိုယ်ကိုသန့်ရှင်းစင်ကြယ်စေခြင်း။ ၃:၁-၁၁ _____

အသင်းတော်တွင်မိသဟာယဖွဲ့ခြင်း။ ဂုဏ်-၁၁ _____

အိမ်နှင့်မိသားစု။ ဂုဏ်-၂၀ _____

အလုပ်။ ဂုဏ်-၂၂-၄၁ _____

အစေခံခြင်း။ ဂုဏ်-၂-၁၈ _____

ဆွေးနွေးချက်။ မိမိကိုယ်ကျိုးအတွက်သာလုပ်ဆောင်သောဘာသာရေး(သို့)အတွေးအခေါ်နှင့်ခရစ်တော်ကြီးမြတ်ခြင်း တို့၏ခြား နားချက်တို့ကိုရေးသားပါ။ ဘုရားသခင်၏ရည်ရွယ်ချက်နှင့်ထာဝရအကြံအစည်တော်၌တစ်စိတ်တစ်ပိုင်းတည်းရှိရန် ခရစ်တော်၏ ကြီးမြတ်ခြင်းက မည်သို့ပါဝင်လုပ်ဆောင်ပေးသနည်း။ _____

ဘုရားသခင်၏ရည်ရွယ်ချက်နှင့်ထာဝရအကြံအစည်တော်၌ ပို၍တည်ဆောက်ခြင်းရှိရန်သင့်အသက်တာ၊မိသားစုနှင့် အသင်းတော်၌မည်သည့်ပြောင်းလဲမှုများပြုလုပ်ရန်လိုအပ်ပါသနည်း။ _____

လက်တွေ့ကျင့်သုံးခြင်း။ ဤပြောင်းလဲမှုများကို သင့်အသက်တာ၊မိသားစုနှင့်အသင်းတော်များ၌ မည်သည့်အချိန်တွင် မည်ကဲ့သို့ လုပ်ဆောင်မည်နည်း။ _____

ခိုင်ခန့်သောအသင်းတော်အတွက် ဘုရားသခင်၏စီမံကိန်း

သင်ခန်းစာ(၂၁)

အသင်းတော်များကိုတည်ဆောက်ခြင်း - ရှင်ပေါလု၏အလယ်ပိုင်းစာစောင်များ အေဒီ ၆၀-၆၃

ဖိလေမုန်ဩဝါဒစာသည် ရှင်ပေါလု၏အလယ်ပိုင်းစာစောင်များထဲမှစတုတ္ထစာစောင်ဖြစ်ပြီး၊ ဦးခေါင်းဖြစ်သော ခရစ်တော်၏ထာဝရအကြံအစည်တော်နှင့်ခရစ်တော်၌သာယုံကြည်သူများအစပြုတည်ဆောက်ခြင်း၊ စည်းလုံးခြင်းရှိရန် အကျဉ်းထောင်အတွင်းမှရေးသားခဲ့ခြင်းဖြစ်သည်။ တစ်စိတ်တစ်ကိုယ်တည်းရှိခြင်းဖြင့်သတင်းကောင်းတိုးတက်ပျံ့နှံ့လာရန် တစ်ဦးချင်းစီနှင့်မိသားစုများ၌သတင်းကောင်းနှင့်ယင်း၏ဆက်နွယ်သောလုပ်ဆောင်ချက်များအကြောင်းကို ရှင်ပေါလု ဖော်ပြထားပါသည်။

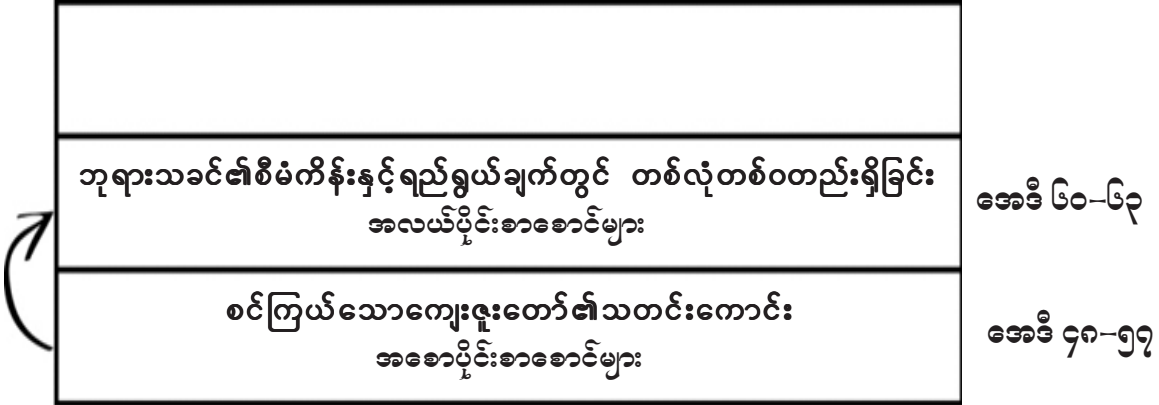

လေ့လာသုံးသပ်ခြင်းနှင့်ဆင်ခြင်အောက်မေ့ခြင်း။ အောက်ပါကျမ်းပိုဒ်များနှင့်နှုတ်ကပတ်တော်များကိုဖတ်၍ သင်လေ့လာခဲ့သောအရာတို့ကို အကျဉ်းချုပ်ရေးသားပါ။

ဘုရားသခင်၏ရည်ရွယ်ချက်နှင့်ထာဝရစီမံကိန်းတို့၌ယုံကြည်သူများတူညီစွာဖြင့်တည်ဆောက်ကြတို့ရန်ရှင်ပေါလုပြောသော အထောက်အကူဖြစ်စေသောအရာများကမည်သည့်အရာများဖြစ်သနည်း။ ဖိလေမုန်၊ ၁-၇ ကိုဖတ်၍ အကျဉ်းချုပ်ဖြေဆိုပါ။

ဘုရားသခင်၏ရည်ရွယ်ချက်နှင့်ထာဝရစီမံကိန်းတို့၌တစ်စိတ်တစ်သဘောနှင့်မေတ္တာအားဖြင့်တိုက်တွန်းခြင်း(သို့)တိုးတက်အောင် တမန်တော်ရှင်ပေါလုအသုံးပြုသောစာသားများနှင့်ရှင်းလင်းချက်များမှာ မည်သည့်အရာများဖြစ်သနည်း။ ကော၊ ၈-၁၆ ကိုဖတ်၍ အကျဉ်းချုပ်ဖြေဆိုပါ။

တမန်တော်ရှင်ပေါလုနှင့်ခရစ်တော်အကြားသင်တွေ့မြင်ရသောတူညီသည့်အချက်တို့သည်မည်သည့်အရာများဖြစ်သနည်း။
ဖိလေမုန်၊ ၁၇-၂၀ ကိုဖတ်၍ အကျဉ်းချုပ်ဖြေဆိုပါ။ _____

ဘုရားသခင်၏ရည်ရွယ်ချက်နှင့်ထာဝရအကြံအစည်တော်၌ ကျေးဇူးတော်၏သတင်းကောင်းနှင့်တစ်စိတ်တစ်သဘော
တည်းကို တည်ဆောက်ရာတွင်အကူအညီဖြစ်စေသော တမန်တော်ရှင်ပေါလု၏နောက်ဆုံးနှုတ်ဆက်ခြင်းနှင့်
အသနားခံတောင်းဆိုခြင်း တို့သည် မည်သို့အကျိုးသက်ရောက်စေသနည်း။ ဖိ၊ ၂၁-၂၅ ကိုဖတ်၍ အကျဉ်းချုပ်ဖြေဆိုပါ။

ဆွေးနွေးချက်။ ခရစ်တော်၏အသက်တာနှင့်သူ၏နှုတ်ကပတ်တော်နှင့် ဖိလေမုန်ဩဝါဒစာရှိတမန်တော်ရှင်ပေါလု၏
စကားနှင့် အသက်တာတို့ကိုနှိုင်းယှဉ်ပါ။ ထိုနောက်ထိုအရာတို့ကို သင့်ကိုယ်ပိုင်အသက်တာ၊မိသားစု၊ အသင်းတော်နှင့်
နှိုင်းယှဉ်ပါ။ _____

ဘုရားသခင်၏ရည်ရွယ်ချက်နှင့်ထာဝရအကြံအစည်တော်၌ ပို၍တည်ဆောက်ခြင်းရှိရန်သင့်အသက်တာ၊မိသားစုနှင့်
အသင်းတော်၌မည်သည့်ပြောင်းလဲမှုများပြုလုပ်ရန်လိုအပ်ပါသနည်း။ _____

လက်တွေ့ကျင့်သုံးခြင်း။ ဤပြောင်းလဲမှုများကို သင့်အသက်တာ၊မိသားစုနှင့်အသင်းတော်များ၌ မည်သည့်အချိန်တွင်
မည်ကဲ့သို့ လုပ်ဆောင်မည်နည်း။ _____

ခိုင်ခန့်သောအသင်းတော်အတွက် ဘုရားသခင်၏စီမံကိန်း

သင်ခန်းစာ(၂၂)

အသင်းတော်များကိုတည်ဆောက်ခြင်း - ရှင်ပေါလု၏နှောင်းပိုင်းစာစောင်များ အေဒီ ၆၃-၆၈

တိမောသေဩဝါဒစာပထမစာစောင်သည် ရှင်ပေါလု၏နှောင်းပိုင်းစာစောင်များထဲမှပထမစာစောင်ဖြစ်ပြီး၊ တည်ဆောက်ပြီးသောအသင်းတော်များသည် အိမ်ထောင်တစ်ခုကဲ့သို့နေရာတကျကောင်းမွန်စွာတည်ရှိဘို့ရန် ရေးသားခဲ့ခြင်းဖြစ်သည်။ ရှင်ပေါလုထွက်ခွာသွားပြီးနောက်ပိုင်းတွင်သူ၏အမှုတော်ကိုဆက်လက်၍ လုပ်ဆောင်နိုင်မည့် ပုံသဏ္ဍာန်ကိုသူ၏ဝိညာဉ် သားဖြစ်သော တိမောသေထံသို့လက်ဆင့်ကမ်းခဲ့ပါသည်။ ယင်းတို့မှာကောင်းမွန်သော သွန်သင်ခြင်း၊ ရောင့်ရဲခြင်းနှင့် ယှဉ်၍ ဘုရားကိုကြောက်ရွံ့သောအသက်တာနှင့် အရည်အချင်းပြည့်မီသော ဝိညာဉ်ရေးရာသင်းထောက်များကိုခန့်ထားခြင်းစသည့်တို့ဖြစ်ပါသည်။



လေ့လာသုံးသပ်ခြင်းနှင့်ဆင်ခြင်အောက်မေ့ခြင်း။ အောက်ပါကျမ်းပိုဒ်များနှင့်နှုတ်ကပတ်တော်များကိုဖတ်၍ သင်လေ့လာခဲ့သောအရာတို့ကို အကျဉ်းချုပ်ရေးသားပါ။

ဘုရားသခင်၏အိမ်တော်၌နေရာတကျရှိရန်အတွက် စစ်မှန်သောဩဝါဒနှင့်ကောင်းသောစိတ်နေသဘောထားသည် အဘယ်ကြောင့်အရေးပါသနည်း။ ဝတီ၊ ၁:၁-၂၀ ကိုဖတ်၍ အကျဉ်းချုပ်ဖြေဆိုပါ။ _____

ဘုရားသခင်၏အိမ်တော်(သို့)အသင်းတော်၌အမျိုးသားကြီးများနှင့် အမျိုးသမီးကြီးများတို့၏အပြုအမူနှင့်ဆုတောင်းခြင်း တို့အတွက် တမန်တော်ရှင်ပေါလုပေးသောညွှန်ကြားချက်များက မည်သည့်အရာများဖြစ်သနည်း။ ဝတီ၊ ၂:၁-၁၅ ကိုဖတ်၍ အကျဉ်းချုပ် ဖြေဆိုပါ။ _____

ဘုရားသခင်၏အိမ်တော်(သို့)အသင်းတော်၌နေရာတကျကောင်းမွန်စွာရှိရန်၊ အရည်အချင်းပြည့်မီသော ခေါင်းဆောင်တို့သည် အဘယ်ကြောင့်အရေးကြီးသနည်း။ ဝတီ၊ ၃:၁-၁၆ ကိုဖတ်၍ အကျဉ်းချုပ်ဖြေဆိုပါ။ _____

တပည့်တော်တစ်ဦးသည်ဘုရားကိုကြောက်ရွံ့သောအသက်တာဖြင့်အသက်ရှင်ရန် မည်ကဲ့သို့လေ့ကျင့်ပေးရမည်နည်း။
ဘုရားသခင်၏အိမ်တော်နှင့်အသင်းတော်တွင်ဘုရားကိုကြောက်ရွံ့သောအသက်တာဆိုသည်မှာမည်ကဲ့သို့သော
အသက်တာနှင့်တူသနည်း။ ၁တိ၊ ၄၁-၁၆ ကိုဖတ်၍အကျဉ်းချုပ်ဖြေဆိုပါ။ _____

ဘုရားသခင်၏အိမ်တော်တွင်နေရာတကျရှိဘို့ရန်၊ အသက်ကြီးသောယောက်ျား၊ မိန်းမများနှင့် မုဆိုးမများ၊
အသင်းတော်ခေါင်းဆောင်များကိုတမန်တော်ရှင်ပေါလုသည်မည်သည့်ညွှန်ကြားချက်များပေးခဲ့သနည်း။ ၁တိ၊ ၅၁-၂၅
ကိုဖတ်၍အကျဉ်းချုပ်ဖြေဆိုပါ။ _____

ဘုရားသခင်၏အိမ်တော်တွင် ဘုရားသခင်၏ရည်ရွယ်ချက်နှင့်ထာဝရအကြံအစည်တော်၌ ကျေးဇူးတော်၏
သတင်းကောင်းနှင့်တစ်စိတ်တစ်သဘောတည်းရှိရန် တည်ဆောက်ရာတွင်အကူအညီဖြစ်စေသော တမန်တော်ရှင်ပေါလု၏
နောက်ဆုံးနှုတ်ဆက်ခြင်းနှင့်အသနားခံတောင်းဆိုခြင်းတို့သည် မည်သို့အကျိုးသက်ရောက်စေပါသနည်း။ ၆၊ ၂၁-၂၅
ကိုဖတ်၍အကျဉ်းချုပ်ဖြေဆိုပါ။ _____

ဆွေးနွေးချက်။ ခရစ်တော်၏အသက်တာနှင့်သူ၏နှုတ်ကပတ်တော်နှင့် ဖိလေမုန်သြဝါဒစာစောင်ရှိတမန်တော်ရှင်ပေါလု၏
စကားနှင့်အသက်တာတို့ကိုနှိုင်းယှဉ်ပါ။ ထိုနောက်ထိုအရာတို့ကို သင့်ကိုယ်ပိုင်အသက်တာ၊မိသားစုနှင့်အသင်းတော်ကို
နှိုင်းယှဉ်ပါ။ _____

ဘုရားသခင်၏ရည်ရွယ်ချက်နှင့်ထာဝရအကြံအစည်တော်၌ ပို၍တည်ဆောက်ခြင်းရှိရန်သင့်အသက်တာ၊မိသားစုနှင့်
အသင်းတော်၌မည်သည့်ပြောင်းလဲမှုများပြုလုပ်ရန်လိုအပ်ပါသနည်း။ _____

လက်တွေ့ကျင့်သုံးခြင်း။ ဤပြောင်းလဲမှုများကို သင့်အသက်တာ၊မိသားစုနှင့်အသင်းတော်များ၌ မည်သည့်အချိန်တွင်
မည်ကဲ့သို့ လုပ်ဆောင်မည်နည်း။ _____

ခိုင်ခန့်သော အသင်းတော်အတွက် ဘုရားသခင်၏စီမံကိန်း

သင်ခန်းစာ(၂၃)

အသင်းတော်များကိုတည်ဆောက်ခြင်း - ရှင်ပေါလု၏နှောင်းပိုင်းစာစောင်များ အေဒီ ၆၃-၆၈

တိတုဩဝါဒစာသည် ရှင်ပေါလု၏နှောင်းပိုင်းစာစောင်များထဲမှဒုတိယစာစောင်ဖြစ်ပြီး၊ တည်ဆောက်ပြီးသော အသင်းတော်များသည် အိမ်ထောင်စုတစ်ခုကဲ့သို့နေရာတကျကောင်းမွန်စွာတည်ရှိတို့ရန်ရေးသားခဲ့ခြင်းဖြစ်သည်။ ရှင်ပေါလု၏သွန်သင်ချက်သည်စင်ကြယ်သောဩဝါဒနှင့်ကိုက်ညီသောအရာဖြစ်သည်။ ယင်းမှာ ဘုရား၏အိမ်တော်သည်သမ္မာတရားနှင့်ညီသောစံနှုန်းများအတိုင်းနေရာတကျရှိရန်ဖြစ်သည်။ ကျေးဇူးတော်အားဖြင့် အသက်ရှင်ခြင်းနှင့် ဘုရား၏အိမ်တော်တွင်စင်ကြယ်ခြင်းကိုထိန်းသိမ်းခြင်းတို့သည် အရေးကြီးကြောင်းကိုရှင်းလင်းခဲ့ပါသည်။

	စနစ်တကျရှိသော ဘုရားသခင်၏အိမ်တော် နှောင်းပိုင်းစာစောင်များ	အေဒီ ၆၃-၆၈
	ဘုရားသခင်၏စီမံကိန်းနှင့်ရည်ရွယ်ချက်တွင် တစ်လုံတစ်ဝတည်းရှိခြင်း အလယ်ပိုင်းစာစောင်များ	အေဒီ ၆၀-၆၃
	စင်ကြယ်သောကျေးဇူးတော်၏သတင်းကောင်း အစောပိုင်းစာစောင်များ	အေဒီ ၄၈-၅၇

လေ့လာသုံးသပ်ခြင်းနှင့်ဆင်ခြင်အောက်မေ့ခြင်း။ အောက်ပါကျမ်းပိုဒ်များနှင့်နှုတ်ကပတ်တော်များကိုဖတ်၍ သင်လေ့လာခဲ့သောအရာတို့ကို အကျဉ်းချုပ်ရေးသားပါ။

ဘုရားသခင်၏အိမ်တော်၌ နေရာတကျအသင်းတော်ခေါင်းဆောင်များကိုခန့်အပ်၍ထားရှိရန် တမန်တော်ရှင်ပေါလုသည် ကရေတေကျွန်းတွင် တိတုကိုထားရစ်ခဲ့ပါသည်။ ထိုအသင်းတော်ခေါင်းဆောင်တို့၏အရည်အချင်းများသည် မည်သည့်အရာ ဖြစ်မည်နည်း။ တိတု၊ ၁:၁-၁၆ ကိုဖတ်၍ အကျဉ်းချုပ်ဖြေဆိုပါ။ _____

တမန်တော်ရှင်ပေါလုသည် တိတုအား မှန်ကန်သောဩဝါဒများကိုသွန်သင်ရန်ပြောခဲ့သည်။ ဘုရား၏အိမ်တော်တွင် အသီးသီးသောတာဝန်များအတွက်လှုပ်ဆောင်ချက်များနှင့်အကျင့်စာရိတ္တများကိုရှင်းပြပါ။ တိတု၊ ၂:၁-၁၀ ကိုဖတ်၍ အကျဉ်း ချုပ်ဖြေဆိုပါ။ _____

ဘုရား၏အိမ်တော်တွင်ကောင်းမွန်စွာနေရာတကျရှိရန် စင်ကြယ်သောကျေးဇူးတော်၏သတင်းကောင်းအားဖြင့်
သင်တန်းပေးခြင်းသည် မည်သည့်အကျိုးကိုသက်ရောက်စေသနည်း။ တိတု၊ ၂:၁၁-၁၅ ကိုဖတ်၍အကျဉ်းချုပ်ဖြေဆိုပါ။

ဘုရားသခင်၏အိမ်တော်တွင်အသက်ရှင်ပုံ(သို့)နေထိုင်စားသောက်ခြင်းပုံစံတို့ကို စင်ကြယ်သောကျေးဇူးတော်၏
သတင်းကောင်းသည်တစ်စုံတစ်ယောက်ကို မည်သို့လှုံ့ဆော်ပေးသနည်း။ တိတု၊ ၃:၁-၁၅ ကိုဖတ်၍အကျဉ်းချုပ်ဖြေဆိုပါ။

ဆွေးနွေးချက်။ ကရေတကျွန်း၌အသင်းတော်ကို တိတုသည်မည်သို့နေရာတကျထားရှိကြောင်း ရှင်းပြပါ။ ထိုနိယာမကို
သင့်အသက်တာ၊မိသားစုနှင့်အသင်းတော်များကိုနှိုင်းယှဉ်ပါ။ _____

ဘုရား၏အိမ်တော်၌ကောင်းမွန်စွာနေရာတကျရှိရန်သင့်အသက်တာ၊မိသားစုနှင့် အသင်းတော်၌မည်သည့်ပြောင်းလဲမှုများ
ပြုလုပ်ရန်လိုအပ်ပါသနည်း။ _____

လက်တွေ့ကျင့်သုံးခြင်း။ ဤပြောင်းလဲမှုများကို သင့်အသက်တာ၊မိသားစုနှင့်အသင်းတော်များ၌ မည်သည့်အချိန်တွင်
မည်ကဲ့သို့ လုပ်ဆောင်မည်နည်း။ _____

ခိုင်ခန့်သော အသင်းတော်အတွက် ဘုရားသခင်၏စီမံကိန်း

သင်ခန်းစာ(၂၄)

အသင်းတော်များကို တည်ဆောက်ခြင်း - ရှင်ပေါလု၏ နှောင်းပိုင်းစာစောင်များ အေဒီ ၆၃-၆၈

တိမောသေ ဒုတိယဩဝါဒစာစောင်သည် ရှင်ပေါလုအသတ်မခံရမီ၊ ထောင်ထဲမှ နောက်ဆုံးရေးသားခဲ့သော စာစောင်ဖြစ်ပြီး၊ အသင်းတော်များကို စနစ်တကျရှိသော အိမ်ထောင်စုအဖြစ် တည်ဆောက်ကြရန်ရေးသားခဲ့ခြင်းဖြစ်သည်။ သူတစ်ပါးကို သွန်သင်ခြင်းငှာ တတ်စွမ်းနိုင်၍ သစ္စာနှင့်ပြည့်စုံသောခေါင်းဆောင်များအား ယုံကြည်စိတ်ချသော နှုတ်ကပတ်တော်၏အရေးကြီးပုံကို မိမိ၏ဝိညာဉ်သားအား လက်ဆင့်ကမ်းပေးခဲ့သည်။

	<p>စနစ်တကျရှိသော ဘုရားသခင်၏အိမ်တော် နှောင်းပိုင်းစာစောင်များ</p>	<p>အေဒီ ၆၃-၆၈</p>
	<p>ဘုရားသခင်၏စီမံကိန်းနှင့်ရည်ရွယ်ချက်တွင် တစ်လုံတစ်ဝတည်းရှိခြင်း အလယ်ပိုင်းစာစောင်များ</p>	<p>အေဒီ ၆၀-၆၃</p>
	<p>စင်ကြယ်သောကျေးဇူးတော်၏သတင်းကောင်း အစောပိုင်းစာစောင်များ</p>	<p>အေဒီ ၄၈-၅၇</p>

လေ့လာသုံးသပ်ခြင်းနှင့်ဆင်ခြင်အောက်မေ့ခြင်း။ အောက်ပါကျမ်းပိုဒ်များနှင့် နှုတ်ကပတ်တော်များကို ဖတ်၍ သင်လေ့လာခဲ့သောအရာတို့ကို အကျဉ်းချုပ်ရေးသားပါ။

တမန်တော်ရှင်ပေါလုသည် ဘုရား၏အိမ်တော်၌ ကောင်းမွန်စွာနေရာတကျရှိခြင်း အမှုတော်မီးရှူးတိုင်ကို တိမောသေအား ပေးအပ်လိုက်သည်။ တိမောသေ လိုက်လျှောက်ရမည့် ပုံသဏ္ဍာန်သည် မည်သည့်ပုံသဏ္ဍာန်ဖြစ်သနည်း။ ထိုပုံသဏ္ဍာန်ကို သူသည် မည်သို့စောင့်ရှောက်ရမည်နည်း။ သူ့အား စိတ်ချစွာမည်သို့အပ်နှံထားသနည်း။ ၂တီ၊ ၁:၁-၁၈ ကိုဖတ်၍ အကျဉ်းချုပ် ဖြေဆိုပါ။ _____

တမန်တော်ရှင်ပေါလုသည် အနာဂတ်မျိုးဆက်သစ်တို့အား သူ၏ပုံသဏ္ဍာန်ကို လက်ဆင့်ကမ်းရန် ဆန္ဒရှိခဲ့သည်။ သစ္စာနှင့်ပြည့်စုံ၍ အတည်ပြုခြင်းခံရမည့် ဘုရား၏အမှုဆောင်များသည် မည်သည့်ပုံစံဖြစ်သနည်း။ အနာဂတ်အတွက် ဘုရား၏အိမ်တော်အား ကောင်းမွန်စွာ နေရာတကျရှိရန် အဘယ်ကြောင့်အရေးကြီးသနည်း။ ၂တီ၊ ၂:၁-၂၆ ကိုဖတ်၍ အကျဉ်းချုပ်ဖြေဆိုပါ။ _____

နောက်ဆုံးသောကာလတွင်၊ ဘုရား၏အိမ်တော်တွင် မည်သည့်အရာများ ယိုယွင်းလာမည်နည်း။ ၂တီ၊ ၃:၁-၉ ကိုဖတ်၍ အကျဉ်းချုပ်ဖြေဆိုပါ။ _____

တမန်တော်ရှင်ပေါလု၏သွန်သင်မှုနှင့်ဘုရား၏နှုတ်ကပတ်တော်အတိုင်း အသက်ရှင်လိုက်လျှောက်ရန် ဆန္ဒရှိသော ယုံကြည်သူတို့၏အသက်တာတွင် မည်သည့်အရာများဖြစ်ပျက်လာမည်နည်း။ တိတု၊ ၂:၁၁-၁၅ ကိုဖတ်၍ အကျဉ်းချုပ် ဖြေဆိုပါ။ _____

တမန်တော်ရှင်ပေါလုသည် အဆုံးတိုင်အောင်တည်ကြည်ဘို့ရန် တိမောသေအား မည်ကဲ့သို့စိန်ခေါ်ခဲ့သနည်း။ ၂တိ၊ ၄:၁-၈ ကိုဖတ်၍ အကျဉ်းချုပ်ဖြေဆိုပါ။ _____

ဆွေးနွေးချက်။ ခရစ်တော်၏နောက်သို့လိုက်သော တမန်တော်ရှင်ပေါလုကဲ့သို့ ဘုရား၏အိမ်တော်ကောင်းမွန်စွာ နေရာတကျရှိရန်၊ အနာဂတ်မျိုးဆက်သစ်များထံသို့ သစ္စာရှိစွာ ကျွန်ုပ်တို့လက်ဆင့်ကမ်းပေးပါသလား။ တိမောသေအတွက် တမန်တော်ရှင်ပေါလု၏ အသက်တာနှင့်သူ၏မိန့်မှာချက်တို့ကို သင့်အသက်တာ၊မိသားစုနှင့် အသင်းတော်များကို နှိုင်းယှဉ်ပါ။

ဘုရား၏အိမ်တော်၌ ကောင်းမွန်စွာနေရာတကျရှိရန် သင့်အသက်တာ၊မိသားစုနှင့် အသင်းတော်၌မည်သည့်ပြောင်းလဲမှုများ ပြုလုပ်ရန် လိုအပ်ပါသနည်း။ _____

လက်တွေ့ကျင့်သုံးခြင်း။ ဤပြောင်းလဲမှုများကို သင့်အသက်တာ၊မိသားစုနှင့် အသင်းတော်များ၌ မည်သည့်အချိန်တွင် မည်ကဲ့သို့ လုပ်ဆောင်မည်နည်း။ _____

ခိုင်ခန့်သောအသင်းတော်အတွက် ဘုရားသခင်၏စီမံကိန်း

စီမံကိန်း F

ခိုင်ခန့်သောအသင်းတော်တစ်ပါးကိုပြည့်စုံစွာတည်ဆောက်ခြင်း

မှတ်ချက်၊

တပည့်တော်များအတွက် ဘုရားသခင်၏စီမံကိန်း ကိုသီးခြားသင်တန်းလက်ခွဲကိုကြည့်ပါ။

သဘာထားကွဲလွဲချက်များကို ကိုင်တွယ်ဖြေရှင်းခြင်း နောက်ဆက်တွဲ၊ ၁၁-၁၉၂

ပေးကမ်းခြင်းနှင့်ငွေကြေးဆိုင်ရာအချက်အလက်များ နောက်ဆက်တွဲ၊ ၁၁-၁၉၅

၁။ ရှင်ပေါလု၏ယူဆချက်ဖြစ်သော “စတင်တည်ဆောက်ခြင်း” ဆင်ကဲဖြစ်စဉ်၏အကျဉ်းချုပ်ကို စာပိုဒ်တစ်ပိုဒ်ဖြင့် ရေးသားပါ။

၂။ စတင်တည်ဆောက်ခြင်း ဆင်ကဲဖြစ်စဉ်အား ရှင်ပေါလု၏စာစောင် (အစောပိုင်း၊အလယ်ပိုင်း၊နှောင်းပိုင်း) များမှ တစ်ခုချင်းစီ မည်ကဲ့သို့ဖော်ပြသည်ကို အကျဉ်းချုပ်ရေးသားပါ။

အစောပိုင်းစာစောင်များ၊ _____

အလယ်ပိုင်းစာစောင်များ၊ _____

နှောင်းပိုင်းစာစောင်များ၊ _____

၃။ အသင်းတော်တစ်ပါးပြည့်စုံစွာ တည်ဆောက်ရန်အတွက် နည်းပျူဟာတစ်ခုကိုတိုးတက်ဖွံ့ဖြိုးစေရန် အစပြုခြင်းဖြစ်သည်။ ဤအရာသည် အသက်ရှင်သောစီမံကိန်းဖြစ်ပါသည်။ သင်ခန်းစာပြီးဆုံးသွားသည့်အခါတွင်လည်း ပြုပြင်မွန်းမံနိုင်ပါသည်။

ခိုင်ခန့်သောအသင်းတော်အတွက် ဘုရားသခင်၏စီမံကိန်း

သင်ခန်းစာ(၂၅)

အသင်းတော်တည်ဆောက်ခြင်းကို သမ္မာကျမ်းစာအတိုင်း ရှင်းလင်းဖော်ပြခြင်း

ရှင်ပေါလုသည် အခြားသူများဆက်လက်တည်ဆောက်နိုင်ရန် အုတ်မြစ်ချပေးခဲ့သည့် ထူးချွန်သောအသင်းတော် တည်ဆောက်သူတစ်ဦးဖြစ်သည်။ သူသည်အသင်းတော်သစ်များကို အစပြုရန်ကိုသာ ဆန္ဒရှိသူမဟုတ်ဘဲ၊ တည်ရှိပြီးအသင်းတော်များကို ခိုင်ခံ့ရန်နှင့်တည်ဆောက်ခြင်းရှိရန်လည်း အလိုရှိသူဖြစ်သည်။ ဘုရား၏နှုတ်ကပတ်တော်အရ တည်ဆောက်ပြီးအသင်းတော်များသည် မည်သည့်အရာနှင့်တူပါသနည်း။

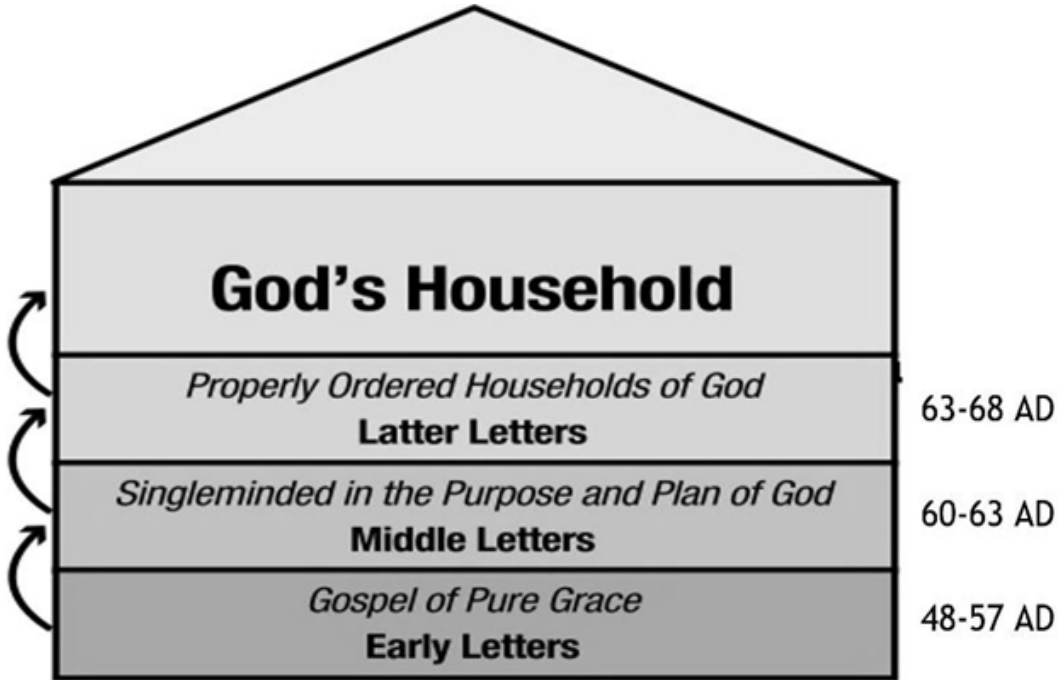

လေ့လာသုံးသပ်ခြင်း။ အောက်ပါကျမ်းပိုဒ်များကိုဖတ်၍ သမ္မာကျမ်းစာနှင့်လျော်စွာ အသင်းတော်တည်ဆောက်ခြင်းမှ သင်လေ့လာခဲ့သောအရာတို့ကို အကျဉ်းချုပ်ရေးသားပါ။

- တမန်၊ ဝ:၈ _____
- တမန်၊ ၂:၃၇-၃၉ _____
- _____
- တမန်၊ ၂:၄၂-၄၇ _____
- _____
- တမန်၊ ၁၃:၁-၃ _____
- _____
- တမန်၊ ၁၄:၂၁-၂၃ _____
- _____
- တမန်၊ ၂၀:၁၇-၃၈ _____
- _____
- _____

၁ကော၊ ၁၃:၁-၁၃ _____

ဧဖက်၊ ၁:၁၅-၁၈ _____

ကောလောသဲ၊ ၁:၃-၆ _____

၁သက်၊ ၁:၂-၄ _____

၁သက်၊ ၄:၁၂ _____

၂သက်၊ ၁:၃-၄ _____

၁ကော၊ ၁၃:၁၃ _____

ဆင်ခြင်အောက်မေ့ခြင်း။ ကျမ်းချက်များကိုအခြေခံ၍၊ ဘုရားသခင်၏နှုတ်ကပတ်တော်မှ လေ့လာသုံးသပ် ခဲ့သောအရာတို့ကို ခေတ်ကာလနှင့်ယဉ်ကျေးမှုတိုင်းတို့တွင် လူတိုင်း၊မိသားစုတိုင်းနှင့်အသင်းတော်တိုင်း လိုက်လျှောက်သင့်သည့် အဓိကကျသောအခြေခံနိယာမများနှင့်လုပ်ငန်းတာဝန်များကိုအကျဉ်းချုပ်၍ဖော်ပြပါ။ (တည်မြဲသောအရာ) _____

ဆွေးနွေးချက်။ ဤအခြေခံနိယာမများကို ယနေ့တွေ့ကြုံရသော သင့်အသက်တာ၊မိသားစု၊အသင်းတော်နှင့် နှိုင်းယှဉ်ပါ။ _____

ယခုမှစ၍ သင့်အသက်တာ၊မိသားစုနှင့်အသင်းတော်၌မည်သည့်ပြောင်းလဲမှုများပြုလုပ်ရန်လိုအပ်ပါသနည်း။ _____

လက်တွေ့အသုံးပြုခြင်း။ ဤပြောင်းလဲမှုများကို သင့်အသက်တာ၊မိသားစုနှင့်အသင်းတော်များ၌ မည်သည့်အချိန်တွင် မည်ကဲ့သို့လုပ်ဆောင်မည်နည်း။ _____

ခိုင်ခန့်သောအသင်းတော်အတွက် ဘုရားသခင်၏စီမံကိန်း

စီမံကိန်း G

ဓမ္မသစ်အသင်းတော်တစ်ပါးတည်ဆောက်ခြင်း

သတိပြုရန်၊ အခြားသူတစ်ပါးအားအစေခံခြင်း(သင်းဝင်သူများ) စာ-၁၉၇ ကိုးကားချက်ကိုကြည့်ပါ။

၁။ ဓမ္မသစ်အသင်းတော်တစ်ပါးတည်ဆောက်ခြင်းကိုဖော်ပြပါ။ “ဓမ္မသစ်အသင်းတော်တစ်ပါးတည်ဆောက်ခြင်း ဆိုသည်မှာ . . .” နှင့် အစပြုပါ။ အခြေခံကျ၍ အရေးကြီးဆုံးအပိုင်းမှာ အချိန်တိုင်း၊ ယဉ်ကျေးမှုတိုင်းတွင် အသင်းတော်များ အားလုံးအတွက် သေချာစေပါ။ ဓမ္မသစ်အသင်းတော်တစ်ပါး တည်ဆောက်ခြင်းဆိုသည်မှာ _____

၂။ ဓမ္မသစ်အသင်းတော်တည်ဆောက်ခြင်း၏ဖော်ပြချက်များကို သင့်အသင်းတော်နှင့်နှိုင်းယှဉ်ပါ။ သင့်အသင်းတော်သည် မည်သည့်နေရာတွင် ပြောင်းလဲရန်လိုအပ်သနည်း။

သတိပြုရန်၊ တမန်တော်၏သာသနာလုပ်ငန်း စစ်ဆေးမှုမှတ်တမ်း နောက်ဆက်တွဲ စာ- ၂၀၃ တွင်ကြည့်ပါ။

၃။ ယနေ့အသင်းတော်များ ဓမ္မသစ်အသင်းတော်ပုံစံနှင့်ပို၍ တူလာအောင် ပြောင်းလဲရာ၌ သင်မည်သို့ကူညီနိုင်မည်နည်း။

၄။ သင့်၏အသင်းတော်အား သမ္မာကျမ်းစာပုံစံနှင့်အညီ ပြန်လည်သစ်လွင်စေရန် (သို့) ခိုင်ခန့်စေရန်အတွက် ကူညီခြင်းတွင် မဟာဗျူဟာမြောက် သင်၏ကဏ္ဍနှင့်တာဝန်များကို အကျဉ်းချုပ်ဖော်ပြပါ။ _____

အခန်း ၆ မသွားခင်မှာ၊ အခန်း ၁၂ ၃ ၄ နှင့် ၅ တို့ကို ပြန်လည်လေ့လာကြပါစို့။ (အကယ်၍ သင်သည်ရေးသားတို့ရန် ပိုမိုလိုအပ်ပါက၊ ပုံဘေးရှိစာမရေးသားသောနေရာများတွင်ရေးနိုင်ပါသည်။)

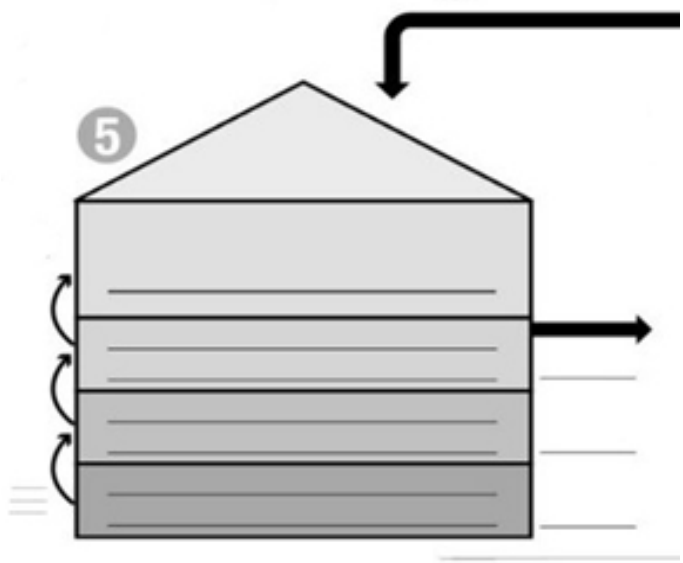
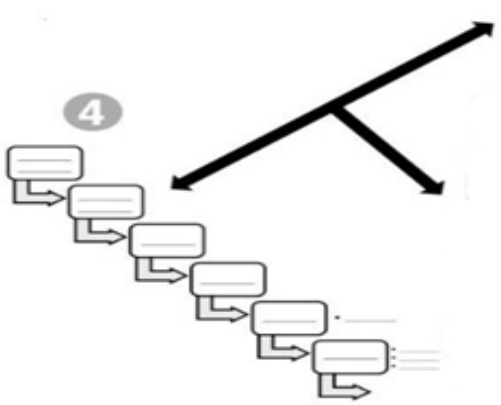
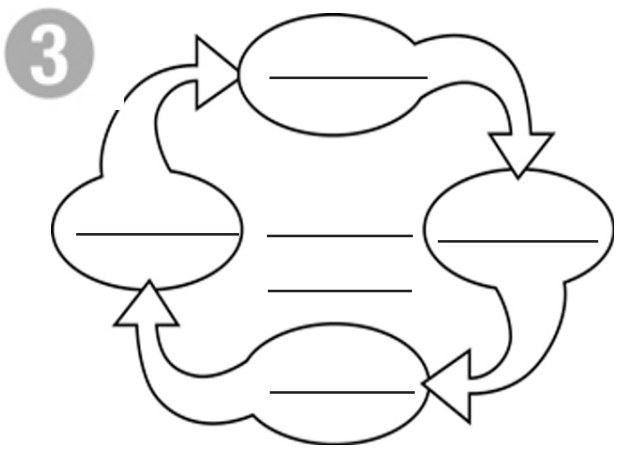
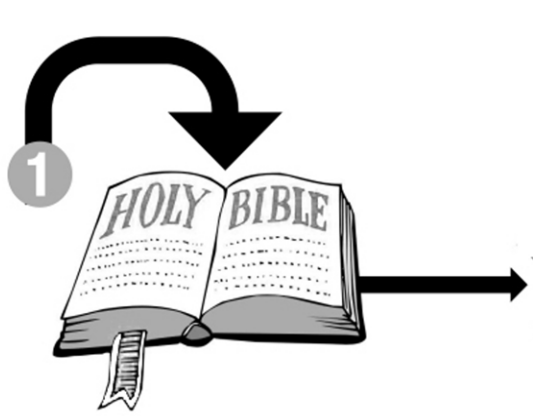

အခန်း ၆

ကျွန်ုပ်တို့အတွက်ခိန်ခေါ်ချက်

အစဉ်တကျရှိသောအသင်းတော်များ

ဖွံ့ဖြိုးတိုးတက်လာခြင်း

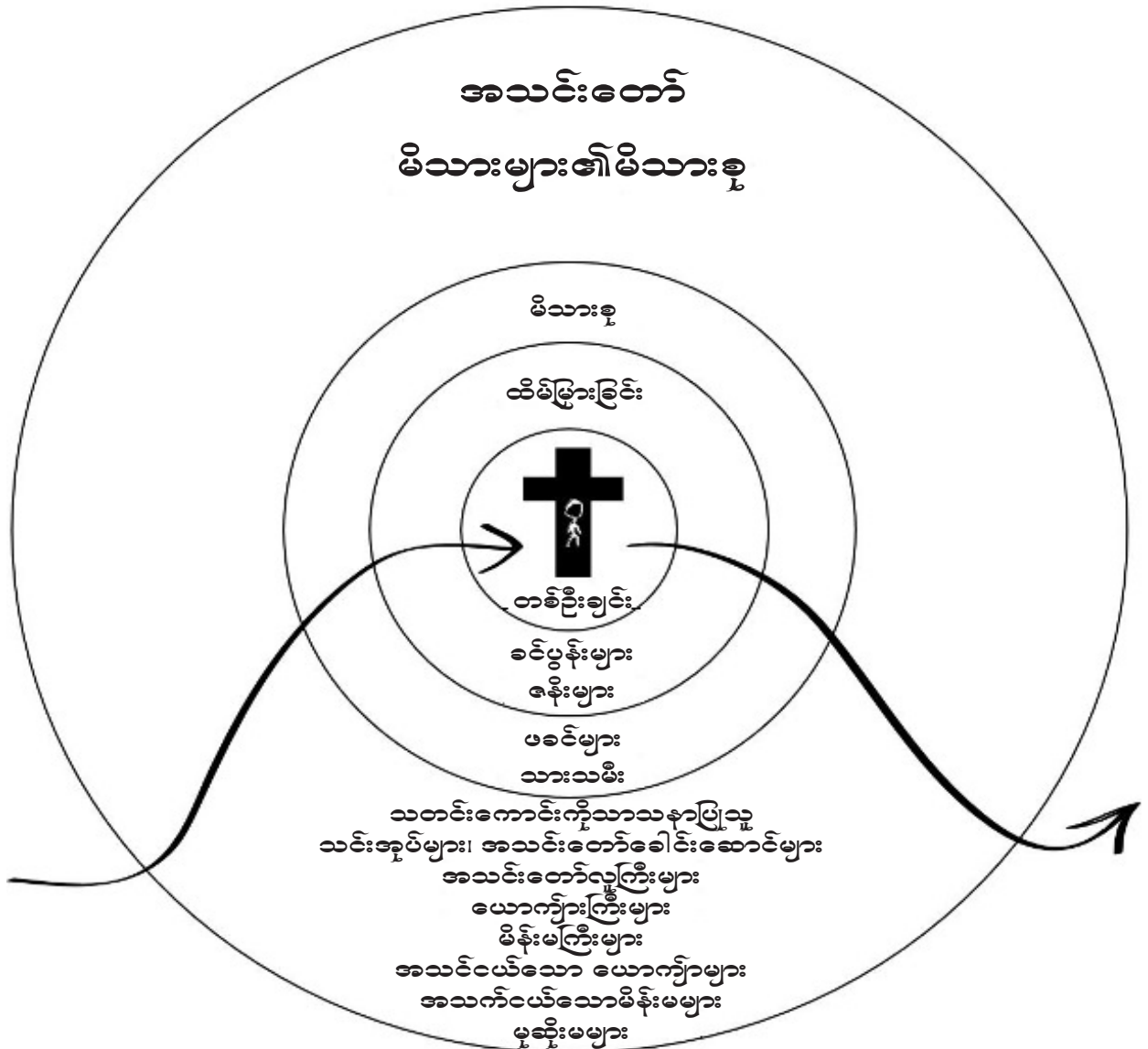

ဘုရားသခင်သည်အစဉ်တကျရှိသောဘုရားဖြစ်သည်။ နှစ်ကာလတို့အတွက်မိမိ၏ထာဝရစီမံကိန်းကို အိမ်ထောင် (သို့)အသင်းတော်ကဲ့သို့ အစဉ်တကျရှိစေလိုသည်။ သူ၏အိမ်တော်သည် မိသားစုများဖြစ်သော တစ်ဦးချင်းစီဖြင့်ဖွဲ့စည်းထားပါသည်။ ကိုယ်တော်၏ထာဝရစီမံကိန်းသည် နည်းဗျူဟာအားလုံး၊ စီမံကိန်းအားလုံးနှင့်ရည်ရွယ်ချက်အားလုံးတို့၏အခြေခံတစ်ခုဖြစ်သည်။ အထက်တွင်ဖော်ပြထားသောပုံသည် အခန်း(၆)တွင်တွေ့ရသော အစဉ်တကျအသင်းတော်တိုးတက်ခြင်း၊ ကိုယ်တော်၏ထာဝရစီမံကိန်းအတွက် နေရာတကျထားခြင်းနှင့်ဘုရားအိမ်တော်၏ဒီဇိုင်းကိုဖော်ပြထားခြင်းဖြစ်သည်။

ဘုရားသခင်၏စီမံကိန်း၌ ရှင်ပေါလုတွင်သာသနာလုပ်ငန်း(၂)ခုရှိသည်။

ဇမက်၊ ၃:၇-၁၂ တွင် တမန်တော်ရှင်ပေါလုသည် သူ၏သာသနာတွင်အခြေခံအားဖြင့်(၂)မျိုးရှိကြောင်းဖော်ပြထားသည်။

၁။ ဇမက်၊ ၃:၈ အရ ရှင်ပေါလု၏သာသနာလုပ်ငန်းနှစ်ခုမှ ပထမတစ်ခုမှာ အဘယ်အရာဖြစ်သနည်း။ _____

၂။ ဇမက်၊ ၃:၉ အရ ရှင်ပေါလု၏သာသနာလုပ်ငန်းနှစ်ခုမှ ဒုတိယတစ်ခုမှာ အဘယ်အရာဖြစ်သနည်း။ _____

ရှင်ပေါလုသည် “ခရစ်တော်၌ စစ်၍မကုန်နိုင်သောကြွယ်ဝခြင်း”ကိုဟောပြောရန်သာအလိုမရှိဘဲ၊ ဘုရားသခင်၏ စီမံကိန်းဖြစ်သော “စီမံခန့်ခွဲခြင်းနှင့်ဘဏ္ဍာစိုးကောင်းဖြစ်ခြင်း” ကိုလည်းသိစေလိုသည်။ ဤစီမံကိန်းကိုသိစေရန် ဆောင်ရွက်ခြင်းသည်လည်း သတင်းကောင်းဝေငှခြင်းကဲ့သို့ပင်အရေးကြီးသည်။ အမှန်ဆိုသော်ထိုအရာတို့ကိုခွဲခြား၍မရပါ။ မျက်နှာနှစ်ဖက်ရှိသောအကြွေစေ့နှင့်တူပါသည်။ သတင်းကောင်းဟူစကားလုံးကိုကျွန်ုပ်တို့ရင်းနှီးပြီးသားဖြစ်သည်။ ဇမက် ၃:၉ တွင် အသုံးပြုသော “စီမံခန့်ခွဲခြင်း၊ဘဏ္ဍာစိုး (သို့) စီမံကိန်း” စသည့် အဓိကစကားလုံး၏အဓိပ္ပာယ်ကိုလေ့လာကြပါစို့။ “စီမံခန့်ခွဲခြင်းနှင့်စီမံကိန်း” တို့သည် ဂရိစကား၌ “oikonomia” ဖြစ်ပြီး၊ စကားနှစ်ခုပေါင်းစပ်ထားခြင်း ဖြစ်သည်။

- “oikos” အဓိပ္ပာယ်မှာ အိမ်၊ တစ်အိမ်လုံး၊ မိသားစု(သို့)အိမ်ထောင်
- “nomos” အဓိပ္ပာယ်မှာ ဥပဒေ၊ အစီစဉ်တကျ(သို့)စီမံခန့်ခွဲခြင်းဖြစ်ပြီး၊ အပြုအမူကိုအုပ်စိုးသည်

ထို့ကြောင့် “oikonomia” အဓိပ္ပာယ်မှာ အိမ်ဥပဒေ(သို့)စီမံခန့်ခွဲခြင်း(သို့)မိသားစုပုံစံစသည့်တို့ဖြစ်သည်။ ကျေးဇူးတော်၏သတင်းကောင်း ဟောကြားခြင်းအပြင်၊ ဂျူးလူမျိုးတို့နှင့်တစ်ပါးအမျိုးသားတို့ပေါင်းစပ်ထားသော ကိုယ်တော်၏မိသားစု(သို့)အိမ်ထောင်စုအတွက် ဘုရားသခင်၏ဥပဒေကိုသိအောင် လုပ်ဆောင်ခြင်း(သို့)ဖော်ပြခြင်း စသည့်တို့သည် ရှင်ပေါလု၏လုပ်ငန်းတွင်ပါဝင်သည်။ ယင်းတို့သည် ယခုတွင်ဖော်ပြခြင်းခံရသော်လည်း၊ ထိုအရာသည် တစ်ချိန်က ဝှက်ထားခြင်းခံရသောအရာတစ်ခုဖြစ်သည်။ ရှင်ပေါလု ရှင်းလင်းစွာနားလည်ခဲ့သည့်အရာမှာ စစ်၍မကုန်နိုင်သော ခရစ်တော်၏ကြွယ်ဝခြင်းကိုသာ ဟောကြားရန်မဟုတ်ဘဲ၊ ဘုရားသခင်သည် မိမိ၏အသင်းတော်ကို မည်ကဲ့သို့ တည်ဆောက်ရန်အလိုရှိကြောင်းနှင့် ယင်းကိုမည်သို့ဆက်သွယ်လုပ်ဆောင်ရန်ကိုလည်း ပြောကြားခြင်းဖြစ်သည်။ ထိုရည်ရွယ်ချက်သည် ရှင်ပေါလု၏စာစောင်တစ်လျှောက်လုံးတွင် စဉ်ဆက်မပြတ်ဖော်ပြထားပါသည်။

၃။ ၁တိ၊ ၃:၁၄-၁၅ ကိုဖတ်ပါ။ အဘယ်ကြောင့်ရှင်ပေါလုသည် ဤစာစောင်ကိုရေးသားခဲ့သနည်း။ မည်သည့်အရာကို အသင်းတော်အားသိစေလိုသနည်း။ _____

ရှင်ပေါလုသည် တိမောသေနှင့်တိတုတို့ထံစာရေးသောအချိန်တွင်၊ သူသည်အသင်းတော်၊ ဘုရား၏မိသားစု(သို့) အိမ်ထောင်အတွင်း မည်ကဲ့သို့ ယုံကြည်သူများကောင်းမွန်စွာအသက်ရှင်ရန် ညွှန်ကြားခဲ့သည်။ မိသားစုဟူသောအရာကို မိသားစုတိုင်းကသိရှိပြီးသားဖြစ်သည်။ ဤအရာကိုနားလည်ဘို့အရေးကြီးသောအချက်မှာ အသင်းတော်သည် မိသားစုများနှင့် တစ်ဦးချင်းစီ ပေါင်းစပ်ထားသောမိသားစုဖြစ်ပါသည်။ တစ်နည်းအားဖြင့်၊ ဘုရား၏အိမ်တော် (သို့)မိသားစုသည် များစွာသောအိမ်ထောင်စုများနှင့်မိသားစုဝင်များ ပေါင်းစပ်ထားသောအိမ်တော်ဖြစ်သည်။ အိမ်တော်အတွင်း နေရာတကျအသက်ရှင်ခြင်းသည် အသင်းတော်အတွင်းတွင် စနစ်တကျဖြစ်စေသည်။ ပြီးခဲ့သော စာမျက်နှာရှိပုံကိုကြည့်ပါက၊ မိသားစုတွင်နေရာတကျမရှိခြင်းသည် အသင်းတော်အတွင်း မကောင်းသောကျိုး သက်ရောက်စေသည်။ အသင်းတော်နှင့်မိသားစုတွင် ရှင်ပေါလုပေးသော ညွှန်ကြားချက်များကို လိုက်နာခြင်းဖြင့် တစ်ဦးချင်းစီတွင် ငြိမ်သက်ခြင်း၊ စည်းလုံးခြင်းနှင့် ညီညွတ်ခြင်းများ ပို၍မြင့်မားလာပါမည်။ နောက်စာမျက်နှာတွင်ရှိသောပုံသည် အသင်းတော် (သို့)ခရစ်တော်၏ခန္ဓာကိုယ်၊ ဘုရား၏မိသားစုထဲသို့ယုံကြည်သူများကို နေရာတကျတည်ဆောက်ခြင်းကို ပုံဖြင့် ဖော်ပြထားပါသည်။(၁ကော၊ ၁၂:၁၂-၁၃)



ရှင်ပေါလုသည် ယုံကြည်သူများအား မျှော်လင့်ထားသောအရာမှာ အသင်းတော်များအတွက် တည်ဆောက်ထားသော ညွှန်ကြားချက်များကို လိုက်လျှောက်ရန် မျှော်လင့်ထားသည်။ (၁ကော ၄:၁၇၊ ၅:၁၄၊ ၁၄:၃၂၊ ၂:၁၂) ဤညွှန်ကြားချက်များကို အသင်းတော်အသီးသီးနှင့် တစ်ဦးချင်းဆီသို့ ရေးသောသူ၏စာစောင်(၁၃)စောင်တွင် ဖော်ပြထားသည်။ ထိုအသင်းတော်များသည် သူ၏ညွှန်ကြားချက်များကိုပြည့်စုံစွာမလိုက်လျှောက်သေးပါက၊ အသင်းတော်များသည် အစဉ်တကျရှိရန် လိုအပ်ချက်ရှိမည်ဟုသုံးသပ်ထားသည်။ တိတု ၁:၅ အရ ယင်းအကြောင်းတို့ကြောင့် ရှင်ပေါလုသည် တိတုအား ကရတေကျွန်း၌ရှိနေရန်မှာကြားခဲ့ခြင်းဖြစ်သည်။

ရှင်ပေါလု၏နောက်ဆုံးစာစောင်များဖြစ်သော တိမောသေနှင့်တိတုထံသို့ ရေးထားသောစာများတွင် အိမ်ထောင်၏ စီမံခန့်ခွဲမှုဆိုင်ညွှန်ကြားချက်များဖော်ပြထားသည်။ မိန်းမတို့သည်ယောက်ျားများအတွက်၊ သင်းထောက်တို့သည် အသင်းတော်ခေါင်းဆောင်များအတွက်၊ အသင်းတော်ခေါင်းဆောင်များသည်ခရစ်တော်အတွက် အထောက်အမဖြစ်သကဲ့သို့ အသင်းတော်၏အမှုတော်လုပ်ငန်းသည်လည်း မိသားစုအားအထောက်အမဖြစ်ရမည်။ ပဋိပက္ခမဖြစ်ရ။ မည်သူတစ်ဦးတစ်ယောက်မျှ အခြားသူတစ်ဦးနှင့်အမှုတော်တွင် အိမ်၌ဖြစ်စေ၊ အသင်းတော်၌ဖြစ်စေ တစ်ဘက်စောင်းနှင့်မနေရ။ အကြောင်းမှာ ထိုအရာအားလုံးတို့သည် အတွင်းအပြင်ဆက်သွယ်မှုရှိနေသောကြောင့်ဖြစ်သည်။ ဥပမာအားဖြင့်၊ ၁တိ၊ ၃:၄-၅ နှင့် တိတု၊ ၁:၆ အရ လူသည်မိမိအိမ်ကိုမစီမံနိုင်ပါက၊ သူသည် အသင်းတော်ကိုစီမံခန့်ခွဲရန် အရည်အချင်းမရှိကြောင်း ဖော်ပြထားပါသည်။ အသင်းတော်အတွင်းခိုင်ခန့်သောသမ္မာကျမ်းဆိုင်ရာခေါင်းဆောင်မှုသည် အိမ်ထောင်အတွင်း ခိုင်ခန့်သောသမ္မာကျမ်းဆိုင်ရာ ခေါင်းဆောင်မှုမှဆင်းသက်လာသည်။

အိမ်ထောင်အတွင်းမိတ်သဟာယဖွဲ့ခြင်းကိုကြည့်ရှုပါက၊ အသင်းတော်အတွင်း ကျွန်ုပ်တို့အခန်းကဏ္ဍနှင့် တာဝန်ဝတ္တရားများကို ရှင်းလင်းစွာတွေ့မြင်နိုင်ပါသည်။ အသင်းတော်သည်လုပ်ငန်းခွင်မဟုတ်ဘဲ၊ မိသားစုဖြစ်ခြင်းကြောင့် အိမ်တွင်းအခန်းကဏ္ဍနှင့် တာဝန်ဝတ္တရားများကို သိခြင်းသည် အသင်းတော်ဖွဲ့စည်းပုံ၊ လုပ်ငန်းဆောင်တာများကို ပို၍လုပ်ဆောင်စေသည်။ ဘုရား၏အိမ်တော်(သို့)မိသားစုများ၏မိသားစုသည် အသင်းတော်အတွင်းအတူတကွ တစ်ဦးချင်းနှင့်မိသားစုအလိုက် လုပ်ဆောင်ခြင်းတို့ကို ရှင်ပေါလုသည် မည်သို့ပြောဆိုထားသည့်ကို လေ့လာကြပါစို့။

ကျွန်ုပ်တို့ပထမသင်ခန်းစာကို စတင်ခြင်းမပြုမီ၊ စာမျက်နှာ(၁၂၇)တွင်ရှိသော စက်ဝိုင်းကိုတစ်ချက်ကြည့်ကြပါစို့။ ကျွန်ုပ်တို့တစ်ဦးချင်းအသက်တာ၊ ထိမ်မြားလက်ထပ်ခြင်း၊ မိသားစုနှင့်အသင်းတော်တို့အားဖြင့် လောကကြီးသည် ခရစ်တော်အားသိရှိလာနိုင်သည်ကိုသင်သည်တွေ့မြင်ရပါမည်။(တ၊ ၄:၁၃) ထိုအကြောင်းအရာအားလုံးသည် အထက်အောက်ဆက်နွယ်လျက်ရှိနေသည်။ ယင်းတို့အထဲမှဆက်နွယ်မှုတစ်ခုပြတ်တောက်သွားပါက၊ မိသဟာရဆက်ဆံမှုအားလုံးကိုထိခိုက်စေပြီး၊ ခရစ်တော်၏သတို့သမီးပုံရိပ်ကို ကမ္ဘာကြီးအားမှားယွင်းစွာဖော်ပြသကဲ့သို့ဖြစ်သွားနိုင်သည်။ ယခုတွင်ဘုရား၏အသံတော်ကို နားထောင်ကြပါစို့။

သင်ခန်းစာ(၂၆) အိမ်ထောင်တွင်း မိသားစုအစဉ်တကျရှိခြင်း

ဘုရားသခင်သည်လောကကြီးကိုအစဉ်တကျဖန်ဆင်းထားသကဲ့သို့၊ ဘုရား၏အိမ်တော်နှင့်မိသားစုကိုလည်း အစဉ်တကျဖြစ်စေသည်။ ယင်းသည် အောက်ရှိပုံတွင်ဖော်ပြသည့်အတိုင်း များစွာသောမိသားစုနှင့်တစ်ဦးချင်းပါဝင်သည်။ ရှင်ပေါလုသည် တိမောသေနှင့်တိတုတို့အား ရှင်းပြထားသောအရာမှာဘုရား၏အိမ်တော်(သို့)အသင်းတော်အတွင်းတွင် ဘုရား၏မိသားစုသည် ကောင်းမွန်စွာအသက်ရှင်ရန် မည်သို့ညွှန်ကြားရမည်ဆိုသည့်အချက်ဖြစ်သည်။

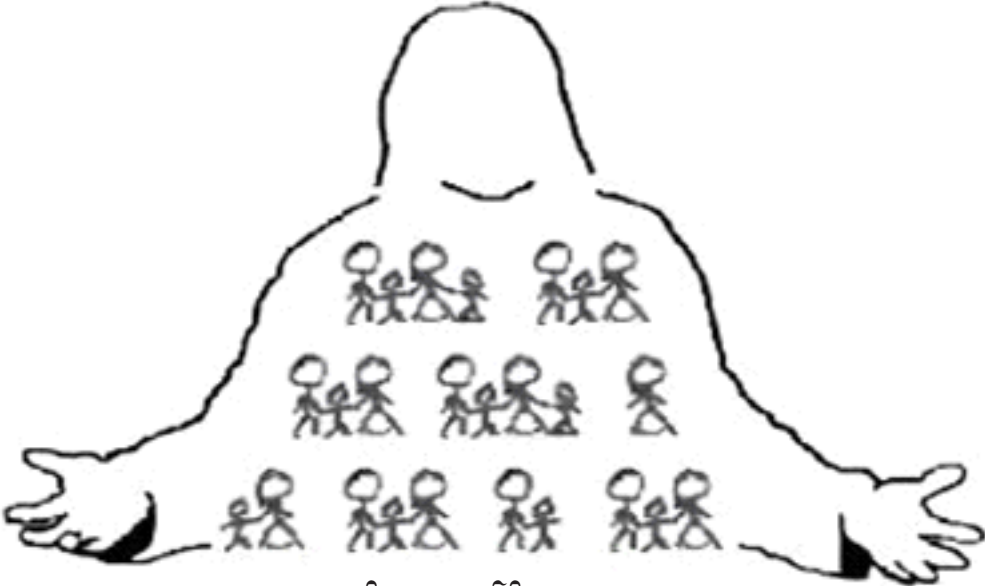

မိသားစုများ၏မိသားစု

လေ့လာသုံးသပ်ခြင်း။ အောက်ပါကျမ်းပိုဒ်များကိုဖတ်၍ ဘုရား၏အိမ်တော်အတွင်းနေထိုင်ခြင်းနှင့်ပတ်သက်၍ သင်လေ့လာခဲ့သောအရာတို့ကို အကျဉ်းချုပ်ရေးသားပါ။

ကမ္ဘာ၊ ၁၈:၁၉ _____

ကမ္ဘာ၊ ၃၅:၂-၄ _____

မသဲ၊ ၁၂:၂၅ _____

၁ပေ၊ ၄:၁၇ _____

ရောမ၊ ၁၂:၄-၅ _____

၁ကော၊ ၁၁:၃ _____

၁ကော၊ ၁၂:၁-၂၆ _____

ဧဖက်၊ ၂:၁၉-၂၀ _____

ဧဖက်၊ ၂:၂၁-၂၂ _____

၁တိ၊ ၃:၄-၅ _____

၁တိ၊ ၃:၁၄-၁၅ _____

တိတု၊ ၁:၅ _____

တိတု၊ ၂:၁ _____

ဆင်ခြင်အောက်မေ့ခြင်း။ ကျမ်းချက်များကိုအခြေခံ၍၊ ဘုရားသခင်၏နှုတ်ကပတ်တော်မှလေ့လာသုံးသပ်ခဲ့သော အရာတို့ကို ခေတ်ကာလနှင့်ယဉ်ကျေးမှုတိုင်းတို့တွင် လူတိုင်း၊မိသားစုတိုင်းနှင့်အသင်းတော်တိုင်းလိုက်လျှောက်သင့်သည့် အဓိကကျသောအခြေခံနိယာမများနှင့်လုပ်ငန်းတာဝန်များကို အကျဉ်းချုပ်၍ဖော်ပြပါ။(တည်မြဲသောအရာ) _____

ဆွေးနွေးချက်။ ဤအခြေခံနိယာမများကို ယနေ့တွေ့ကြုံရသော သင့်အသက်တာ၊မိသားစု၊အသင်းတော်နှင့်နှိုင်းယှဉ်ပါ။

ယခုမှစ၍ သင့်အသက်တာ၊မိသားစုနှင့်အသင်းတော်၌ မည်သည့်ပြောင်းလဲမှုများပြုလုပ်ရန်လိုအပ်ပါသနည်း။

လက်တွေ့အသုံးပြုခြင်း။ ဤပြောင်းလဲမှုများကို သင့်အသက်တာ၊မိသားစုနှင့်အသင်းတော်များ၌ မည်သည့်အချိန်တွင် မည်ကဲ့သို့ လုပ်ဆောင်မည်နည်း။

သင်ခန်းစာ(၂၇) ခရစ်တော်၌ရှိသော သင့်အသက်တာ

ယုံကြည်သူတစ်ယောက်သည် ခရစ်တော်၌သူတို့ (သို့) သူမတို့သည်ကြွယ်ဝသော အမွေစည်းစိမ်ရှိသည့်ကိုသိခြင်း ထက်ပို၍ငြင်းခန့်စရာ ခရစ်ယာန်အသက်တာတွင် မည်သည့်အရာမျှမရှိပါ။ ခရစ်တော်၌ရှိသောထိုကြွယ်ဝခြင်းသည် တိုးပွားခြင်းမရှိသော်လည်း လုံးလုံးလျားလျားပြည့်စုံပြီးသားဖြစ်သည်။ ထိုသူတို့သည် ကယ်တင်ခြင်းရရှိသည့်နှင့်ချက်ချင်း ထိုအရာကို ပိုင်ဆိုင်ခွင့်ရခြင်းဖြစ်သည်။ လူသားတို့ထိုက်တန်၍မဟုတ်ဘဲ၊ ဘုရားသားတော်၏ထိုက်တန်ခြင်းအပေါ် ရပ်တည်ခြင်းဖြစ်သည်။ ယင်းကို ဘုရားသခင်၏ဖွင့်ပြခြင်းအားဖြင့်သာသိနိုင်သည်။

အသင်းတော် မိသားစုများ၏မိသားစု



လေ့လာသုံးသပ်ခြင်း။ အောက်ပါကျမ်းပိုဒ်များကိုဖတ်၍ ခရစ်တော်၌ရှိသောသင့်အသက်တာနှင့်ပတ်သက်၍ သင်လေ့လာခဲ့သောအရာတို့ကို အကျဉ်းချုပ်ရေးသားပါ။

- ဖေက်၊ ဘဲး၃ _____
- ဖေက်၊ ဘဲး၄ _____
- ဖေက်၊ ဘဲး၅ _____
- ဖေက်၊ ဘဲး၇ _____
- ဖေက်၊ ဘဲး၁၁ _____
- ဖေက်၊ ဘဲး၁၃ _____
- ဖေက်၊ ၂း၁၆ _____
- ဖေက်၊ ၂း၂၂ _____
- ဖေက်၊ ၂း၁၀ _____
- ဖေက်၊ ၃း၆ _____
- ဖေက်၊ ၃း၁၉ _____

ရောမာ ၃:၂၄

ရောမာ ၅:၁၇

ရောမာ ၆:၃

ရောမာ ၆:၄

ရောမာ ၆:၅

ရောမာ ၆:၁၀

ရောမာ ၆:၂၃

ရောမာ ၈:၁

ရောမာ ၈:၃၇

ရောမာ ၈:၃၈-၃၉

ရောမာ ၁၆:၁၀

၁ကော ၁:၂

၁ကော ၄:၁၀

၁ကော ၁၅:၂၂

၂ကော ၂:၁၄

၂ကော ၅:၁၇

၂ကော ၁၂:၉

ဂလာတီ ၂:၁၇

ဂလာတီ ၂:၁၉-၂၀

ဂလာတီ ၃:၁၄

ကောလောသဲ ၁:၂၇

ကောလောသဲ ၂:၉-၁၀

ကောလောသဲ ၃:၃

၂တီ ၂:၁

၂တိ၊ ၂:၁၀ _____

ဆင်ခြင်အောက်မေ့ခြင်း။ ကျမ်းချက်များကိုအခြေခံ၍၊ ဘုရားသခင်၏နှုတ်ကပတ်တော်မှလေ့လာသုံးသပ်ခဲ့သော အရာတို့ကို ခေတ်ကာလနှင့်ယဉ်ကျေးမှုတိုင်းတို့တွင် လူတိုင်း၊မိသားစုတိုင်းနှင့်အသင်းတော်တိုင်းလိုက်လျှောက်သင့်သည့် အဓိကကျသောအခြေခံနိယာမများနှင့်လုပ်ငန်းတာဝန်များကို အကျဉ်းချုပ်၍ဖော်ပြပါ။(တည်မြဲသောအရာ) _____

ဆွေးနွေးချက်။ ဤအခြေခံနိယာမများကို ယနေ့တွေ့ကြုံရသော သင့်အသက်တာ၊မိသားစု၊အသင်းတော်နှင့်နှိုင်းယှဉ်ပါ။

ယခုမှစ၍ သင့်အသက်တာ၊မိသားစုနှင့်အသင်းတော်၌ မည်သည့်ပြောင်းလဲမှုများပြုလုပ်ရန်လိုအပ်ပါသနည်း။

လက်တွေ့အသုံးပြုခြင်း။ ဤပြောင်းလဲမှုများကို သင့်အသက်တာ၊မိသားစုနှင့်အသင်းတော်များ၌ မည်သည့်အချိန်တွင် မည်ကဲ့သို့ လုပ်ဆောင်မည်နည်း။

သင်ခန်းစာ(၂၈) ခရစ်တော်နှင့်အတူ ရှိသော သင့်အသက်တာ

ယုံကြည်သူတစ်ယောက်၏အကြီးမြတ်ဆုံးသောအခွင့်အရေးတစ်ခုမှာ အသက်ရှင်သောဘုရားသခင်၏ မျက်မှောက်တွင် တရင်းတနှီးကျွမ်းဝင်လျှောက်လှမ်းခြင်းဖြစ်သည်။ နေ့စဉ်ဘုရားမျက်မှောက်တော်၌ အချိန်ယူခြင်းသည် သင်၏ဝိညာဉ်ရေးရာအသက်တာနှင့် ခရစ်တော်၌လျှောက်လှမ်းခြင်းတို့အတွက်မရှိမဖြစ်သော လိုအပ်သော အသက် သွေးကြောတစ်ခုဖြစ်သည်။ သင်သည်သခင်ဘုရားနှင့်အတူတစ်ဦးတည်းအချိန်ယူသောအခါ၊ သင်အသက်တာ၌ အသက်ကြီးသောအရာကို ဆက်သွယ်နေခြင်းဖြစ်သည်။ ကျွန်ုပ်တို့လုပ်ဆောင်နိုင်သောအထူးအရေးကြီးဆုံးသောအရာမှာ ကျွန်ုပ်တို့လုပ်ဆောင်နိုင်သော အရာဖြစ်ပြီး၊ ယင်းမှာ ခရစ်တော်နှင့်အတူနှုတ်ကပတ်တော်အားဖြင့် ဆုတောင်းခြင်းအထဲ၌ အချိန်ကိုအသုံးပြုခြင်းဖြစ်သည်။

မှတ်ချက်။ သခင်ဘုရား၏ညစာစားပွဲ နောက်ဆက်တွဲတွင်ကြည့်ပါ။ စာ-၁၈၈

အသင်းတော် မိသားစုများ၏မိသားစု



လေ့လာသုံးသပ်ခြင်း။ အောက်ပါကျမ်းပိုဒ်များကိုဖတ်၍ ခရစ်တော်နှင့်အတူရှိသောသင့်အသက်တာနှင့်ပတ်သက်၍ သင်လေ့လာခဲ့သောအရာတို့ကိုအကျဉ်းချုပ်ရေးသားပါ။

- ကမ္ဘာ၊ ၃:၈-၉ _____
- _____
- ကမ္ဘာ၊ ၅:၂၄ _____
- ကမ္ဘာ၊ ၄:၈-၁၅ _____
- ၁ရာ၊ ၂၃:၃၀ _____
- ယောရှု၊ ၁:၈ _____
- ဆာလံ၊ ၅:၃ _____
- ဆာလံ၊ ၁၆:၁၁ _____
- ယေရမိ၊ ၁၅:၁၆ _____
- မသဲ၊ ၄:၄ _____
- မသဲ၊ ၆:၆ _____
- မသဲ၊ ၆:၁၁ _____
- မသဲ၊ ၆:၁၃ _____

မာကျ၊ ၁၃၅ _____

မာကျ၊ ၃၁၃-၁၄ _____

လုကာ၊ ၁၀၃၈-၄၂ _____

လုကာ၊ ၁၅၃-၃၂ _____

ယောဟန်၊ ၆၂၅-၅၁ နှင့် ထွ၊ ၁၆၁၃-၂၁ _____

ယောဟန်၊ ၁၅၁-၁၁ _____

ယောဟန်၊ ၂၁၁၅-၁၉ _____

တမန်၊ ၄၁၃ _____

တမန်၊ ၂၀၂၈ _____

၂ကော၊ ၄၁၆-၁၈ _____

ဖိလိပ္ပို၊ ၃၁၇-၁၄ _____

၁တိ၊ ၄၁၆ _____

ဟေဗြဲ၊ ၅၁၁-၆၁ _____

၁၀၀၊ ၁၂၂-၂၃

၁၀၀၊ ၁၃-၇

ဗျာ၊ ၃၂၀

ဆင်ခြင်အောက်မေ့ခြင်း။ ကျမ်းချက်များကိုအခြေခံ၍၊ ဘုရားသခင်၏နှုတ်ကပတ်တော်မှလေ့လာသုံးသပ်ခဲ့သော အရာတို့ကို ခေတ်ကာလနှင့်ယဉ်ကျေးမှုတိုင်းတို့တွင် လူတိုင်း၊မိသားစုတိုင်းနှင့်အသင်းတော်တိုင်းလိုက်လျှောက်သင့်သည့် အဓိကကျသောအခြေခံနိယာမများနှင့်လုပ်ငန်းတာဝန်များကို အကျဉ်းချုပ်၍ဖော်ပြပါ။(တည်မြဲသောအရာ) _____

ဆွေးနွေးချက်။ ဤအခြေခံနိယာမများကို ယနေ့တွေ့ကြုံရသော သင့်အသက်တာ၊မိသားစု၊အသင်းတော်နှင့်နှိုင်းယှဉ်ပါ။

ယခုမှစ၍ သင့်အသက်တာ၊မိသားစုနှင့်အသင်းတော်၌ မည်သည့်ပြောင်းလဲမှုများပြုလုပ်ရန်လိုအပ်ပါသနည်း။

လက်တွေ့အသုံးပြုခြင်း။ ဤပြောင်းလဲမှုများကို သင့်အသက်တာ၊မိသားစုနှင့်အသင်းတော်များ၌ မည်သည့်အချိန်တွင် မည်ကဲ့သို့ လုပ်ဆောင်မည်နည်း။

သင်ခန်းစာ(၂၉) လက်ထပ်ထိမ်းမြားခြင်းအခန်းကဏ္ဍ

အသင်းတော်သည် လက်ထပ်ထိမ်းမြားခြင်းနှင့်ပတ်သက်၍ အနက်ကိုပြန်၍ ဖော်ထုတ်ရန်အခွင့်ရှိသည်။ နှုတ်ကပတ်တော်တွင် လက်ထပ်ထိမ်းမြားခြင်းကို ယောက်ျားတစ်ဦးနှင့်မိန်းမတစ်ဦးတို့အကြား သစ္စာပြုအပ်နှံခြင်းဟု ဖော်ပြထားသည်။ နှုတ်ကပတ်တော်အရ ခင်ပွန်းသည်နှင့်ဇနီးသည်တို့သည် တစ်ဦးနှင့်တစ်ဦးအပြန်အလှန် လက်ကိုင်ဆုပ်ထားခြင်းဖြစ်သည်။ သမ္မာကျမ်းစာအရလက်ထပ်ထိမ်းမြားခြင်းသည် အသင်းတော်တည်းဟူသော ခရစ်တော်၏ခန္ဓာကိုယ်တော်နှင့်ဆက်နွယ်နေပါသည်။

မှတ်ချက်။ လိင်တူဆက်ဆံခြင်းနှင့်လိင်တူအိမ်ထောင်ပြုခြင်း နောက်ဆက်တွဲတွင်ကြည့်ပါ။ စာ-၂၀၁

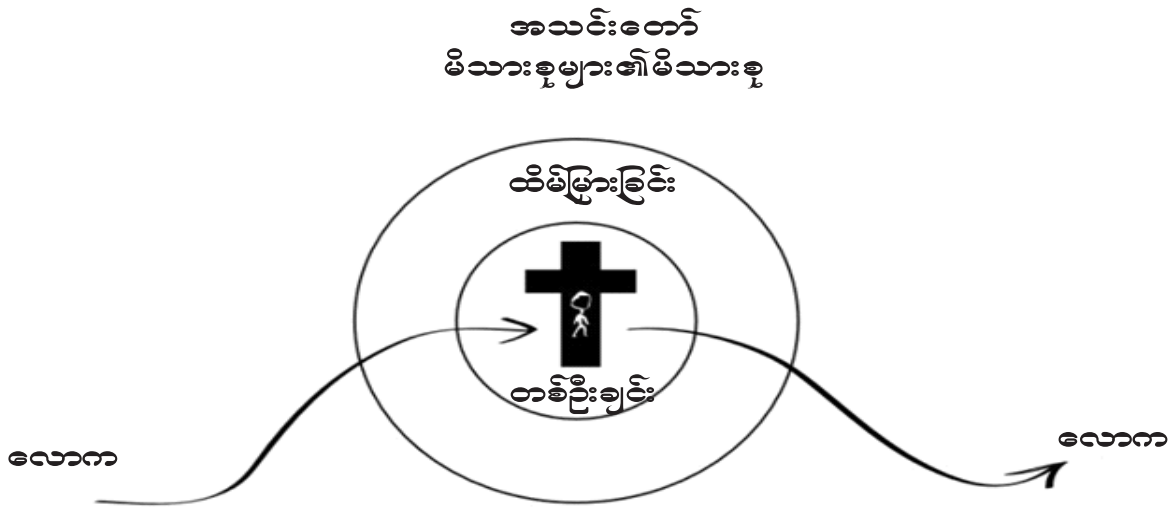

လေ့လာသုံးသပ်ခြင်း။ အောက်ပါကျမ်းပိုဒ်များကိုဖတ်၍ လက်ထပ်ထိမ်းမြားခြင်းဆိုသော ဘုရားသခင်၏အမြင်နှင့်ပတ်သက်၍ သင်လေ့လာခဲ့သောအရာတို့ကိုအကျဉ်းချုပ်ရေးသားပါ။

ကမ္ဘာ၊ ၂:၁၈-၂၅ _____

မဿဲ၊ ၁၉:၃-၆ _____

မာကု၊ ၁၀:၆-၉ _____

လုကာ၊ ၂၀:၃၄-၃၅ _____

၁ကော၊ ၇:၁-၆၊ ၂၆ _____

၁၀၀၀၊ ၁၃၄-၁၃ _____

ဖက်၊ ၃၈-၁၁ _____

ဖက်၊ ၅၂၉-၃၃ _____

ကောလောသိ၊ ၃၈-၂၃ _____

ဟေဗြဲ၊ ၁၃၄-၆ _____

ဆင်ခြင်အောက်မေ့ခြင်း။ ကျမ်းချက်များကိုအခြေခံ၍၊ ဘုရားသခင်၏နှုတ်ကပတ်တော်မှလေ့လာသုံးသပ်ခဲ့သော အရာတို့ကို ခေတ်ကာလနှင့်ယဉ်ကျေးမှုတိုင်းတို့တွင် လူတိုင်း၊မိသားစုတိုင်းနှင့်အသင်းတော်တိုင်းလိုက်လျှောက်သင့်သည့် အဓိကကျသောအခြေခံနိယာမများနှင့်လုပ်ငန်းတာဝန်များကို အကျဉ်းချုပ်၍ဖော်ပြပါ။(တည်မြဲသောအရာ) _____

ဆွေးနွေးချက်။ ဤအခြေခံနိယာမများကို ယနေ့တွေ့ကြုံရသော သင့်အသက်တာ၊မိသားစု၊အသင်းတော်နှင့်နှိုင်းယှဉ်ပါ။

ယခုမှစ၍သင့်အသက်တာ၊မိသားစုနှင့်အသင်းတော်၌ မည်သည့်ပြောင်းလဲမှုများပြုလုပ်ရန်လိုအပ်ပါသနည်း။

လက်တွေ့အသုံးပြုခြင်း။ ဤပြောင်းလဲမှုများကို သင့်အသက်တာ၊မိသားစုနှင့်အသင်းတော်များ၌ မည်သည့်အချိန်တွင် မည်ကဲ့သို့ လုပ်ဆောင်မည်နည်း။

သင်ခန်းစာ(၃၀) ခင်ပွန်းသည်၏အခန်းကဏ္ဍ

ခရစ်တော်၏ဦးဆောင်မှုအောက်တွင် ဆက်ကပ်အပ်နှံထားသော ခင်ပွန်းသည် အိမ်ထောင်၏ဦးခေါင်းဖြစ်ကြောင်း နှုတ်ကပတ်တော်သည် ရှင်းလင်းစွာဖော်ပြထားပါသည်။ သူကဏ္ဍမှာ မိသားစုနှင့်မိမိ၏ဇနီးတို့အားချစ်ရန်၊ လမ်းပြရန်၊ ကာကွယ်မှုပြုရန်နှင့် ဝိညာဉ်ပိုင်း၊ ခန္ဓာပိုင်းတို့တွင် ဦးဆောင်ကာကွယ်မှုပြုရန်ဖြစ်သည်။ ဤကဏ္ဍသည် သူ၏သာသနာ လုပ်ငန်းအတွက်မရှိမဖြစ်လိုအပ်သော သော့ချက်ဖြစ်ပြီး၊ အသင်းတော်၌ သင်းအုပ်၊ အသင်းတော်ခေါင်းဆောင်နှင့် သင်းထောက်တို့အတွက်လည်း လိုအပ်သောအရည်အချင်းလည်းဖြစ်သည်။

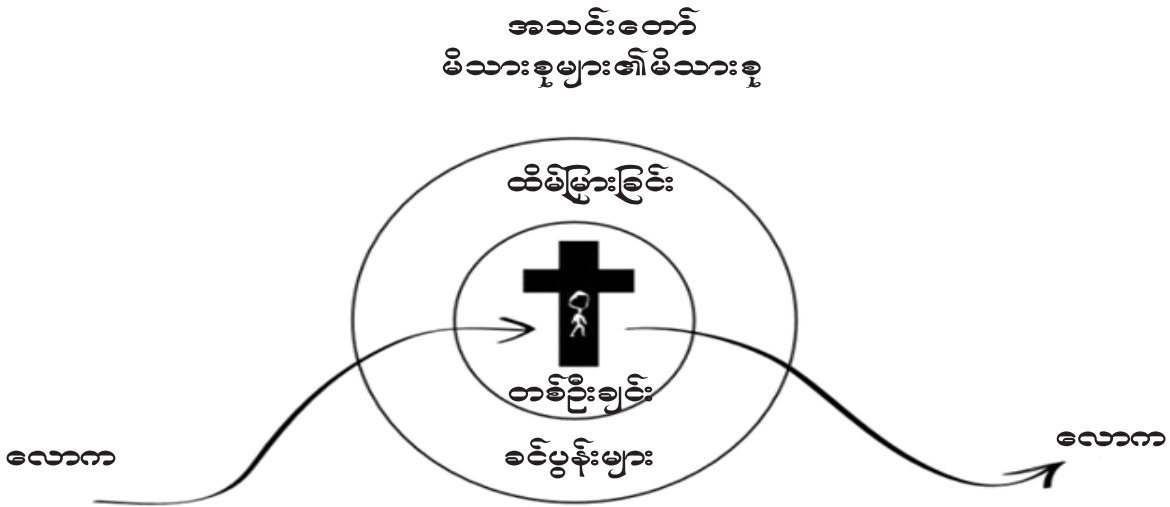

လေ့လာသုံးသပ်ခြင်း။ အောက်ပါကျမ်းပိုဒ်များကိုဖတ်၍ လက်ထပ်ထိမ်းမြားခြင်းဆိုသော ခင်ပွန်းသည်၏အခန်းကဏ္ဍ နှင့်ပတ်သက်၍ သင်လေ့လာခဲ့သောအရာတို့ကိုအကျဉ်းချုပ်ရေးသားပါ။

- ကမ္ဘာ၊ ၂:၁၅-၂၄ _____
- _____
- ကမ္ဘာ၊ ၃:၁-၇ _____
- _____
- ကမ္ဘာ၊ ၃:၈-၂၀ _____
- _____
- ယေရမိ၊ ၄၄:၁၉-၂၃ _____
- _____
- ၁ကော၊ ၁၁:၃ _____
- ၁ကော၊ ၁၄:၃၃-၄၀ _____
- _____
- ဧဖက်၊ ၅:၂၁ _____
- ဧဖက်၊ ၅:၂၃-၂၄ _____
- _____
- ဧဖက်၊ ၅:၂၅ _____
- _____

ဧဖက်၊ ၅:၂၆ _____

ဧဖက်၊ ၅:၂၇ _____

ဧဖက်၊ ၅:၂၈-၃၀ _____

ဧဖက်၊ ၅:၃၁-၃၂ _____

ဧဖက်၊ ၅:၃၃ _____

ကောလောသဲ၊ ၃:၁၉ _____

၁တီ၊ ၃:၁-၆ _____

ဆင်ခြင်အောက်မေ့ခြင်း။ ကျမ်းချက်များကိုအခြေခံ၍၊ ဘုရားသခင်၏နှုတ်ကပတ်တော်မှလေ့လာသုံးသပ်ခဲ့သော အရာတို့ကို ခေတ်ကာလနှင့်ယဉ်ကျေးမှုတိုင်းတို့တွင် လူတိုင်း၊မိသားစုတိုင်းနှင့်အသင်းတော်တိုင်းလိုက်လျှောက်သင့်သည့် အဓိကကျသောအခြေခံနိယာမများနှင့်လုပ်ငန်းတာဝန်များကို အကျဉ်းချုပ်၍ဖော်ပြပါ။(တည်မြဲသောအရာ) _____

ဆွေးနွေးချက်။ ဤအခြေခံနိယာမများကို ယနေ့တွေ့ကြုံရသော သင့်အသက်တာ၊မိသားစု၊အသင်းတော်နှင့်နှိုင်းယှဉ်ပါ။

ယခုမှစ၍ သင့်အသက်တာ၊မိသားစုနှင့်အသင်းတော်၌ မည်သည့်ပြောင်းလဲမှုများပြုလုပ်ရန်လိုအပ်ပါသနည်း။

လက်တွေ့အသုံးပြုခြင်း။ ဤပြောင်းလဲမှုများကို သင့်အသက်တာ၊မိသားစုနှင့်အသင်းတော်များ၌ မည်သည့်အချိန်တွင် မည်ကဲ့သို့ လုပ်ဆောင်မည်နည်း။

သင်ခန်းစာ(၃၁) ဇနီးသည်၏အခန်းကဏ္ဍ

သုတ္တံဆရာက “သီလနှင့်ပြည့်စုံသောမိန်းမကို အဘယ်သူရှာ၍တွေ့နိုင်သနည်း။ ထိုသို့သောမိန်းမသည် ပတ္တမြားထက်သာ၍ အဖိုးထိုက်ပေ၏။” သူမ၏ကဏ္ဍသည်ယျဉ်ကျေးမှုအရ၊ တန်းတူအခွင့်အရေးမရသော်လည်း သန့်ရှင်းသောဝိညာဉ်တော်၏အုပ်စိုးမှုအောက်တွင် သမ္မာကျမ်းစာအရ ခင်ပွန်းသည်နှင့်အတူတစ်လုံးတစ်ဝတည်း ရှိသောအခါ၊ သူမသည်အလွန်လှပသောမိန်းမတစ်ဦးဖြစ်လာသည်။ သူမ၏အခန်းကဏ္ဍသည် ခင်ပွန်းသည်၏သာသနာနှင့် ဝိညာဉ်ရေးရာအခြေအနေအတွက် အထူးအရေးပါသောသူဖြစ်သည်။

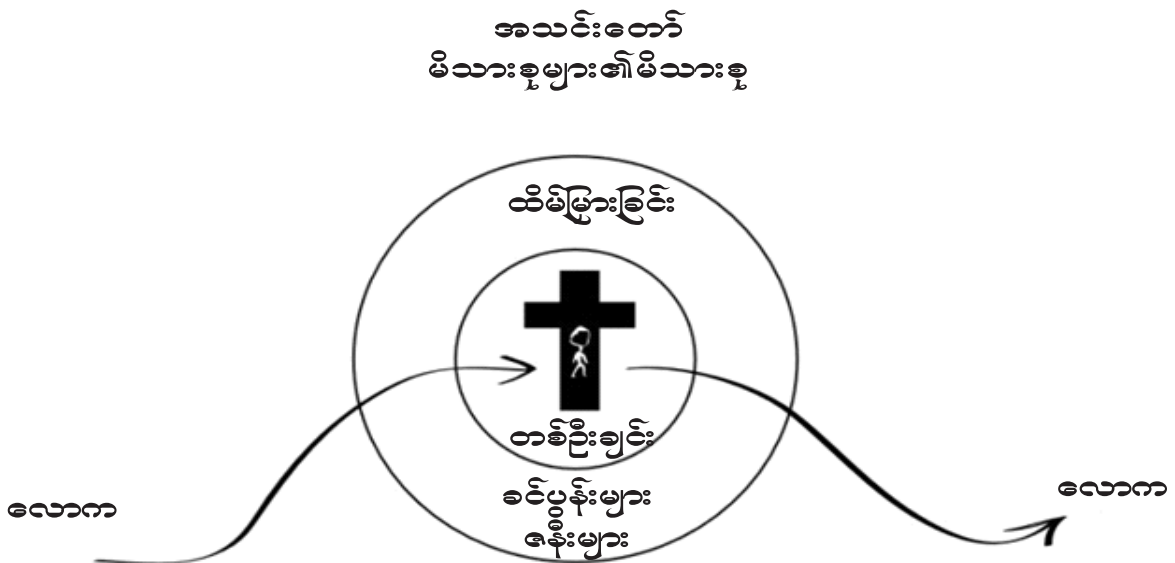

လေ့လာသုံးသပ်ခြင်း။ အောက်ပါကျမ်းပိုဒ်များကိုဖတ်၍ လက်ထပ်ထိမ်းမြားခြင်းဆိုင်သော ဇနီးသည်၏အခန်းကဏ္ဍ နှင့်ပတ်သက်၍ သင်လေ့လာခဲ့သောအရာတို့ကိုအကျဉ်းချုပ်ရေးသားပါ။

ကမ္ဘာ၊ ၂:၁၅-၂၄ _____

ကမ္ဘာ၊ ၃:၁-၇ _____

ကမ္ဘာ၊ ၃:၈-၂၀ _____

သုတ္တံ၊ ၁၂:၄ _____

သုတ္တံ၊ ၁၉:၁၄ _____

သုတ္တံ၊ ၃၁:၁၀-၃၁ _____

ယေရမိ၊ ၄၄:၁၉-၂၃ _____

၁ကော၊ ၇:၁-၅ _____

၁ကော၊ ၁၄:၃၃-၄၀ _____

ဇေက်၊ ၅:၂၁-၂၄ _____

ကောလောသဲ၊ ၃:၁၈ _____

၁တိ၊ ၃:၁၁ _____

တိတု၊ ၂:၃-၅ _____

၁ပေ၊ ၂:၁၈-၃၉ _____

ဆင်ခြင်အောက်မေ့ခြင်း။ ကျမ်းချက်များကိုအခြေခံ၍၊ ဘုရားသခင်၏နှုတ်ကပတ်တော်မှလေ့လာသုံးသပ်ခဲ့သော အရာတို့ကို ခေတ်ကာလနှင့်ယဉ်ကျေးမှုတိုင်းတို့တွင် လူတိုင်း၊မိသားစုတိုင်းနှင့်အသင်းတော်တိုင်းလိုက်လျှောက်သင့်သည့် အဓိကကျသောအခြေခံနိယာမများနှင့်လုပ်ငန်းတာဝန်များကို အကျဉ်းချုပ်၍ဖော်ပြပါ။(တည်မြဲသောအရာ) _____

ဆွေးနွေးချက်။ ဤအခြေခံနိယာမများကို ယနေ့တွေ့ကြုံရသော သင့်အသက်တာ၊မိသားစု၊အသင်းတော်နှင့်နှိုင်းယှဉ်ပါ။

ယခုမှစ၍ သင့်အသက်တာ၊မိသားစုနှင့်အသင်းတော်၌ မည်သည့်ပြောင်းလဲမှုများပြုလုပ်ရန်လိုအပ်ပါသနည်း။

လက်တွေ့အသုံးပြုခြင်း။ ဤပြောင်းလဲမှုများကို သင့်အသက်တာ၊မိသားစုနှင့်အသင်းတော်များ၌ မည်သည့်အချိန်တွင် မည်ကဲ့သို့ လုပ်ဆောင်မည်နည်း။

သင်ခန်းစာ(၃၂) မိဘတို့၏အခန်းကဏ္ဍ

တပည့်တော်များကို သွန်သင်ရန်အခက်ခဲဆုံးသောနေရာများထဲမှတစ်ခုမှာ အိမ်ထောင်ပင်ဖြစ်သည်။ ထိုအရာကို ဆွေးနွေးကြပါစို့။ ရှင်ပေါလုသည်တိမောသေအား ပြောဆိုခဲ့သောအရာမှာ ထိုကျမ်းစာရှိသမျှသည် ဘုရားသခင်၏လူ သည်စုံလင်သောသူ၊ ကောင်းသောအမှုအမျိုးမျိုးတို့ကိုပြုစုခြင်းအလို့ငှါ ပြင်ဆင်သောသူဖြစ်မည့်အကြောင်း၊ ဩဝါဒပေးခြင်း၊ အပြစ်ကိုဖော်ပြခြင်း၊ ဖြောင့်မတ်စွာပြုပြင်ခြင်း၊ တရားကိုသွန်သင်ခြင်း၊ ကျေးဇူးများကိုပြုတတ်၏။ (၂တိ၊ ၃:၁၆-၁၇) ဆိုလိုရင်းမှာ ကျမ်းစာ၌မိဘများအတွက် အထောက်အကူပေးနိုင်သောအရာများစွာရှိသည်ဟုဆိုလိုပါသည်။

အသင်းတော် မိသားစုများ၏မိသားစု

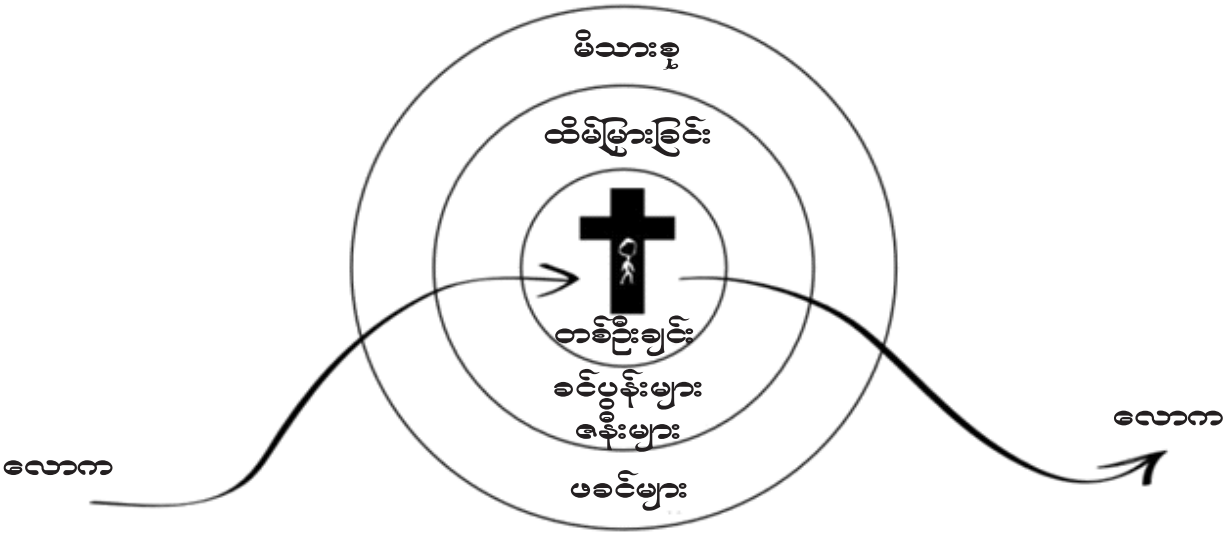

လေ့လာသုံးသပ်ခြင်း။ အောက်ပါကျမ်းပိုဒ်များကိုဖတ်၍ အုပ်ထိန်းခြင်းနှင့်ဆိုင်သောမိဘများ၏အခန်းကဏ္ဍနှင့် ပတ်သက်၍ သင်လေ့လာခဲ့သောအရာတို့ကိုအကျဉ်းချုပ်ရေးသားပါ။

ကမ္ဘာ၊ ၁: ၂၆-၁: ၂၄ _____

ကမ္ဘာ၊ ၂၂:၁-၁၄ _____

တရား၊ ၆:၄-၉ _____

သုတ္တံ၊ ၁၃: ၂၄ _____
 သုတ္တံ၊ ၁၇: ၆ _____

သုတ္တံ၊ ၁၉:၁၃ _____
သုတ္တံ၊ ၂၂:၆ _____
မာလခါ၊ ၄:၅-၆ _____

ယောဟန်၊ ၉:၁-၃ _____

ရောမ၊ ၁:၃၀ _____
ဖေကံ၊ ၆:၁-၄ _____

ကောလောသံ၊ ၃:၂၀-၂၁ _____

၂တိ၊ ၃:၂ _____

ဆင်ခြင်အောက်မေ့ခြင်း။ ကျမ်းချက်များကိုအခြေခံ၍၊ ဘုရားသခင်၏နှုတ်ကပတ်တော်မှလေ့လာသုံးသပ်ခဲ့သော အရာတို့ကို ခေတ်ကာလနှင့်ယဉ်ကျေးမှုတိုင်းတို့တွင် လူတိုင်း၊မိသားစုတိုင်းနှင့်အသင်းတော်တိုင်းလိုက်လျှောက်သင့်သည့် အဓိကကျသောအခြေခံနိယာမများနှင့်လုပ်ငန်းတာဝန်များကို အကျဉ်းချုပ်၍ဖော်ပြပါ။(တည်မြဲသောအရာ) _____

ဆွေးနွေးချက်။ ဤအခြေခံနိယာမများကို ယနေ့တွေ့ကြုံရသော သင့်အသက်တာ၊မိသားစု၊အသင်းတော်နှင့်နှိုင်းယှဉ်ပါ။

ယခုမှစ၍သင့်အသက်တာ၊မိသားစုနှင့်အသင်းတော်၌ မည်သည့်ပြောင်းလဲမှုများပြုလုပ်ရန်လိုအပ်ပါသနည်း။

လက်တွေ့အသုံးပြုခြင်း။ ဤပြောင်းလဲမှုများကို သင့်အသက်တာ၊မိသားစုနှင့်အသင်းတော်များ၌ မည်သည့်အချိန်တွင် မည်ကဲ့သို့ လုပ်ဆောင်မည်နည်း။

သင်ခန်းစာ(၃၃) သားသမီးတို့၏အခန်းကဏ္ဍ

ယနေ့ယဉ်ကျေးမှုသည် မိဘများကိုသတိမပြုမိစေရန်နှင့် လေးစားမှုမရှိစေရန် အားပေးသည့် တိုက်တွန်းမှုကို တွေ့ရသည်။ ဘုရား၏နှုတ်ကပတ်တော်၌ မိဘတို့အားနာခံခြင်းနှင့်လေးစားမှုထားရှိရမည်ဟု ရှင်းလင်းစွာဖော်ပြထားသည်။ တစ်ခါတစ်ရံ လေးစားမှုသည်ခက်ခဲသော်လည်း၊ ထိုအမိန့်တော်တွင် အကယ်၍မိဘတို့စကားကိုနာခံပါက အသက်တာ ပြည့်စုံမည့်အကြောင်းဂတိပေးထားသည်။

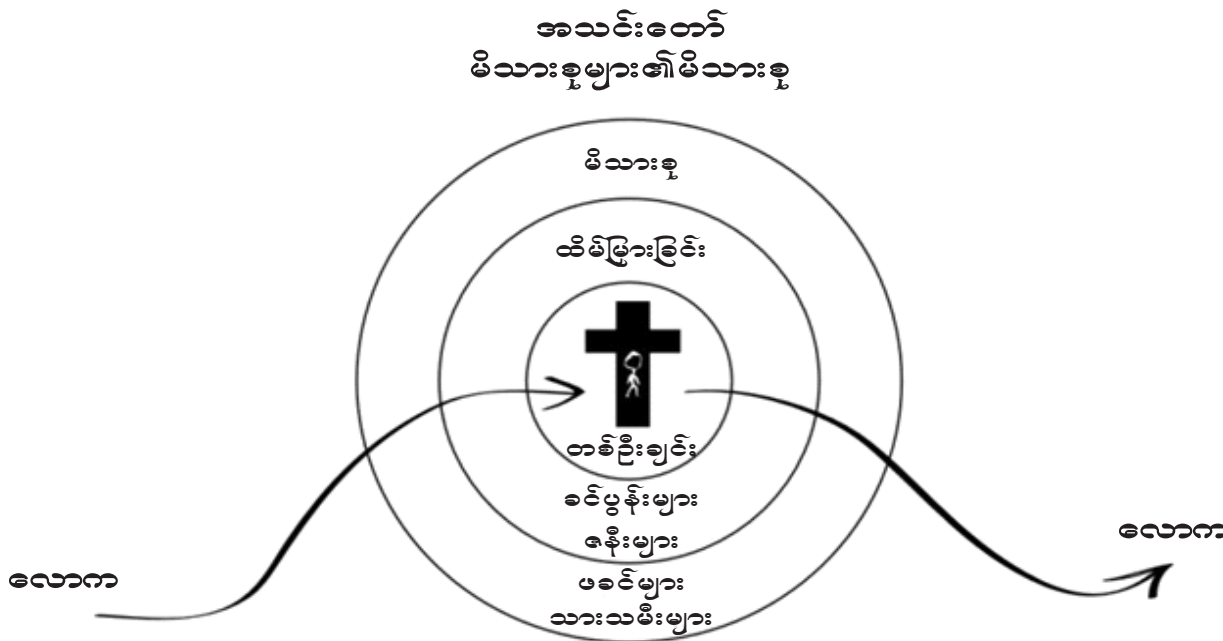

လေ့လာသုံးသပ်ခြင်း။ အောက်ပါကျမ်းပိုဒ်များကိုဖတ်၍ သားသမီးများ၏အခန်းကဏ္ဍနှင့်ပတ်သက်၍ သင်လေ့လာ ခဲ့သောအရာတို့ကိုအကျဉ်းချုပ်ရေးသားပါ။

၁ဓမ္မ၊ ၁: ၂၁- ၂: ၃၆ _____

ယောဘ၊ ၃: ၁၅ _____
 ဆာလံ၊ ၁၂၇: ၃-၄ _____
 ဆာလံ၊ ၁၄၄: ၁၂ _____
 သုတ္တံ၊ ၁: ၇-၁၀ _____

သုတ္တံ၊ ၄: ၁ _____
 သုတ္တံ၊ ၅: ၇ _____
 သုတ္တံ၊ ၁၇: ၆ _____
 သုတ္တံ၊ ၃: ၂၈ _____
 ယေရမိ၊ ၁: ၅ _____

မာကျာ ၁၀:၁၄-၁၆ _____

လုကာ၊ ၂:၄၀၊ ၅၂ _____

ဖေက်၊ ၆:၁-၃ _____

ကောလောသဲ၊ ၃:၂၀ _____

၁တိ၊ ၅:၄ _____

၂တိ၊ ၁:၅ _____

၂တိ၊ ၃:၁-၅ _____

၂တိ၊ ၃:၁၅ _____

ဆင်ခြင်အောက်မေ့ခြင်း။ ကျမ်းချက်များကိုအခြေခံ၍၊ ဘုရားသခင်၏နှုတ်ကပတ်တော်မှလေ့လာသုံးသပ်ခဲ့သော အရာတို့ကို ခေတ်ကာလနှင့်ယဉ်ကျေးမှုတိုင်းတို့တွင် လူတိုင်း၊မိသားစုတိုင်းနှင့်အသင်းတော်တိုင်းလိုက်လျှောက်သင့်သည့် အဓိကကျသောအခြေခံနိယာမများနှင့်လုပ်ငန်းတာဝန်များကို အကျဉ်းချုပ်၍ဖော်ပြပါ။(တည်မြဲသောအရာ) _____

ဆွေးနွေးချက်။ ဤအခြေခံနိယာမများကို ယနေ့တွေ့ကြုံရသော သင့်အသက်တာ၊မိသားစု၊အသင်းတော်နှင့်နှိုင်းယှဉ်ပါ။

ယခုမှစ၍သင့်အသက်တာ၊မိသားစုနှင့်အသင်းတော်၌ မည်သည့်ပြောင်းလဲမှုများပြုလုပ်ရန်လိုအပ်ပါသနည်း။

လက်တွေ့အသုံးပြုခြင်း။ ဤပြောင်းလဲမှုများကို သင့်အသက်တာ၊မိသားစုနှင့်အသင်းတော်များ၌ မည်သည့်အချိန်တွင် မည်ကဲ့သို့ လုပ်ဆောင်မည်နည်း။

စီမံကိန်း H

မိသားစုအားအစီအစဉ်တကျထားရှိခြင်း

၁။ အောက်တွင်ရှိသောမိသားစုအခန်းကဏ္ဍအလိုက်၊ သူတို့၏တာဝန်နှင့်ဝတ္တရားများကိုအကျဉ်းချုပ်ရေးပါ။

ခရစ်တော် _____

လက်ထပ်ထိမ်းမြားခြင်း _____

ခင်ပွန်းသည်များ _____

ဇနီးသည်များ _____

မိဘများ _____

သားသမီးများ _____

၂။ မေးခွန်း(၁) တွင်သင့်ပေးထားသောအဖြေနှင့် သင့်မိသားစုကိုနှိုင်းယှဉ်ပါ။ မည်သည့်နေရာများ၌ သင့်မိသားစုပြောင်းလဲရန် လိုအပ်နေပါသနည်း။ _____

၃။ ထိုကဲ့သို့ဖြစ်လာရန် သင်မည်ကဲ့သို့ ကူညီနိုင်မည်နည်း။ _____

၄။ သင့်မိသားစုတွင် သင့်၏အခန်းကဏ္ဍနှင့်တာဝန်များဆိုင်ရာ မဟာဗျူဟာတို့ကိုရေးပါ။ _____

မိသားစုအားအစီအစဉ်တကျထားရှိပြီးသောအခါ၊ ကျွန်ုပ်တို့သည် ဘုရား၏အိမ်တော်၊ အသင်းတော်၊ မိသားစုတို့၏ မိသားစုသို့ အကူးအပြောင်းလုပ်ဆောင်ရမည်။ ကျွန်ုပ်တို့လေ့လာသင်ယူခဲ့သလို၊ အသင်းတော်၏အစီအစဉ်တကျရှိခြင်းသည် အိမ်ထောင်မိသားစုအစီအစဉ်တကျရှိခြင်းမှ ဆင်းသက်လာခြင်းဖြစ်သည်။ ယဉ်ကျေးမှုအများစုသည် မိသားစုအစဉ်တကျ တည်ဆောက်ခြင်းနှင့်ရင်းနှီးနေသည့်အတွက် ထိုရိုးရှင်းလွယ်သောနည်းဗျူဟာကိုနားလည်စေသည်။ ထိုအခြေခံတရားကို သိနားလည်ခြင်းရှိသော်လည်း၊ ယနေ့များစွာသောအသင်းတော်တွင် မိသားစုအစဉ်တကျရှိခြင်းသည် ပြဿနာတစ်ရပ် ဖြစ်လာသည်။ လက်တွေ့အားဖြင့်၊ အသင်းတော်၏ပြဿနာတိုင်းသည် မိသားစုအတွင်းရှိပြဿနာများကြောင့်ဖြစ်သည်။ ဤသင်ခန်းစာတွင်ပါဝင်နေသောအရာတို့သည် မိသားစုအစဉ်တကျရှိခြင်းကို ရှင်းလင်းစွာနားလည်နိုင်ပါသည်။ ထို့ကြောင့် ရှောင်ရှား၍ မရသောအရာတစ်ခုမှာ အသင်းတော်အတွင်းအစဉ်တကျရှိခြင်းကိုမလုပ်ဆောင်မီ၊ မိသားစုအတွင်း အစဉ်တကျရှိခြင်းကိုလုပ်ဆောင်သင့်သည်။

သင်ခန်းစာ(၃၄)

ဧဝံဂေလိအမှုတော်ဆောင်တို့၏အခန်းကဏ္ဍ

နှုတ်ကပတ်တော်၌ ဧဝံဂေလိလုပ်ဆောင်သောအမှုတော်ဆောင် (သို့) တမန်တော်၏လုပ်ငန်းဆောင်တာများကို ရှင်းလင်းစွာဖော်ပြထားသော်လည်း (သတင်းစကားတစ်ခုနှင့်အတူ) ပထမရာစုကုန်သည့်အထိ ယင်းတို့နှင့်ပတ်သက်၍ စဉ်းစားလိုက်လျှောက်ရန် သမ္မာကျမ်းစာတွင် အကြောင်းအချက်များလုံးဝမရှိပါ။ သူတို့၏တာဝန်မှာ ဘုရားအိမ်တော်၏ အခြေခံအုတ်မြစ်ဟောင်းကို ပြင်ဆင်မွမ်းမံခြင်းနှင့်အသစ်သောအခြေခံအုတ်မြစ်များ တည်ဆောက်ရန်ဖြစ်သည်။ ထိုအရေးပါသောအခန်းကဏ္ဍကို အလေးထားမှုလျော့နည်းခြင်းနှင့်ဖုံးကွယ်ထားခြင်းတို့ ကြာမြင့်လာသောအခါ အကျိုးရလဒ်ကိုအားနည်းလာပြီး၊ အသင်းတော်များကိုပင်ထိုင်မှိုင်းလာစေသည်။

မှတ်ချက်၊

- တမန်တော်တို့၏သာသနာလုပ်ငန်းစစ်ဆေးမှုမှတ်တမ်း နောက်ဆက်တွဲ၊ စာ-၂၀၃
- အသင်းတော်တည်ထောင်ခြင်းသာသနာကိုသမ္မာကျမ်းအတိုင်းပေါ်ထုတ်ခြင်း၊ နောက်ဆက်တွဲ၊ စာ-၂၀၅
- အသင်းတော်တည်ထောင်သူ၏ဓွေကြေးဆိုင်ရာထောက်ပံ့မှု၊ နောက်ဆက်တွဲ၊ စာ-၂၀၉-၂၁၁

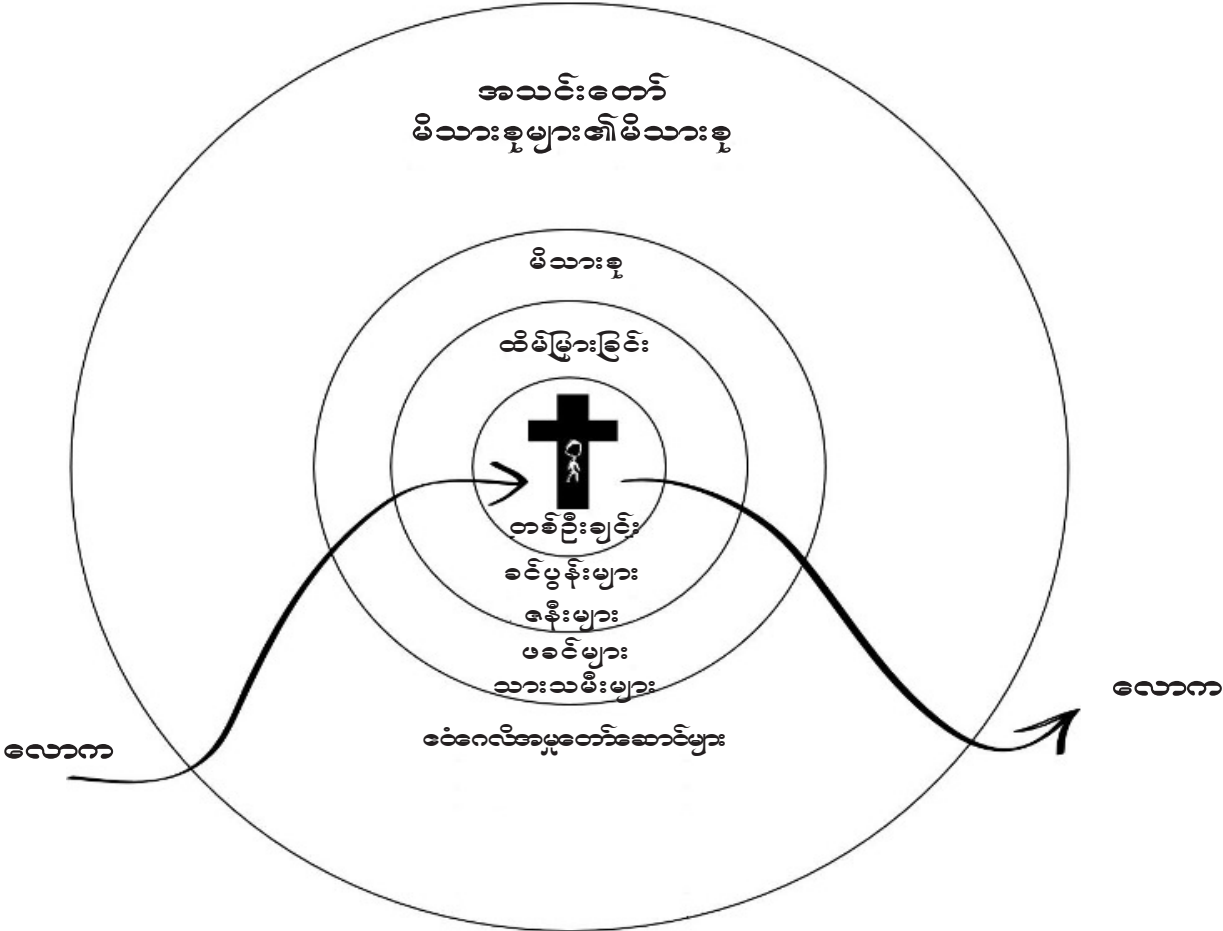

လေ့လာသုံးသပ်ခြင်း။ အောက်ပါကျမ်းပိုဒ်များကိုဖတ်၍ ဧဝံဂေလိလုပ်ဆောင်သော အမှုတော်ဆောင်များ၏ အခန်းကဏ္ဍနှင့်ပတ်သက်၍ သင်လေ့လာခဲ့သောအရာတို့ကိုအကျဉ်းချုပ်ရေးသားပါ။

တမန်၊ ၁၄:၁၄-၁၅ _____

ဖေဖော်ဝါရီ ၃၁-၂၀ _____

ဖေဖော်ဝါရီ ၂၀-၂၀ _____

မတ် ၁၀-၂၀ _____

မတ် ၂၀-၂၀ _____

မတ် ၃၁-၂၀ _____

မတ် ၂၀-၂၀ _____

မတ် ၃၁-၂၀ _____

ဆင်ခြင်အောက်မေ့ခြင်း။ ကျမ်းချက်များကို အခြေခံ၍၊ ဘုရားသခင်၏ နှုတ်ကပတ်တော်မှ လေ့လာသုံးသပ်ခဲ့သော အရာတို့ကို ခေတ်ကာလနှင့် ယဉ်ကျေးမှုတိုင်းတို့တွင် လူတိုင်း၊ မိသားစုတိုင်းနှင့် အသင်းတော်တိုင်း လိုက်လျှောက်သင့်သည့် အဓိကကျသော အခြေခံနိယာမများနှင့် လုပ်ငန်းတာဝန်များကို အကျဉ်းချုပ်၍ ဖော်ပြပါ။ (တည်မြဲသော အရာ) _____

ဆွေးနွေးချက်။ ဤအခြေခံနိယာမများကို ယနေ့တွေ့ကြုံရသော သင့်အသက်တာ၊ မိသားစု၊ အသင်းတော်နှင့် နှိုင်းယှဉ်ပါ။

ယခုမှစ၍ သင့်အသက်တာ၊ မိသားစုနှင့် အသင်းတော်၌ မည်သည့်ပြောင်းလဲမှုများ ပြုလုပ်ရန် လိုအပ်ပါသနည်း။

လက်တွေ့အသုံးပြုခြင်း။ ဤပြောင်းလဲမှုများကို သင့်အသက်တာ၊ မိသားစုနှင့် အသင်းတော်များ၌ မည်သည့်အချိန်တွင် မည်ကဲ့သို့ လုပ်ဆောင်မည်နည်း။

သင်ခန်းစာ(၃၅)

သင်းအုပ်များ၊ အသင်းတော်လူကြီးများ၊ ဘုန်းတော်ကြီးများ၊ ကြည့်ရှုသူတို့ခန်းကဏ္ဍ

နှုတ်ကပတ်တော်၌ ဤအသုံးအနှုန်းများကို တူညီသောလုပ်ငန်းများအတွက် အပြန်အလှန်အသုံးပြုထားပြီး၊ ဘုရားသခင်၏အိမ်တော်(သို့)သိုးတော်စုအား ထိန်းသိမ်းစောင့်ရှောက်သူနှင့် သိုးထိန်းတို့အားရည်ညွှန်းထားသည်။ ဤစကားလုံးများကို အများကိန်းအားဖြင့် ဖော်ပြလေ့ရှိပြီး၊ တစ်ဦးထက်ပိုသောအရေအတွက်ကို ဖော်ပြလိုခြင်းဖြစ်သည်။ သူတို့သည် ခရစ်တော်တည်းဟူသော သိုးထိန်းရှင်ကြီးလက်အောက်ရှိသိုးထိန်းများဖြစ်ပြီး၊ သူတို့၏အရည်အချင်းနှင့် အခွင့်အာဏာမှာ နှုတ်ကပတ်တော်လာသည့်အတိုင်းအသင်းတော်ကိုအုပ်စိုးရန်ဖြစ်သည်။

မှတ်ချက်၊

သင်းအုပ်များ၊အသင်းတော်လူကြီးများ၊ဘုန်းတော်ကြီးများ၊ကြည့်ရှုသူများ၏အရည်အချင်းစစ်ဆေးမှုမှတ်တမ်း နောက်ဆက်တွဲ၊ စာ-၂၀၃

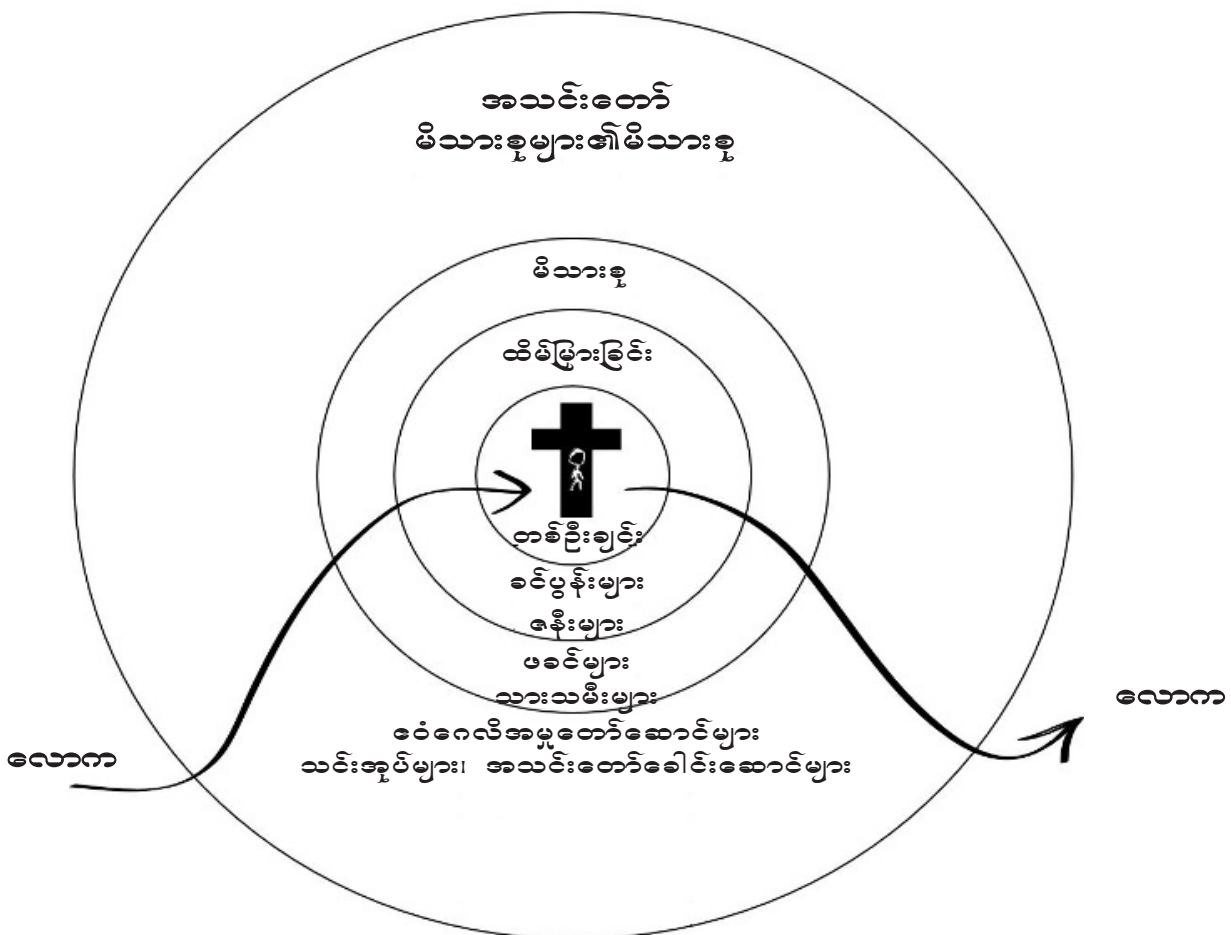

လေ့လာသုံးသပ်ခြင်း။ အောက်ပါကျမ်းပိုဒ်များကိုဖတ်၍ သင်းအုပ်များ၊အသင်းတော်လူကြီးများ၊ဘုန်းတော်ကြီးများ၊ ကြည့်ရှုသူများ၏အခန်းကဏ္ဍနှင့်ပတ်သက်၍ သင်လေ့လာခဲ့သောအရာတို့ကိုအကျဉ်းချုပ်ရေးသားပါ။

ယေဇကျေလ၊ ၃၄:၁-၃၁ _____

တိတု၊ ၁:၅ _____

တ၊ ၂၀:၁၇-၃၈ _____

၁တိ၊ ၃:၁-၇ _____

၁တိ၊ ၅:၁၇-၂၀ _____

တိတု၊ ၁:၅-၉ _____

ဟေဗြဲ၊ ၁၃:၇ _____

၁ပေ၊ ၅:၁-၄ _____

ဆင်ခြင်အောက်မေ့ခြင်း။ ကျမ်းချက်များကိုအခြေခံ၍၊ ဘုရားသခင်၏နှုတ်ကပတ်တော်မှလေ့လာသုံးသပ်ခဲ့သော အရာတို့ကို ခေတ်ကာလနှင့်ယဉ်ကျေးမှုတိုင်းတို့တွင် လူတိုင်းမိသားစုတိုင်းနှင့်အသင်းတော်တိုင်းလိုက်လျှောက်သင့်သည့် အဓိကကျသောအခြေခံနိယာမများနှင့်လုပ်ငန်းတာဝန်များကို အကျဉ်းချုပ်၍ဖော်ပြပါ။(တည်မြဲသောအရာ) _____

ဆွေးနွေးချက်။ ဤအခြေခံနိယာမများကို ယနေ့တွေ့ကြုံရသော သင့်အသက်တာ၊မိသားစု၊အသင်းတော်နှင့်နှိုင်းယှဉ်ပါ။

ယခုမှစ၍ သင့်အသက်တာ၊မိသားစုနှင့်အသင်းတော်၌ မည်သည့်ပြောင်းလဲမှုများပြုလုပ်ရန်လိုအပ်ပါသနည်း။

လက်တွေ့အသုံးပြုခြင်း။ ဤပြောင်းလဲမှုများကို သင့်အသက်တာ၊မိသားစုနှင့်အသင်းတော်များ၌ မည်သည့်အချိန်တွင် မည်ကဲ့သို့ လုပ်ဆောင်မည်နည်း။

သင်ခန်းစာ(၃၆)

သင်းထောက်တို့၏အခန်းကဏ္ဍ

နှုတ်ကပတ်တော်မှ သင်းထောက်များ၏အခန်းကဏ္ဍနှင့်လုပ်ဆောင်မှုတို့သည် သင်းအုပ်များ၏အုပ်ချုပ်မှုအောက်၌ အသင်းတော်၏ယဉ်ကျေးမှုထုံးစံ၊ လောကီရေးရာနှင့်လောကီရေးရာ၊ ပစ္စည်းဥစ္စာများနှင့်ဆိုင်သောအရာများ၌ ပါဝင်ပတ်သက်လုပ်ဆောင်သော အစေခံများအဖြစ်ဖော်ပြထားသည်။ သူတို့၏အစေခံမှုများသည် သင်းအုပ်များကို ထင်ဟပ်စေပြီး၊ ထိုမှတစ်ဆင့်ခရစ်တော်ကို ထင်ဟပ်စေသောကြောင့် သင်းထောက်များသည် နှုတ်ကပတ်တော်နှင့်ပြည့်ညီသောအရည်အချင်းများလိုအပ်သည်။

မှတ်ချက်။ သင်းထောက်လူကြီးများ၏အရည်အချင်းစစ်ဆေးမှုမှတ်တမ်း

နောက်ဆက်တွဲ၊ စာ-၂၁၅

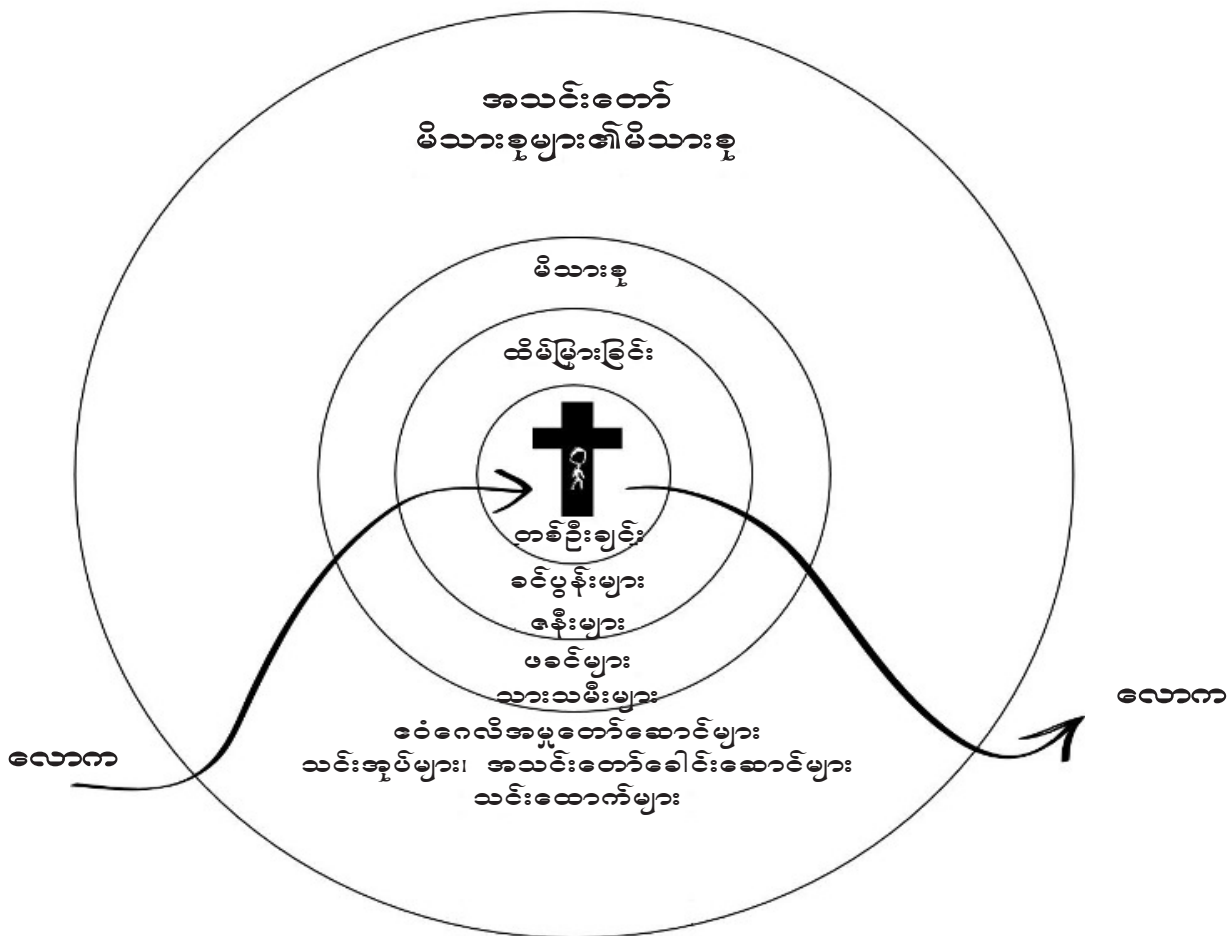

လေ့လာသုံးသပ်ခြင်း။ အောက်ပါကျမ်းပိုဒ်များကိုဖတ်၍ သင်းထောက်များ၏အခန်းကဏ္ဍနှင့်ပတ်သက်၍ သင်လေ့လာခဲ့သောအရာတို့ကို အကျဉ်းချုပ်ရေးသားပါ။

တမန် ၆:၁-၇ _____

ရောမ၊ ၁၆:၁၁:၅ _____

၁တိ၊ ၃:၈-၁၃ _____

တိတု ၁:၅ _____

ဆင်ခြင်အောက်မေ့ခြင်း။ ကျမ်းချက်များကိုအခြေခံ၍၊ ဘုရားသခင်၏နှုတ်ကပတ်တော်မှလေ့လာသုံးသပ်ခဲ့သော အရာတို့ကို ခေတ်ကာလနှင့်ယဉ်ကျေးမှုတိုင်းတို့တွင် လူတိုင်း၊မိသားစုတိုင်းနှင့်အသင်းတော်တိုင်းလိုက်လျှောက်သင့်သည့် အဓိကကျသောအခြေခံနိယာမများနှင့်လုပ်ငန်းတာဝန်များကို အကျဉ်းချုပ်၍ဖော်ပြပါ။(တည်မြဲသောအရာ) _____

ဆွေးနွေးချက်။ ဤအခြေခံနိယာမများကို ယနေ့တွေ့ကြုံရသော သင့်အသက်တာ၊မိသားစု၊အသင်းတော်နှင့်နှိုင်းယှဉ်ပါ။

ယခုမှစ၍သင့်အသက်တာ၊မိသားစုနှင့်အသင်းတော်၌ မည်သည့်ပြောင်းလဲမှုများပြုလုပ်ရန်လိုအပ်ပါသနည်း။

လက်တွေ့အသုံးပြုခြင်း။ ဤပြောင်းလဲမှုများကို သင့်အသက်တာ၊မိသားစုနှင့်အသင်းတော်များ၌ မည်သည့်အချိန်တွင် မည်ကဲ့သို့ လုပ်ဆောင်မည်နည်း။

သင်ခန်းစာ(၃၇)

အမျိုးသားနှင့်အမျိုးသမီးတို့၏အခန်းကဏ္ဍ

ယနေ့ယဉ်ကျေးမှုသည် အသင်းတော်နှင့်မိသားစုထဲရှိ အမျိုးသားများနှင့်အမျိုးသမီးများ၏အခန်းကဏ္ဍကို ပြန်လည်ဖော်ထုတ်သောပုံစံသည် ဘုရားသခင်၏နှုတ်ကပတ်တော်နှင့်ဆန့်ကျင်ဘက်ဖြစ်စေသည်။ ဘုရား၏အသံတော်ကို ကြားရသည့်အတိုင်း၊ သင်သည် အသင်းတော်နှင့်မိသားစုအတွင်းရှိ အမျိုးသားများနှင့်အမျိုးသမီးများအတွက် ဘုရား၏သီးသန့်သတ်မှတ်သောလှပခြင်းဒီဇိုင်းနှင့်တန်းတူညီတူရှိမှုတို့ကို လေ့လာသုံးသပ်သင့်ပါသည်။

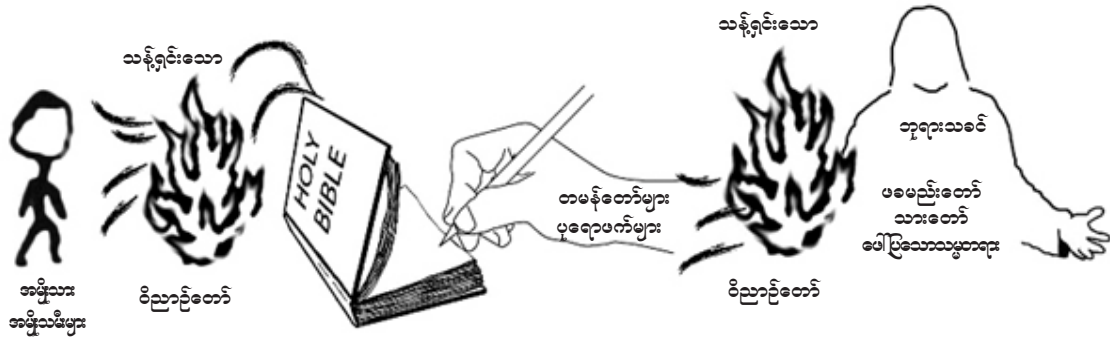

လေ့လာသုံးသပ်ခြင်း။ အောက်ပါကျမ်းပိုဒ်များကိုဖတ်၍ အမျိုးသားနှင့်အမျိုးသမီးတို့၏အခန်းကဏ္ဍနှင့်ပတ်သက်၍ သင်လေ့လာ ခဲ့သောအရာတို့ကို အကျဉ်းချုပ်ရေးသားပါ။

လူကာ၊ ၂:၃၆-၃၈ _____

တ၊ ၁:၁၄ _____

တ၊ ၂:၁၇၊ ၂:၁၉ _____

ဂလာတီ၊ ၃:၂၈ _____

၁ကော၊ ၁၁:၁-၁၆ _____

၁ကော၊ ၁၄:၂၆-၄၀ _____

ဧဖက်၊ ၅:၂၁-၆:၄ _____

ဖိလိပ္ပို၊ ၄:၂-၃ _____

ကော၊ ၃:၁၈-၄:၁ _____

၁တိ၊ ၂:၈-၁၄ _____

၁တိ၊ ၅:၉-၁၅ _____

တိတု၊ ၂:၃-၅ _____

ဆင်ခြင်အောက်မေ့ခြင်း။ ကျမ်းချက်များကိုအခြေခံ၍၊ ဘုရားသခင်၏နှုတ်ကပတ်တော်မှလေ့လာသုံးသပ်ခဲ့သော အရာတို့ကို ခေတ်ကာလနှင့်ယဉ်ကျေးမှုတိုင်းတို့တွင် လူတိုင်း၊မိသားစုတိုင်းနှင့်အသင်းတော်တိုင်းလိုက်လျှောက်သင့်သည့် အဓိကကျသောအခြေခံနိယာမများနှင့်လုပ်ငန်းတာဝန်များကို အကျဉ်းချုပ်၍ဖော်ပြပါ။(တည်မြဲသောအရာ) _____

ဆွေးနွေးချက်။ ဤအခြေခံနိယာမများကို ယနေ့တွေ့ကြုံရသော သင့်အသက်တာ၊မိသားစု၊အသင်းတော်နှင့်နှိုင်းယှဉ်ပါ။

ယခုမှစ၍ သင့်အသက်တာ၊မိသားစုနှင့်အသင်းတော်၌ မည်သည့်ပြောင်းလဲမှုများပြုလုပ်ရန်လိုအပ်ပါသနည်း။

လက်တွေ့အသုံးပြုခြင်း။ ဤပြောင်းလဲမှုများကို သင့်အသက်တာ၊မိသားစုနှင့်အသင်းတော်များ၌ မည်သည့်အချိန်တွင် မည်ကဲ့သို့ လုပ်ဆောင်မည်နည်း။

သင်ခန်းစာ(၃၈)

အသက်ကြီးသူအမျိုးသားတို့၏အခန်းကဏ္ဍ

ဘုရားသခင်၏နှုတ်ကပတ်တော်မှကနဦးအသင်းတော်ရှိ အမျိုးသားကြီးများ၏အခန်းကဏ္ဍအရေးကြီးပုံကို ထောက်ပြထားပြီး၊ မိမိကိုယ်ကိုထိန်းချုပ်ခြင်း၊ စစ်မှန်သောယုံကြည်ခြင်းနှင့်တည်ကြည်ခိုင်ခံ့ခြင်းစသည့်အသက်တာများ၌ အသက်ရှင်ရန် တိုက်တွန်းထားသည်။ သူတို့၏အရေးကြီးဆုံးသောတာဝန်မှာ အမျိုးသားငယ်များအား နှုတ်အားဖြင့်ဖြစ်စေ၊ ပုံသက်သေအားဖြင့်ဖြစ်စေ သင်ကြားပေးရန်ဖြစ်သည်။ ဓမ္မဟောင်းကျမ်းရှိအမျိုးသားကြီးများအား အသင်းတော်ခေါင်းဆောင် များအဖြစ် သတ်မှတ်ထားခဲ့ပြီး၊ သူတို့၏ဥဏ်ပညာကြောင့် လေးစားမှုကိုခံရကြသည်။

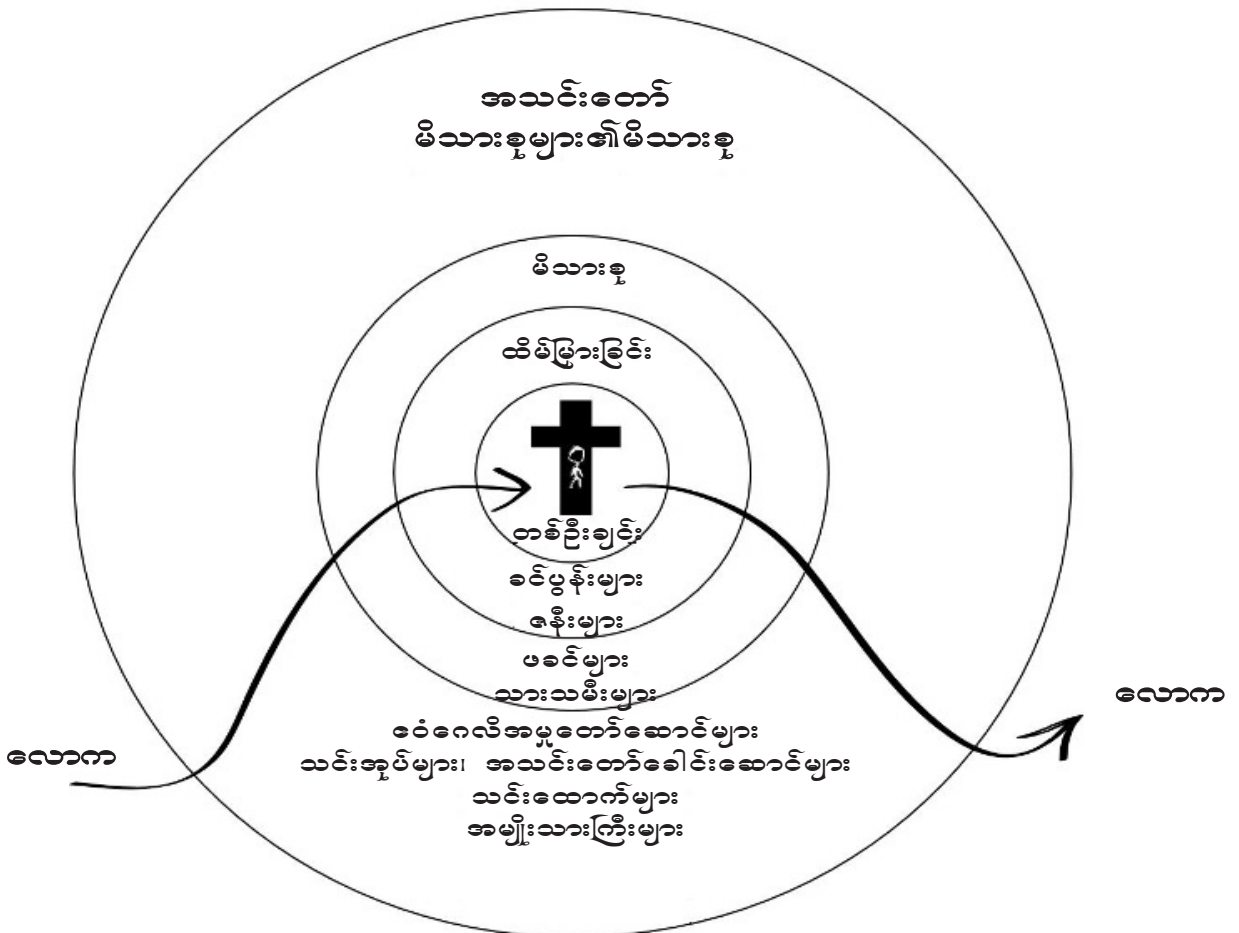

လေ့လာသုံးသပ်ခြင်း။ အောက်ပါကျမ်းပိုဒ်များကိုဖတ်၍ အမျိုးသားကြီးတို့၏အခန်းကဏ္ဍနှင့်ပတ်သက်၍ သင်လေ့လာ ခဲ့သောအရာတို့ကိုအကျဉ်းချုပ်ရေးသားပါ။

ဆာလံ၊ ၁၄၈:၁၂-၁၃ _____

သု၊ ၂၀:၂၇-၂၉ _____

တ၊ ၂:၁၇ _____

၁တိ၊ ၅:၁ _____

တိတု၊ ၁:၅ _____

တိတု၊ ၂:၁-၂ _____

တိတု၊ ၃:၈-၁၁ _____

၁ပေ၊ ၅:၁-၅ _____

ဆင်ခြင်အောက်မေ့ခြင်း။ ကျမ်းချက်များကိုအခြေခံ၍၊ ဘုရားသခင်၏နှုတ်ကပတ်တော်မှလေ့လာသုံးသပ်ခဲ့သော အရာတို့ကို ခေတ်ကာလနှင့်ယဉ်ကျေးမှုတိုင်းတို့တွင် လူတိုင်းမိသားစုတိုင်းနှင့်အသင်းတော်တိုင်းလိုက်လျှောက်သင့်သည့် အဓိကကျသောအခြေခံနိယာမများနှင့်လုပ်ငန်းတာဝန်များကို အကျဉ်းချုပ်၍ဖော်ပြပါ။(တည်မြဲသောအရာ) _____

ဆွေးနွေးချက်။ ဤအခြေခံနိယာမများကို ယနေ့တွေ့ကြုံရသော သင့်အသက်တာ၊မိသားစု၊အသင်းတော်နှင့်နှိုင်းယှဉ်ပါ။

ယခုမှစ၍သင့်အသက်တာ၊မိသားစုနှင့်အသင်းတော်၌ မည်သည့်ပြောင်းလဲမှုများပြုလုပ်ရန်လိုအပ်ပါသနည်း။

လက်တွေ့အသုံးပြုခြင်း။ ဤပြောင်းလဲမှုများကို သင့်အသက်တာ၊မိသားစုနှင့်အသင်းတော်များ၌ မည်သည့်အချိန်တွင် မည်ကဲ့သို့ လုပ်ဆောင်မည်နည်း။

သင်ခန်းစာ(၃၉)

အသက်ကြီးသူအမျိုးသမီးတို့၏အခန်းကဏ္ဍ

ဘုရားသခင်၏နှုတ်ကပတ်တော်မှကနဦးအသင်းတော်ရှိ အမျိုးသမီးကြီးများ၏အခန်းကဏ္ဍအရေးကြီးပုံကို ထောက်ပြထားပြီး၊ အထူးသဖြင့် ရှင်ပေါလုနှင့်တမန်တော်တို့အား အစေခံမှုများဖြစ်သည်။သူတို့၏အရေးကြီးဆုံးသော တာဝန်မှာလည်း အမျိုးသမီးငယ်များအား နှုတ်အားဖြင့်ဖြစ်စေ၊ ပံ့ပိုးသောအားဖြင့်ဖြစ်စေ သင်ကြားပေးရန်ဖြစ်သည်။ အချို့သောအမျိုးသမီးကြီးများသည် မုဆိုးမများဖြစ်ကြသည်။ ထိုသူတို့သည် သင်းထောက်မများအနေဖြင့် အသင်းတော်၏ လုပ်ငန်းများ၌ ပိုမိုဆက်ကပ်ကာ လုပ်ဆောင်နိုင်သောသူများဖြစ်သည်။

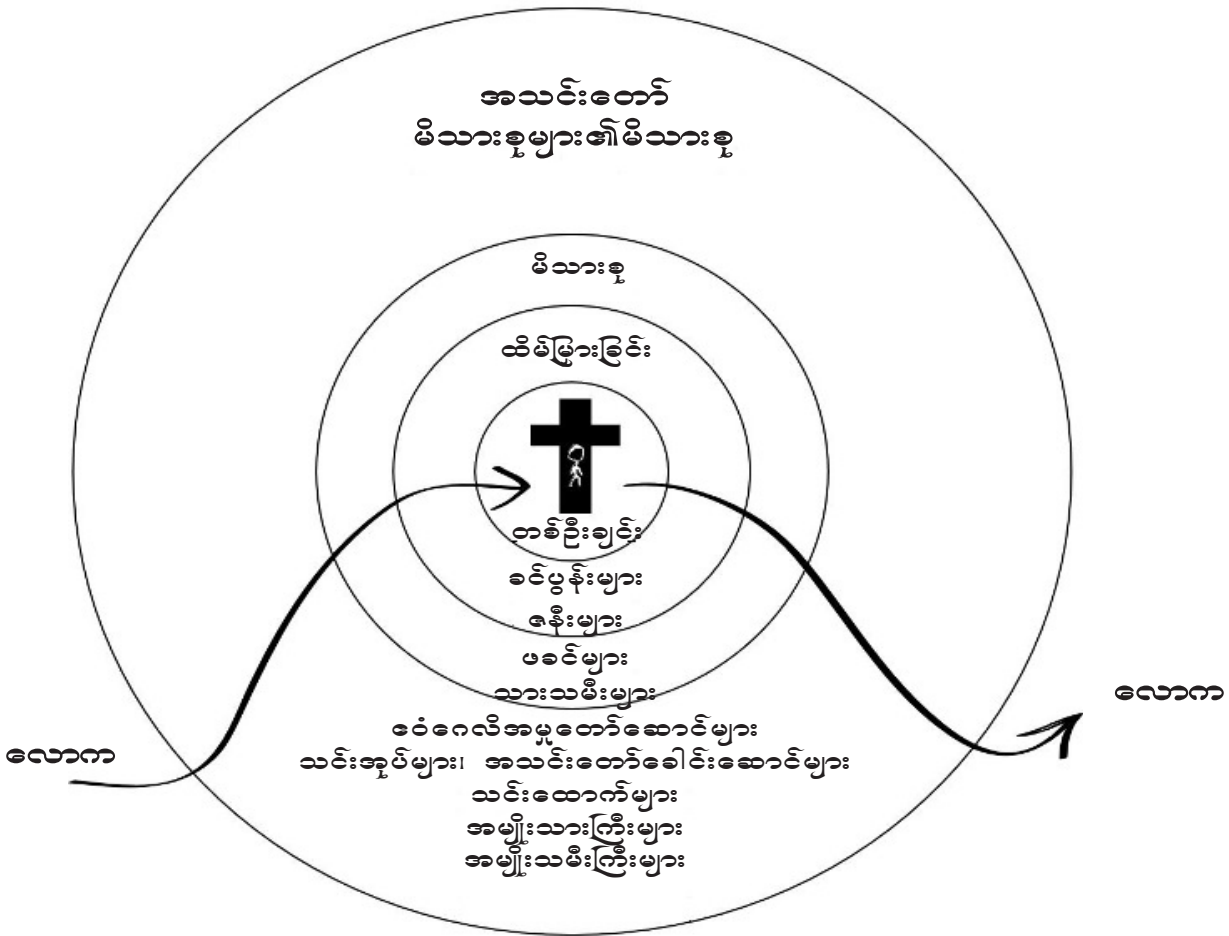

လေ့လာသုံးသပ်ခြင်း။ အောက်ပါကျမ်းပိုဒ်များကိုဖတ်၍ အမျိုးသမီးကြီးတို့၏အခန်းကဏ္ဍနှင့်ပတ်သက်၍ သင်လေ့လာ ခဲ့သောအရာတို့ကိုအကျဉ်းချုပ်ရေးသားပါ။

၁တိ၊ ၅:၁-၂ _____

တိတု၊ ၁၃-၅ _____

တိတု၊ ၂၃-၅ _____

ဆင်ခြင်အောက်မေ့ခြင်း။ ကျမ်းချက်များကိုအခြေခံ၍၊ ဘုရားသခင်၏နှုတ်ကပတ်တော်မှလေ့လာသုံးသပ်ခဲ့သော အရာတို့ကို ခေတ်ကာလနှင့်ယဉ်ကျေးမှုတိုင်းတို့တွင် လူတိုင်း၊မိသားစုတိုင်းနှင့်အသင်းတော်တိုင်းလိုက်လျှောက်သင့်သည့် အဓိကကျသောအခြေခံနိယာမများနှင့်လုပ်ငန်းတာဝန်များကို အကျဉ်းချုပ်၍ဖော်ပြပါ။(တည်မြဲသောအရာ) _____

ဆွေးနွေးချက်။ ဤအခြေခံနိယာမများကို ယနေ့တွေ့ကြုံရသော သင့်အသက်တာ၊မိသားစု၊အသင်းတော်နှင့်နှိုင်းယှဉ်ပါ။

ယခုမှစ၍ သင့်အသက်တာ၊မိသားစုနှင့်အသင်းတော်၌ မည်သည့်ပြောင်းလဲမှုများပြုလုပ်ရန်လိုအပ်ပါသနည်း။

လက်တွေ့အသုံးပြုခြင်း။ ဤပြောင်းလဲမှုများကို သင့်အသက်တာ၊မိသားစုနှင့်အသင်းတော်များ၌ မည်သည့်အချိန်တွင် မည်ကဲ့သို့ လုပ်ဆောင်မည်နည်း။

သင်ခန်းစာ(၄၀)

အသက်ငယ်သောအမျိုးသားတို့၏အခန်းကဏ္ဍ

ဘုရားသခင်၏နှုတ်ကပတ်တော်မှကနဦးအသင်းတော်ရှိ အမျိုးသားငယ်များ၏အခန်းကဏ္ဍနှင့်တာဝန်များကို ရှင်းလင်းစွာဖော်ပြထားသည်။ ယနေ့များစွာသောအမျိုးသားငယ်များသည် အစေခံခြင်းကဏ္ဍတွင်ပါဝင်ခြင်းမရှိသလို၊ အမျိုးသားကြီးများသည်လည်း ထိုအစေခံခြင်းမှရပ်နားလျက်ရှိသည်။ သို့သော်ဘုရားသခင်က ထိုသို့သောလူ(၂)မျိုးအား အသင်းတော်အတွင်း၌ အလွန်အရေးကြီးသောလုပ်ငန်းတာဝန်များရှိကြောင်း ဖော်ပြခဲ့ပါသည်။ အမျိုးသားငယ်တို့သည် အမျိုးသားကြီးများထံမှ လေ့လာသင်ယူကြရန်ဖြစ်သည်။

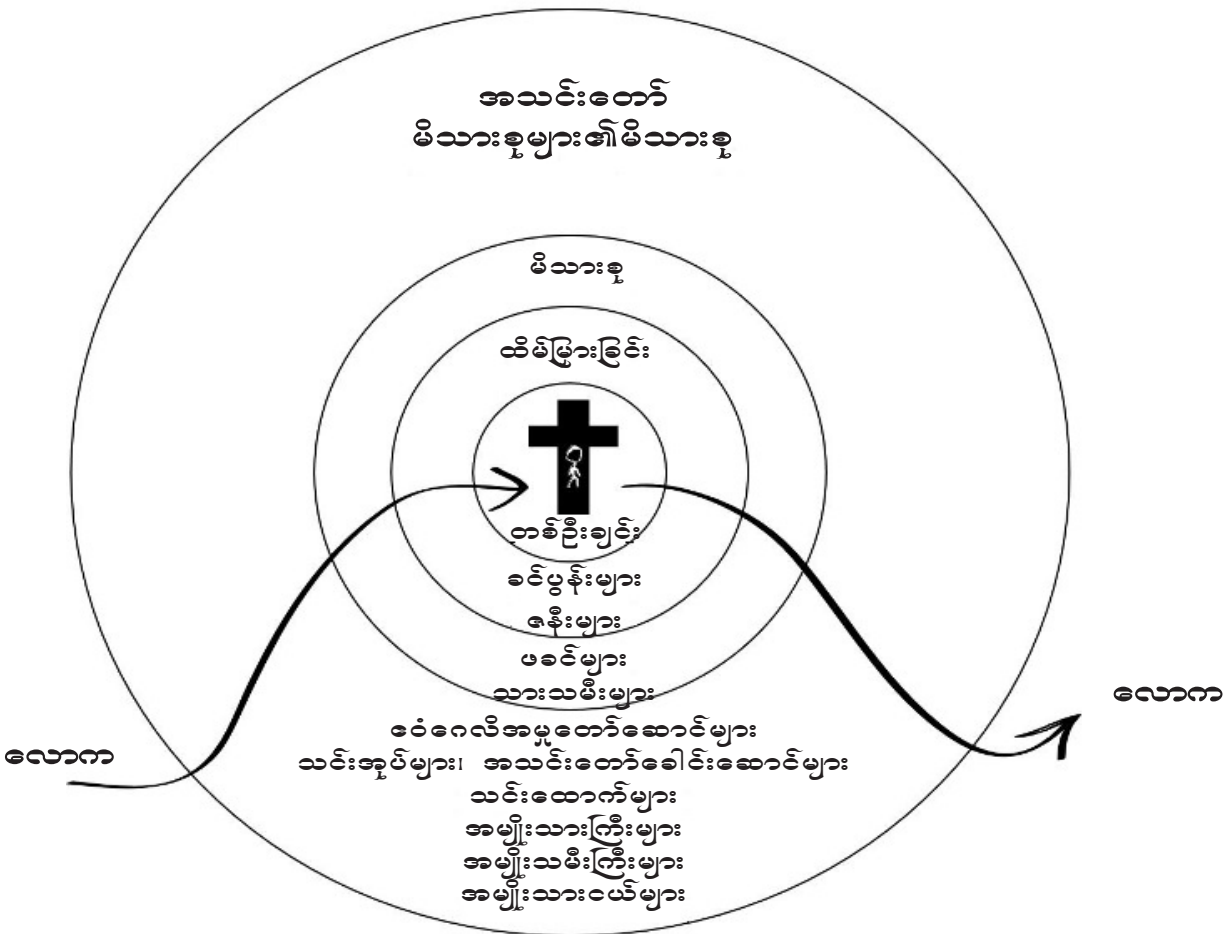

လေ့လာသုံးသပ်ခြင်း။ အောက်ပါကျမ်းပိုဒ်များကိုဖတ်၍ အမျိုးသားငယ်တို့၏အခန်းကဏ္ဍနှင့်ပတ်သက်၍ သင်လေ့လာ ခဲ့သောအရာတို့ကိုအကျဉ်းချုပ်ရေးသားပါ။

ဆာလံ၊ ၁၁၉:၉-၁၆ _____

သု၊ ၂၀:၂၇-၂၉ _____

တ၊ ၂:၁၇ _____

၁တိ၊ ၅:၁ _____

တိတု၊ ၁:၅ _____

တိတု၊ ၂:၁-၇ _____

၁ပေ၊ ၅:၅ _____

၁ယော၊ ၂:၁၂-၁၇ _____

ဆင်ခြင်အောက်မေ့ခြင်း။ ကျမ်းချက်များကိုအခြေခံ၍၊ ဘုရားသခင်၏နှုတ်ကပတ်တော်မှလေ့လာသုံးသပ်ခဲ့သော အရာတို့ကို ခေတ်ကာလနှင့်ယဉ်ကျေးမှုတိုင်းတို့တွင် လူတိုင်း၊မိသားစုတိုင်းနှင့်အသင်းတော်တိုင်းလိုက်လျှောက်သင့်သည့် အဓိကကျသောအခြေခံနိယာမများနှင့်လုပ်ငန်းတာဝန်များကို အကျဉ်းချုပ်၍ဖော်ပြပါ။(တည်မြဲသောအရာ) _____

ဆွေးနွေးချက်။ ဤအခြေခံနိယာမများကို ယနေ့တွေ့ကြုံရသော သင့်အသက်တာ၊မိသားစု၊အသင်းတော်နှင့်နှိုင်းယှဉ်ပါ။

ယခုမှစ၍ သင့်အသက်တာ၊မိသားစုနှင့်အသင်းတော်၌ မည်သည့်ပြောင်းလဲမှုများပြုလုပ်ရန်လိုအပ်ပါသနည်း။

လက်တွေ့အသုံးပြုခြင်း။ ဤပြောင်းလဲမှုများကို သင့်အသက်တာ၊မိသားစုနှင့်အသင်းတော်များ၌ မည်သည့်အချိန်တွင် မည်ကဲ့သို့ လုပ်ဆောင်မည်နည်း။

သင်ခန်းစာ(၄၁)

အသက်ငယ်သောအမျိုးသမီးတို့၏အခန်းကဏ္ဍ

ဘုရားသခင်၏နှုတ်ကပတ်တော်မှကနဦးအသင်းတော်ရှိ အမျိုးသမီးငယ်များ၏အခန်းကဏ္ဍနှင့်တာဝန်များကို ရှင်းလင်းစွာဖော်ပြထားသည်။ ယနေ့များစွာသောအမျိုးသမီးငယ်များသည် အစေခံခြင်းကဏ္ဍတွင်ပါဝင်ခြင်းမရှိသလို၊ အမျိုးသမီးကြီးများသည်လည်း ထိုအစေခံခြင်းမှရပ်နားလျှက်ရှိသည်။ သို့သော်ဘုရားသခင်က ထိုသို့သောလူ(၂)မျိုးအား အသင်းတော်အတွင်း၌ အလွန်အရေးကြီးသောလုပ်ငန်းတာဝန်များရှိကြောင်း ဖော်ပြခဲ့ပါသည်။ အမျိုးသမီးငယ်တို့သည် အမျိုးသမီးကြီးများထံမှ လေ့လာသင်ယူခြင်းဖြင့် ရင့်ကျက်တည်ကြည်သောဇနီးသည်များနှင့်ဘုရားကိုကြောက်ရွံ့သော မိခင်များဖြစ်လာကြမည်။

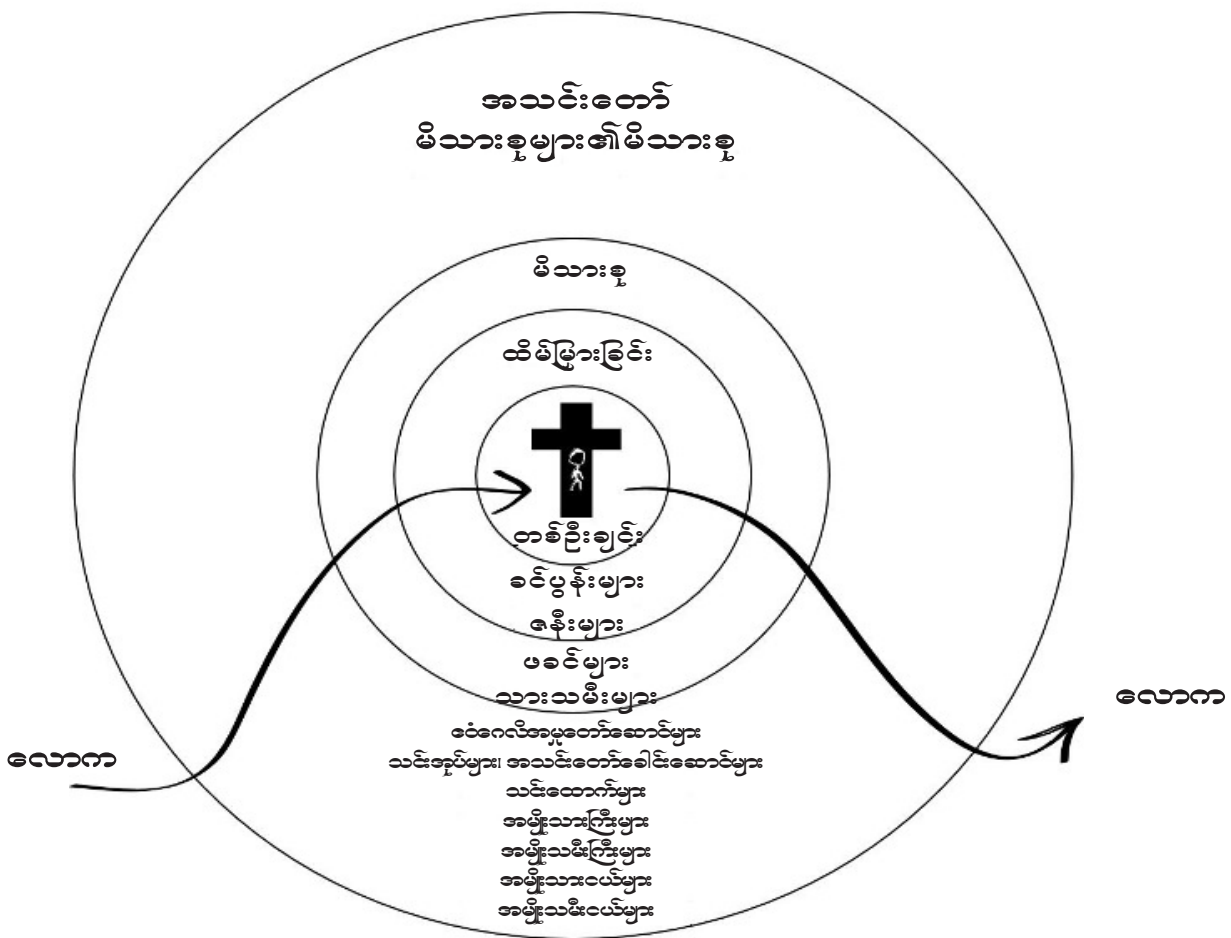

လေ့လာသုံးသပ်ခြင်း။ အောက်ပါကျမ်းပိုဒ်များကိုဖတ်၍ အမျိုးသမီးငယ်တို့၏အခန်းကဏ္ဍနှင့်ပတ်သက်၍ သင်လေ့လာ ခဲ့သောအရာတို့ကိုအကျဉ်းချုပ်ရေးသားပါ။

ဆာလံ၊ ၁၁၉:၉-၁၆ _____

၁တိ၊ ၅:၁-၂ _____

တိတု၊ ၁:၅ _____

တိတု၊ ၂:၁-၅ _____

ဆင်ခြင်အောက်မေ့ခြင်း။ ကျမ်းချက်များကိုအခြေခံ၍၊ ဘုရားသခင်၏နှုတ်ကပတ်တော်မှလေ့လာသုံးသပ်ခဲ့သော အရာတို့ကို ခေတ်ကာလနှင့်ယဉ်ကျေးမှုတိုင်းတို့တွင် လူတိုင်း၊မိသားစုတိုင်းနှင့်အသင်းတော်တိုင်းလိုက်လျှောက်သင့်သည့် အဓိကကျသောအခြေခံနိယာမများနှင့်လုပ်ငန်းတာဝန်များကို အကျဉ်းချုပ်၍ဖော်ပြပါ။(တည်မြဲသောအရာ) _____

ဆွေးနွေးချက်။ ဤအခြေခံနိယာမများကို ယနေ့တွေ့ကြုံရသော သင့်အသက်တာ၊မိသားစု၊အသင်းတော်နှင့်နှိုင်းယှဉ်ပါ။

ယခုမှစ၍သင့်အသက်တာ၊မိသားစုနှင့်အသင်းတော်၌ မည်သည့်ပြောင်းလဲမှုများပြုလုပ်ရန်လိုအပ်ပါသနည်း။

လက်တွေ့အသုံးပြုခြင်း။ ဤပြောင်းလဲမှုများကို သင့်အသက်တာ၊မိသားစုနှင့်အသင်းတော်များ၌ မည်သည့်အချိန်တွင် မည်ကဲ့သို့ လုပ်ဆောင်မည်နည်း။

သင်ခန်းစာ(၄၂)
မုဆိုးမတို့၏အခန်းကဏ္ဍ

နှုတ်ကပတ်တော်ရှိ မုဆိုးမများ၏အကြောင်းကို အခြားသောအခန်းကဏ္ဍများထက်ပို၍ သင်သည်လေ့လာမိပါလိမ့်မည်။ သူတို့၏အခန်းကဏ္ဍနှင့်လုပ်ငန်းတာဝန်သည် ဘုရား၏အိမ်တော်အတွက် အံ့ဩဖွယ်စွာ အရေးပါလျက်ရှိပါသည်။ သူတို့သည် ကနဦးအသင်းတော်၏သင်းထောက်မများ(သို့)အစေခံများဖြစ်ကြပြီး၊ တမန်တော်များနှင့်ခေါင်းဆောင်များထံတွင် အစေခံကာလုပ်ဆောင်ခဲ့ကြသည်။ သင်သည်နှုတ်ကပတ်တော်ကိုလေ့လာကြည့်ပါက၊ သူတို့၏အရည်အချင်းနှင့်တာဝန်များသည် အသင်းတော်အတွက် အလွန်အရေးပါကြောင်းတွေ့မြင်ရပါမည်။

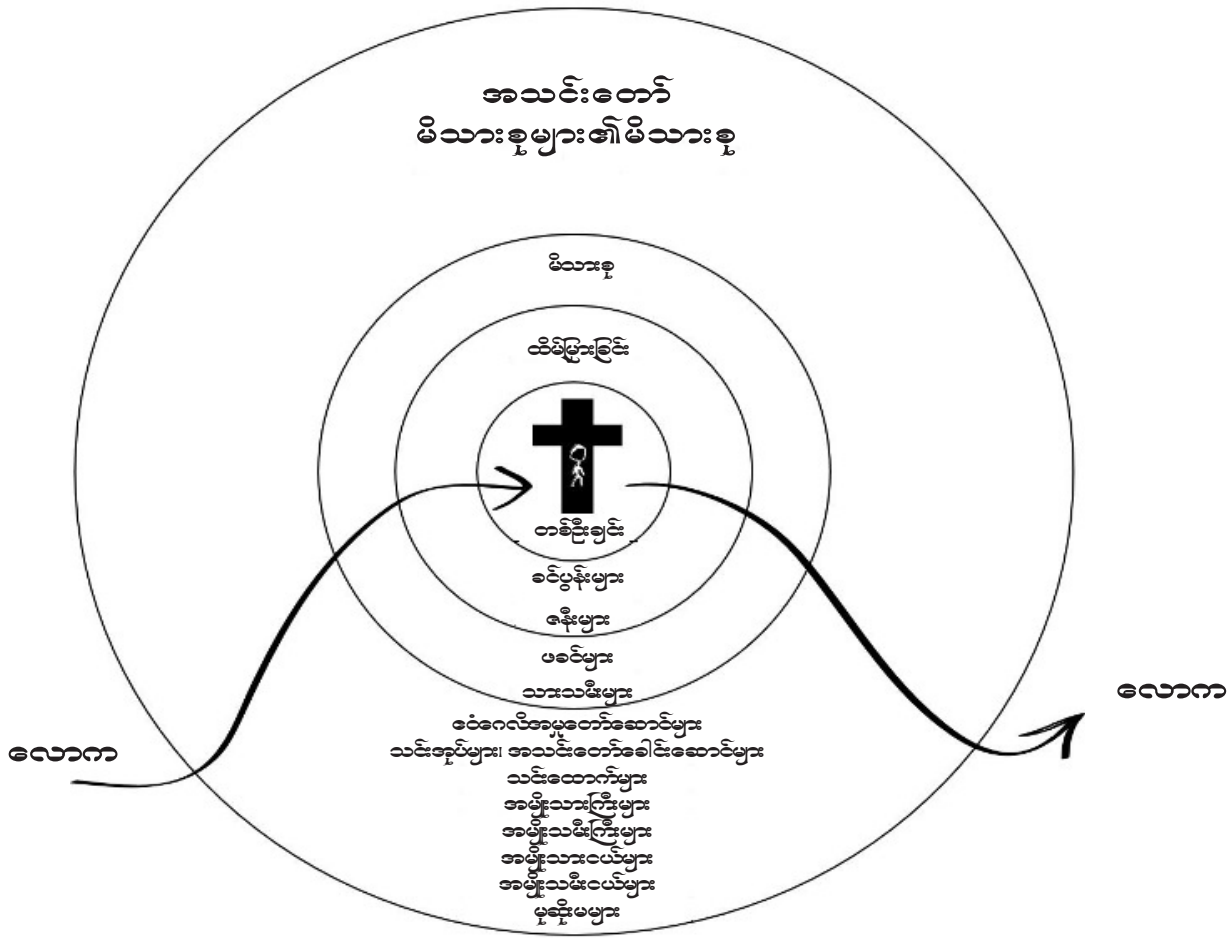

လေ့လာသုံးသပ်ခြင်း။ အောက်ပါကျမ်းပိုဒ်များကိုဖတ်၍ မုဆိုးမတို့၏အခန်းကဏ္ဍနှင့်ပတ်သက်၍ သင်လေ့လာခဲ့သောအရာတို့ကိုအကျဉ်းချုပ်ရေးသားပါ။

လူက၊ ၂၁:၁-၄ _____

တ၊ ၆:၁ _____

၁ကော၊ ၇:၃၉-၄၀ _____

၁တိ၊ ၅:၁-၁၆ _____

တိတု၊ ၁:၅ _____

ဆင်ခြင်အောက်မေ့ခြင်း။ ကျမ်းချက်များကိုအခြေခံ၍၊ ဘုရားသခင်၏နှုတ်ကပတ်တော်မှလေ့လာသုံးသပ်ခဲ့သော အရာတို့ကို ခေတ်ကာလနှင့်ယဉ်ကျေးမှုတိုင်းတို့တွင် လူတိုင်းမိသားစုတိုင်းနှင့်အသင်းတော်တိုင်းလိုက်လျှောက်သင့်သည့် အဓိကကျသောအခြေခံနိယာမများနှင့်လုပ်ငန်းတာဝန်များကို အကျဉ်းချုပ်၍ဖော်ပြပါ။(တည်မြဲသောအရာ) _____

ဆွေးနွေးချက်။ ဤအခြေခံနိယာမများကို ယနေ့တွေ့ကြုံရသော သင့်အသက်တာ၊မိသားစု၊အသင်းတော်နှင့်နှိုင်းယှဉ်ပါ။

ယခုမှစ၍ သင့်အသက်တာ၊မိသားစုနှင့်အသင်းတော်၌ မည်သည့်ပြောင်းလဲမှုများပြုလုပ်ရန်လိုအပ်ပါသနည်း။

လက်တွေ့အသုံးပြုခြင်း။ ဤပြောင်းလဲမှုများကို သင့်အသက်တာ၊မိသားစုနှင့်အသင်းတော်များ၌ မည်သည့်အချိန်တွင် မည်ကဲ့သို့ လုပ်ဆောင်မည်နည်း။

စီမံကိန်း I

အသင်းတော်အားအစီအစဉ်တကျထားရှိခြင်း

၁။ အောက်တွင်ရှိသောမိသားစုများတို့၏မိသားစု အခန်းကဏ္ဍအလိုက်၊ သူတို့၏တာဝန်နှင့်ဝတ္တရားများကိုအကျဉ်းချုပ်ရေးပါ။

ဧဝံဂေလိလုပ်ဆောင်သောအမှုတော်ဆောင်များ၏အခန်းကဏ္ဍ (သတင်းကောင်းကြားပြောသူ (သို့) တမန်တော်၊ သင်ခန်းစာ ၃၄) _____

သင်းအုပ်များ၊အသင်းလူကြီးများ၊ဘုန်းတော်ကြီးများ(သိုးထိန်း သို့မဟုတ် ကြည့်ရှုသူများ၊ သင်ခန်းစာ ၃၅)

သင်းထောက်များ(အစေခံများ၊ သင်ခန်းစာ ၃၆) _____

အမျိုးသားကြီးများ(ဖခင်များ၊ သင်ခန်းစာ ၃၈) _____

အမျိုးသမီးကြီးများ(မိခင်များ၊ သင်ခန်းစာ ၃၉) _____

အသက်ငယ်သောအမျိုးသားများ(သားများ၊ သင်ခန်းစာ ၄၀) _____

အသက်ငယ်သောအမျိုးသမီးများ(သမီးများ၊ သင်ခန်းစာ ၄၁) _____

မုဆိုးမများ(အမျိုးသမီးအစေခံများ၊ သင်ခန်းစာ ၄၂) _____

၂။ မေးခွန်း၁ တွင်သင့်ပေးထားသောအဖြေနှင့်သင့်မိသားစုကိုနှိုင်းယှဉ်ပါ။ မည်သည့်နေရာများ၌ သင့်အသင်းတော် ပြောင်းလဲရန် လိုအပ်နေပါသနည်း။ _____

၃။ ထိုကဲ့သို့ဖြစ်လာရန် သင်မည်ကဲ့သို့ ကူညီနိုင်မည်နည်း။ _____

၄။ အသင်းတော်မိသားစုတွင် သင့်၏အခန်းကဏ္ဍနှင့်တာဝန်များဆိုင်ရာ မဟာဗျူဟာတို့ကိုရေးပါ။ _____

အခန်း ၇ မသွားခင်မှာ၊ အခန်း ၁၂၃၄၅ နှင့် ၆ တို့ကို ပြန်လည်လေ့လာကြပါဦး။ (အကယ်၍ သင်သည်ရေးသားတို့ရန် ပိုမိုလိုအပ်ပါက၊ ပုံစားရှိစာမရေးသားသောနေရာများတွင်ရေးနိုင်ပါသည်။)

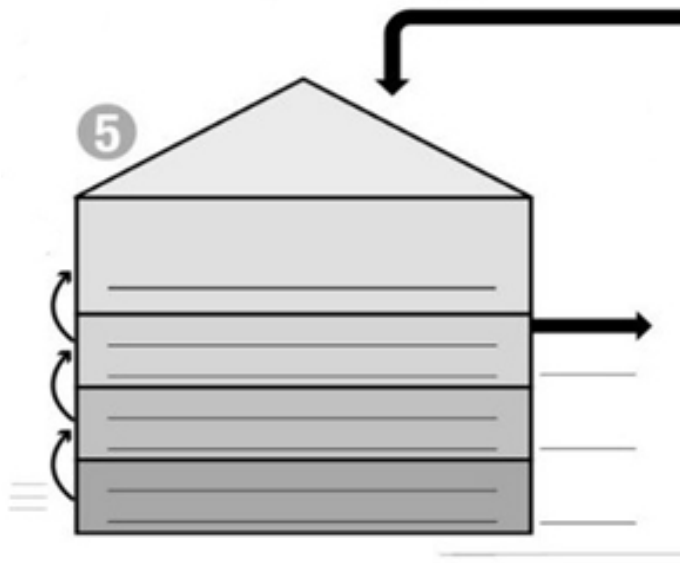
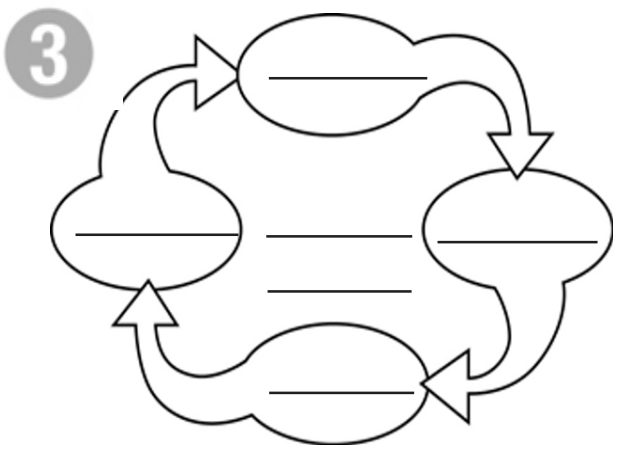
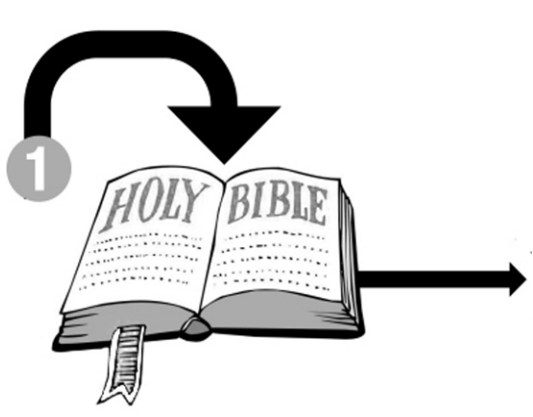

အသင်းတော်
မိသားစုများ၏မိသားစု



အခန်း ၇

ကျွန်ုပ်တို့အတွက်စိန်ခေါ်ချက်

အသင်းတော်တည်ဆောက်ခြင်းနှင့်

ပြန်လည်သစ်လွင်ခြင်းဆိုင်ရာ

မဟာဗျူဟာများ တိုးတက်ကောင်းမွန်လာ
စေခြင်း

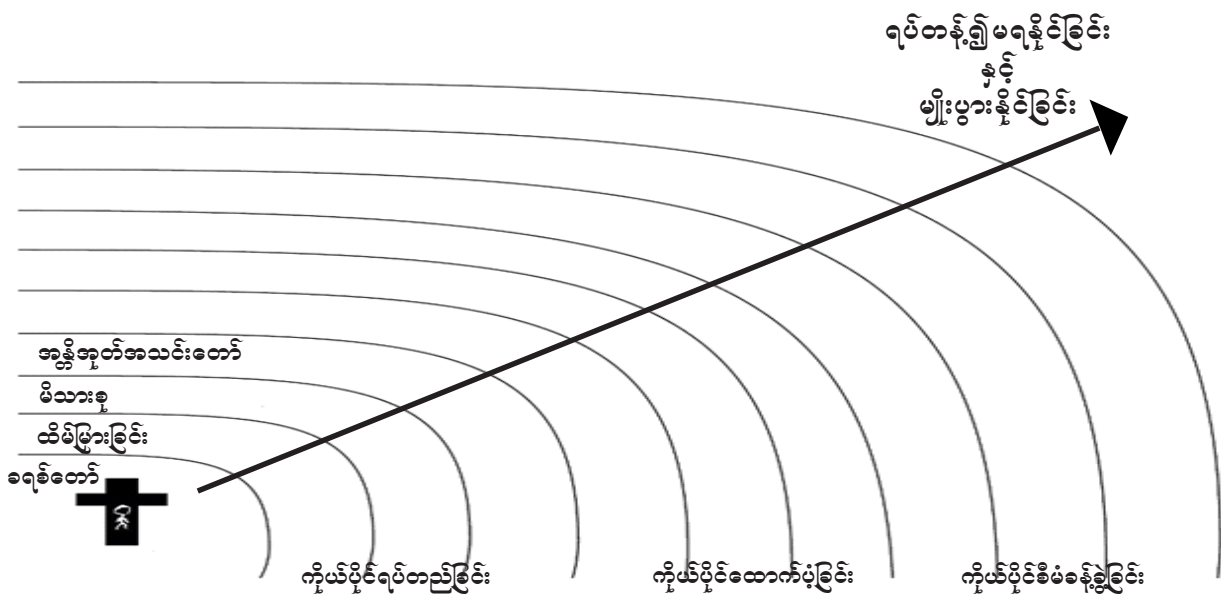
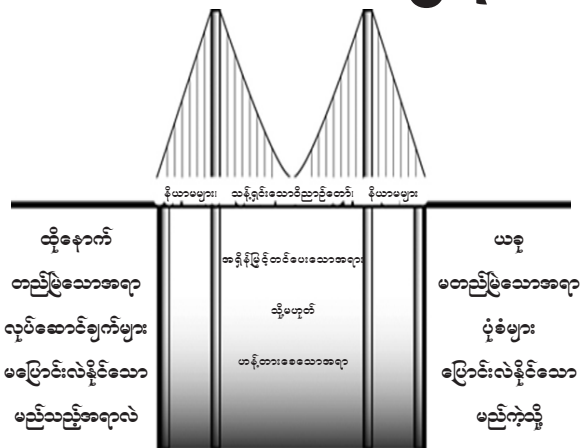

ကျွန်ုပ်တို့အတွက်စိန်ခေါ်ချက်။ ယခုသင်သည်ဘုရား၏နှုတ်ကပတ်တော်မှ ခေတ်ကာလနှင့်ယဉ်ကျေးမှုတို့အထက် သာလွန်သော နိယာမကို လေ့လာခဲ့ပြီးသည့်အတိုင်း၊ သင့်ကိုယ်ပိုင် အသင်းတော်တည်ထောင်ခြင်းနှင့်ပြန်လည်သစ်လွင်ခြင်းဆိုင်ရာ မဟာဗျူဟာကိုတိုးတက်အောင်လုပ်ဆောင်ပါ။ ပို၍နားလည်နိုင်ရန်၊ အထက်ပါတံတားရုပ်ပုံကိုနီးကပ်စွာကြည့်၍ “ထိုအချိန်” တည်မြဲသောအရာ(သို့)လုပ်ဆောင်ချက်များမှ “ယခု” မတည်မြဲသောအရာ(သို့)ပုံစံပန်းသဏ္ဍန်ဆီသို့ မည်သို့ဆက်သွယ်နိုင်သည့်ကိုပြပါ။ တစ်ခါတစ်ရံ ထိုတည်မြဲသောအရာ(သို့)လုပ်ဆောင်ချက်များသည် “ယခု” အချိန်တွင် အသုံးပြုရပေလိမ့်မည်။

စီမံကိန်း J

သင့်၏ကိုယ်ပိုင်အသင်းတော်တည်ထောင်ခြင်းနှင့်အသင်းတော်သစ်လွင်ခြင်းဆိုင်ရာ မဟာနည်းဗျူဟာဒီဇိုင်း

ခေတ်ကာလနှင့်ယဉ်ကျေးမှုတို့အထက် သာလွန်သောနည်းယာမကိုအသုံးပြု၍ “ထိုအချိန်” နှင့်အတူ “ယခုအချိန်” ကိုဆက်သွယ်ပေးပါ။ ယင်းကိုနားလည်းဘို့ရန် အောက်တွင်ဖော်ပြထားသော အန္တိအုတ်အသင်းတော်၏စံနမူနာကိုပြန်၍ကြည့်ပါ။

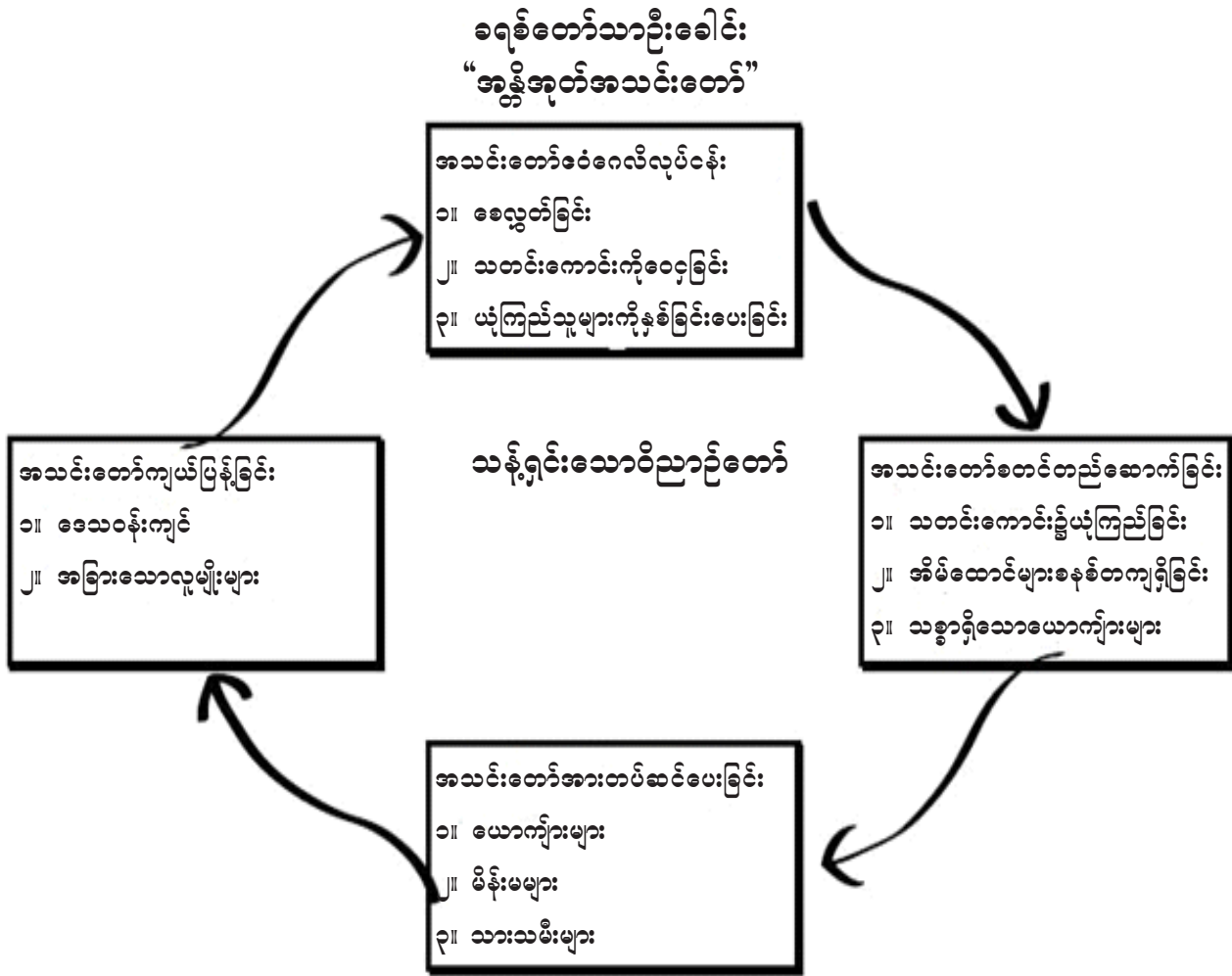

ရှေ့စာမျက်နှာရှိတံတားပုံစံကိုသေချာစွာနောက်တစ်ခေါက်ပြန်ကြည့်ပါ။ ခေတ်ကာလနှင့်ယဉ်ကျေးမှုတိုင်းတို့ထက် သာလွန်သောနည်းဗျူဟာကိုအသုံးပြု၍ အခန်း(၆)ခန်းတိတိလေ့လာခဲ့သောအရာတို့၏အောက်တွင်ရေးထားသော မှတ်စုများနှင့်အတူ သင့်နေရာဒေသယဉ်ကျေးမှုတွင် အသင်းတော်တစ်ပါးကိုကောင်းကောင်းမွန်မွန်တည်ထောင်ခြင်းအစမှအဆုံးတိုင်အောင် မဟာနည်းဗျူဟာဒီဇိုင်းရေးဆွဲပါ။ တနည်းအားဖြင့်၊ အောက်ပါကွက်လပ်မျဉ်းကြောင်းများတွင် အဓိကကျသောနည်းဗျူဟာတစ်ခုချင်းစီအတွက်ပေးထားသော မေးခွန်းများကိုဖြေပေးပါ။ အသင်းတော်အတွက် ဘုရား၏ စီမံကိန်း လက်တွေ့အသုံးပြုနိုင်ရန် ဘုရားသခင်သည် သင့်အားဦးဆောင်ပေးခြင်းကို သင့်ကိုယ်တိုင်ခံစားရမည့်အရာဖြစ်သည်ကို သတိပြုပါ။ ထိုနည်းဗျူဟာကိုအသုံးပြုသောအခါ သန့်ရှင်းသောဝိညာဉ်တော်ကလမ်းပြပေးရန် ဆုတောင်း၍ ရှာဖွေပါ။

၁။ အသင်းတော်စံဂေလိလုပ်ငန်း

က။ စေလွှတ်ခြင်း။

၁။ မည်ကဲ့သို့ ကျွန်ုပ်ကို စေလွှတ်မည်နည်း။ _____

၂။ မည်သူက ကျွန်ုပ်ကို စေလွှတ်မည်နည်း။ _____

၃။ မည်သည့်အချိန်တွင် ကျွန်ုပ်ကို စေလွှတ်မည်နည်း။ _____

၄။ မည်သည့်နေရာသို့ ကျွန်ုပ်ကို စေလွှတ်မည်နည်း။ _____

ခ။ စံဂေလိကြားပြောခြင်း။

၁။ မည်ကဲ့သို့ ကျွန်ုပ်သည် သတင်းကောင်းကိုဝေငှမည်နည်း။ _____

၂။ မည်သူထံသို့ ကျွန်ုပ်သည် သတင်းကောင်းကို ပြောကြားရမည်နည်း။ _____

၃။ မည်သည့်အချိန်တွင် ကျွန်ုပ်သည် သတင်းကောင်းကို ပြောကြားရမည်နည်း။ _____

၄။ မည်သည့်နေရာတွင် ကျွန်ုပ်သည် သတင်းကောင်းကို ပြောကြားရမည်နည်း။ _____

ဂ။ ယုံကြည်သူများအား ရေနှစ်ခြင်းမင်္ဂလာပေးခြင်း။

မှတ်ချက်။ ရေနှစ်ခြင်းမင်္ဂလာ။ နောက်ဆက်တွဲ ၈၁-၁၉၀။

၁။ မည်ကဲ့သို့ ကျွန်ုပ်သည် နှစ်ခြင်းမင်္ဂလာပေးရမည်နည်း။ _____

၂။ မည်သူ့ကို ကျွန်ုပ်သည် နှစ်ခြင်းမင်္ဂလာပေးရမည်နည်း။ _____

၃။ မည်သည့်အချိန်တွင် ကျွန်ုပ်သည် နှစ်ခြင်းမင်္ဂလာပေးရမည်နည်း။ _____

၄။ မည်သည့်နေရာတွင် ကျွန်ုပ်သည် နှစ်ခြင်းမင်္ဂလာပေးရမည်နည်း။ _____

၂။ အသင်းတော်စတင်တည်ဆောက်ခြင်း။

က။ ကျေးဇူးတော်၏သတင်းကောင်း။

၁။ ကျေးဇူးတော်၏သတင်းကောင်းထဲတွင် ယုံကြည်သူများကို ကျွန်ုပ်သည် မည်ကဲ့သို့ စတင်တည်ဆောက်မည်နည်း။

၂။ ကျေးဇူးတော်၏သတင်းကောင်းထဲတွင် ကျွန်ုပ်သည် မည်သူ့ကို စတင်တည်ဆောက်မည်နည်း။ _____

၃။ ကျေးဇူးတော်၏သတင်းကောင်းထဲတွင် ထိုသူတို့ကို ကျွန်ုပ်သည် မည်သည့်အချိန်တွင် စတင်တည်ဆောက်မည်နည်း။ _____

၄။ ကျေးဇူးတော်၏သတင်းကောင်းထဲတွင် ထိုသူတို့ကို ကျွန်ုပ်သည် မည်သည့်နေရာတွင် စတင်တည်ဆောက်မည်နည်း။ _____

ခ။ ဘုရားသခင်၏ရည်ရွယ်ချက်နှင့်စီမံကိန်း။

၁။ ဘုရားသခင်၏ရည်ရွယ်ချက်နှင့်စီမံကိန်းတွင် ယုံကြည်သူများကို ကျွန်ုပ်သည် မည်ကဲ့သို့ စတင်တည်ဆောက်မည်နည်း။ _____

၂။ ဘုရားသခင်၏ရည်ရွယ်ချက်နှင့်စီမံကိန်းတွင် ကျွန်ုပ်သည် မည်သူ့ကို စတင်တည်ဆောက်မည်နည်း။ _____

၃။ ဘုရားသခင်၏ရည်ရွယ်ချက်နှင့်စီမံကိန်းတွင် ထိုသူတို့ကို ကျွန်ုပ်သည် မည်သည့်အချိန်တွင် စတင်တည်ဆောက်မည်နည်း။ _____

၄။ ဘုရားသခင်၏ရည်ရွယ်ချက်နှင့်စီမံကိန်းတွင် ထိုသူတို့ကို ကျွန်ုပ်သည် မည်သည့်နေရာတွင် စတင်တည်ဆောက်မည်နည်း။ _____

ဂ။ အိမ်ထောင်များကိုစနစ်တကျထားခြင်း။

၁။ အိမ်ထောင်များကို ကျွန်ုပ်သည် မည်ကဲ့သို့ စနစ်တကျထားရှိရမည်နည်း။ _____

၂။ အိမ်ထောင်များကို မည်သူသည် စနစ်တကျထားရှိရမည်နည်း။ _____

၃။ အိမ်ထောင်များကို ကျွန်ုပ်သည် မည်သည့်အချိန်တွင် စနစ်တကျထားရှိရမည်နည်း။ _____

၄။ အိမ်ထောင်များကို ကျွန်ုပ်သည် မည်သည့်နေရာတွင် စနစ်တကျထားရှိရမည်နည်း။ _____

ဃ။ သစ္စာနှင့်ပြည့်စုံသောသူ။

၁။ သစ္စာနှင့်ပြည့်စုံသောယောက်ျားနှင့်မိန်းမတို့ကို ကျွန်ုပ်သည် မည်ကဲ့သို့ တိုးတက်ဖွံ့ဖြိုးစေရမည်နည်း။ _____

၂။ မည်သူ့ကို ကျွန်ုပ်သည် တိုးတက်ဖွံ့ဖြိုးစေရမည်နည်း။ _____

၃။ သစ္စာနှင့်ပြည့်စုံသောယောက်ျားနှင့်မိန်းမတို့ကို ကျွန်ုပ်သည် မည်သည့်အချိန်တွင် တိုးတက်ဖွံ့ဖြိုးစေရမည်နည်း။ _____

၄။ သစ္စာနှင့်ပြည့်စုံသောယောက်ျားနှင့်မိန်းမတို့ကို ကျွန်ုပ်သည် မည်သည့်နေရာတွင် တိုးတက်ဖွံ့ဖြိုးစေရမည်နည်း။ _____

၃။ အသင်းတော်ကိုလေ့ကျင့်တပ်ဆင်ခြင်း။

က။ အမျိုးသားများ။

၁။ အမှုတော်အတွက် အမျိုးသားများကို ကျွန်ုပ်သည် မည်ကဲ့သို့ လေ့ကျင့်တပ်ဆင်ပေးရမည်နည်း။ _____

၂။ အမှုတော်အတွက် ကျွန်ုပ်သည် မည်သူ့ကို လေ့ကျင့်တပ်ဆင်ပေးရမည်နည်း။ _____

၃။ အမှုတော်အတွက် အမျိုးသားများကို ကျွန်ုပ်သည် မည်သည့်အချိန်တွင် လေ့ကျင့်တပ်ဆင်ပေးရမည်နည်း။ _____

၄။ အမှုတော်အတွက် အမျိုးသားများကို ကျွန်ုပ်သည် မည်သည့်နေရာတွင် လေ့ကျင့်တပ်ဆင်ပေးရမည်နည်း။ _____

ခ။ အမျိုးသမီးများ။

၁။ အမှုတော်အတွက် အမျိုးသမီးများကို ကျွန်ုပ်သည် မည်ကဲ့သို့ လေ့ကျင့်တပ်ဆင်ပေးရမည်နည်း။ _____

၂။ အမှုတော်အတွက် အမျိုးသမီးများကို ကျွန်ုပ်သည် မည်သူ့ကို လေ့ကျင့်တပ်ဆင်ပေးရမည်နည်း။ _____

၃။ အမှုတော်အတွက် အမျိုးသမီးများကို ကျွန်ုပ်သည် မည်သည့်အချိန်တွင် လေ့ကျင့်တပ်ဆင်ပေးရမည်နည်း။ _____

၄။ အမှုတော်အတွက် အမျိုးသမီးများကို ကျွန်ုပ်သည် မည်သည့်နေရာတွင် လေ့ကျင့်တပ်ဆင်ပေးရမည်နည်း။ _____

ဂ။ ကလေးများ။

၁။ ကလေးများကို ကျွန်ုပ်သည် မည်ကဲ့သို့လေ့ကျင့်တပ်ဆင်ပေးရမည်နည်း။ _____

၂။ ကလေးများကို မည်သူက လေ့ကျင့်တပ်ဆင်ပေးမည်နည်း။ _____

၃။ ကလေးများကို ကျွန်ုပ်သည် မည်သည့်အချိန်တွင် လေ့ကျင့်တပ်ဆင်ပေးရမည်နည်း။ _____

၄။ ကလေးများကို ကျွန်ုပ်သည် မည်သည့်နေရာတွင် လေ့ကျင့်တပ်ဆင်ပေးရမည်နည်း။ _____

၄။ အသင်းတော်ကျယ်ပြန့်ခြင်း။

က။ ဒေသတွင်း။

၁။ အသင်းတော်သည် ဒေသအတွင်း မည်ကဲ့သို့ ကျယ်ပြန့်လာသနည်း။ _____

၂။ အသင်းတော်ကို ဒေသအတွင်း မည်သူက ကျယ်ပြန့်စေသနည်း။ _____

၃။ အသင်းတော်ကို ဒေသအတွင်း မည်သည့်အချိန်တွင် ကျယ်ပြန့်စေမည်နည်း။ _____

၄။ အသင်းတော်ကို ဒေသအတွင်း မည်သည့်နေရာတွင် ကျယ်ပြန့်စေမည်နည်း။ _____

က။ အခြားသောလူမျိုး(လူမျိုးနွယ်စု)

၁။ အသင်းတော်သည် အခြားသောလူမျိုးနွယ်စုထဲသို့ မည်ကဲ့သို့ ကျယ်ပြန့်လာမည်နည်း။ _____

၂။ အသင်းတော်သည် အခြားသောလူမျိုးနွယ်စုထဲသို့ မည်သူက ကျယ်ပြန့်စေမည်နည်း။ _____

၃။ အသင်းတော်သည် အခြားသောလူမျိုးနွယ်စုထဲသို့ မည်သည့်အချိန်တွင် ကျယ်ပြန့်လာမည်နည်း။ _____

၄။ အသင်းတော်သည် အခြားသောလူမျိုးနွယ်စုထဲသို့ မည်သည့်နေရာများမှ ကျယ်ပြန့်စေမည်နည်း။ _____

စီမံကိန်း K

၁၀ နှစ်တာ အသင်းတော်တည်ထောင်ခြင်းနှင့်ပြန်လည်သစ်လွင်ခြင်းဆိုင်ရာနည်းဗျူဟာ

သင်၏အသစ်သောကိုယ်ပိုင် မဟာနည်းဗျူဟာကိုအသုံးပြုခြင်းဖြင့်၊ ၁၀ နှစ်တာကို နှစ်၊ လ၊ ရက် အစီအစဉ်နှင့် မြေပုံညွှန်းအတိုင်း ပို၍ကောင်းအောင်တိုးတက်လုပ်ဆောင်ကာ လမ်းကြောင်းပြ မြေပုံတစ်ခုကို ရေးဆွဲပေးပါ။ လိုအပ်ပါက သင့်၏နည်းဗျူဟာထဲ၌ လူမျိုးစုများကို ထည့်သွင်းနိုင်သည်။ ဤမဟာဗျူဟာသည် အသင်းတော်၏ဦးခေါင်းဖြစ်သော ခရစ်တော်၏အာဏာအောက်၌ရှိပြီး၊ သန့်ရှင်းသောဝိညာဉ်တော်၏လမ်းပြမှုအောက်၌ရှိရမည်။ သင့်သိရှိခဲ့သည့်အတိုင်း သန့်ရှင်းသောဝိညာဉ်တော်သည် ရှင်ပေါလု၏အကြံအစည်များကို မကြာခဏ ပြောင်းလဲပေးခဲ့သည်။ (တ၊ ၁၆:၁-၁၀) အထူးသဖြင့် သူ့အသက်တာတွင် အခွင့်အာဏာရှိသူ၏လုပ်ဆောင်ချက်ကြောင့် စပါနီပြည်သို့သွားမည့်ခရီးစဉ် ပြောင်းခဲ့ရသည်။ (ရောမ၊ ၁၅: ၂၄၊ ၂၈) သင့်နည်းဗျူဟာသည် စီမံကိန်း J တွင်ရေးထားသော အချက်များနှင့်ထင်ဟပ်မှုရှိနေရပါမည်။ နောက်စာမျက်နှာတွင်ရှိသော မြေပုံသည် သင့်၏ဆယ်နှစ်တာ အသင်းတော်တည်ထောင်ခြင်းနှင့်အသင်းတော်သစ်လွင်ခြင်းဆိုင်ရာမဟာနည်းဗျူဟာ ရေးဆွဲရန်ဖြစ်သည်။ သင်စိတ်ဝင်စားသောနေရာသည် မြေပုံတွင်မရှိခဲ့ပါက၊ သင့်၏ခွန်အားကို ကျယ်ပြန့်စေရန် ဘုရားသခင်ခေါ်တော်မူသောနေရာကိုစိတ်ချစွာ ကြိုးစား၍ ရေးသားလျက် တိတိကျကျထင်ဟပ်စေပါ။ အထောက်အကူဖြစ်စေရန်၊ အောက်တွင်ရှိသော ကနဦးအသင်းတော်၏တိုးတက်မှုပြမြေပုံကို ကြည့်ပါ။ ဘုရားသခင်သည် သင့်အား အာရုံစိုက်စေသောအရာကို လမ်းညွှန်ခြင်းနှင့်သူ၏သတ်မှတ်ပေးသော အချိန်ဇယားတို့အပေါ်မူတည်၍ ခုနှစ်များနှင့်နေရာဒေသများပြောင်းလဲနိုင်ပါသည်။ သင့်ကိုယ်ပိုင်စီမံချက်ဇယား စာ-၁၈၀

၁၀ နှစ်တာ အသင်းတော်တည်ထောင်ခြင်းနှင့်ပြန်လည်သစ်လွင်ခြင်းဆိုင်ရာ နည်းဗျူဟာဇယား

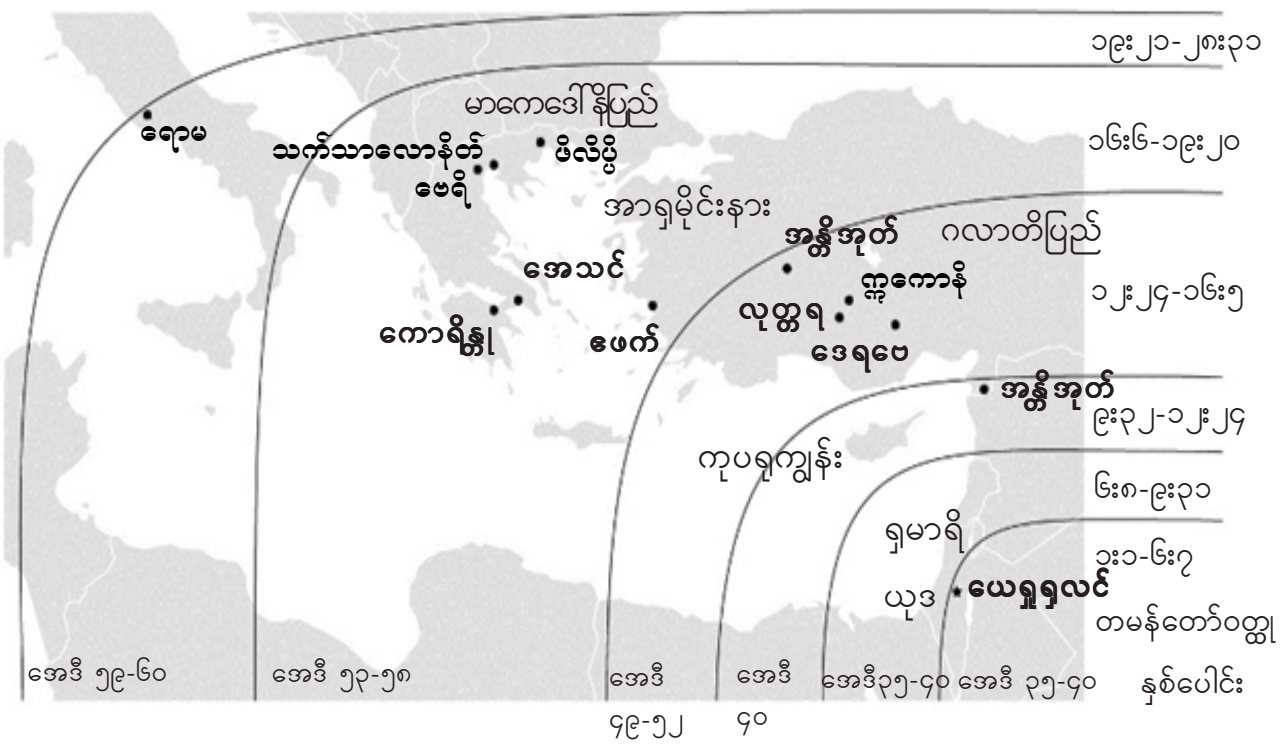

ရပ်တန့်၍ မရမီခွင့်ခြင်း
နှင့်
မျိုးပွားခွင့်ခြင်း

အန္တိအုတ်အသင်းတော်

မိသားစု

ထိပါဒ်ခြင်း

ရေစိုတော်



ကျွန်ုပ်တို့ရပ်တန့်ခြင်း

ကျွန်ုပ်တို့ထောက်ပံ့ခြင်း

ကျွန်ုပ်တို့မခန့်ခွင့်ခြင်း

အောက်ပါပုံတွင် တစ်ခုမှာ အသင်းတော်သစ်တင်ခြင်းနှင့် တစ်ခုမှာ တည်ရှိပြီးသော အသင်းတော်အား ပြန်လည်သစ်လွင်ခြင်း ဆိုင်ရာ လမ်းညွှန်ချက်များဖြစ်သည်။

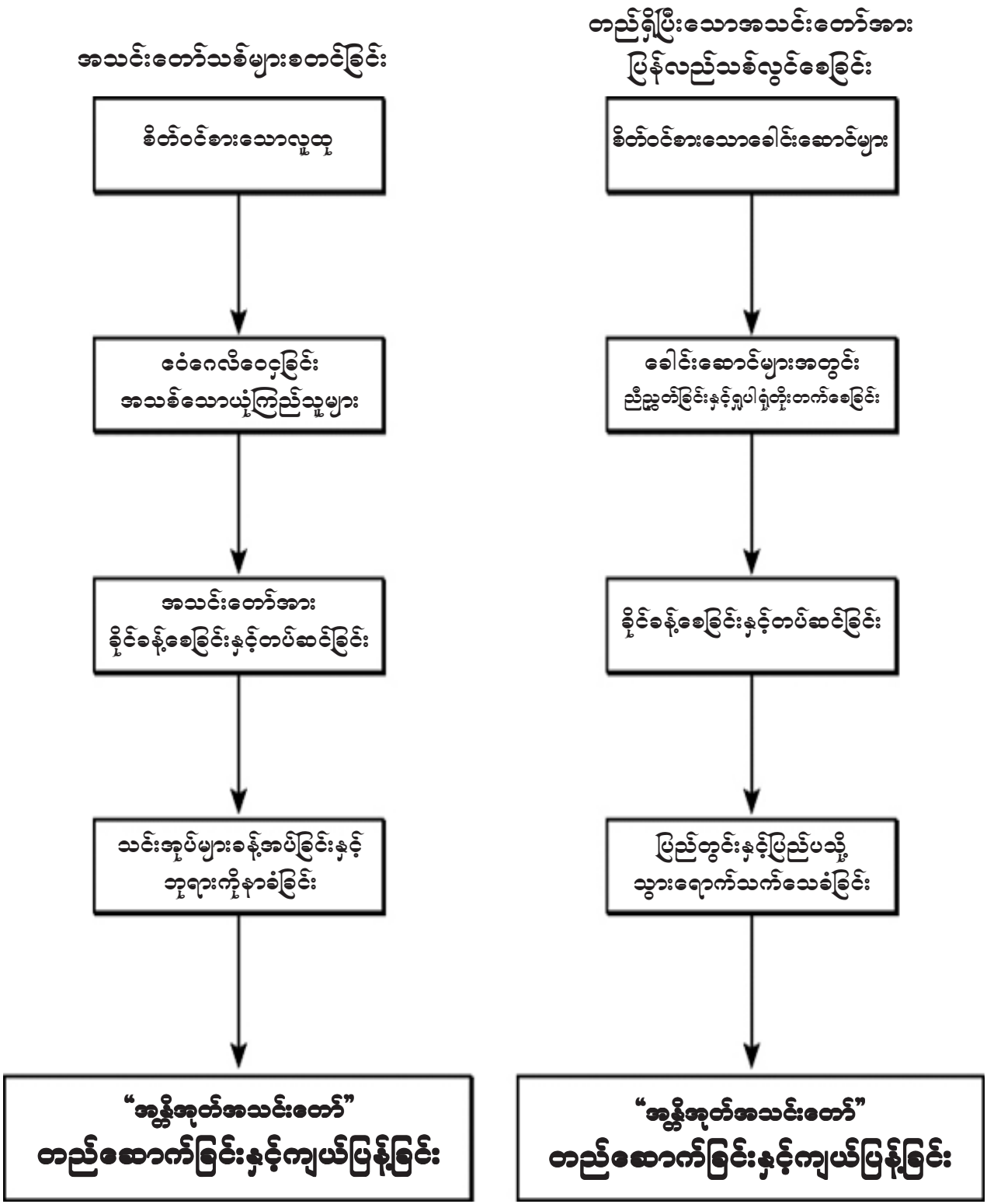

God's Plan for His Church

"God's Way with God's Truth"

This Certifies that

Has completed the Church Planting and Renewal Manual using
God's timeless, supra-cultural principles to develop a strategy for
Evangelizing, Establishing, Equipping and Expanding

local churches for God's glory.

New Foundations International

Local Church Leader

"I make it my ambition to preach the gospel, not where Christ has already been named, lest I build on someone else's foundation, but as it is written, "Those who have never been told of Him will see, and those who have never heard will understand." Romans 15:20-21

အသင်းတော်အတွက်

ဘုရားသခင်၏စီမံကိန်း

နောက်ဆက်တွဲများနှင့်ကွဲကားချက်များ

ခိုင်မာသောအသင်းတော်များ တည်ဆောက်ရန်နှင့် တည်ရှိနေသောအသင်းတော်များ ပြန်လည် သစ်လွင်ခြင်းကိုဖြစ်စေသော ကြွယ်ဝသောသမ္မာကျမ်းစာနည်းပျူဟာတို့ကို ပို၍နားလည်တိုးတက် ဖွံ့ဖြိုးစေရန်

မာတိကာ

စာမျက်နှာ

➤ ရှင်ပေါလု၏ပထမသာသနာပြုခရီးစဉ်	၁၈၄
➤ ရှင်ပေါလု၏ဒုတိယသာသနာပြုခရီးစဉ်	၁၈၄
➤ ရှင်ပေါလု၏တတိယသာသနာပြုခရီးစဉ်	၁၈၅
➤ ရှင်ပေါလု၏ရောမမြို့သို့ခရီးစဉ်	၁၈၅
➤ သမ္မာကျမ်းစာကိုလေ့လာခြင်း	၁၈၆
➤ သခင်ဘုရား၏ပွဲတော်မင်္ဂလာ	၁၈၈
➤ ရေနှစ်ခြင်းမင်္ဂလာ	၁၉၀
➤ သဘောထားကွဲလွဲချက်များကို ကိုယ်တွယ်ဖြေရှင်းခြင်း	၁၉၂
➤ ပေးကမ်းခြင်းနှင့်ငွေကြေးဆိုင်ရာအချက်အလက်များ	၁၉၅
➤ တစ်ဦးနှင့်တစ်ဦးအစေခံခြင်း(သင်းဝင်သူများ)	၁၉၇
➤ လောက၊ အစိုးရအာဏာရှိသူများနှင့်ဆက်ဆံရေး	၁၉၉
➤ လိင်တူဆက်ဆံခြင်းနှင့် လိင်တူထိမ်မြားခြင်း	၂၀၁
➤ တမန်တော်တို့၏သာသနာလုပ်ငန်းသုံးသပ်ချက်	၂၀၃
➤ အသင်းတော်တည်ထောင်ခြင်းသာသနာကိုသမ္မာကျမ်းအတိုင်းဖော်ထုတ်ခြင်း	၂၀၅
➤ အသင်းတော်တည်ထောင်သူ၏ငွေကြေးဆိုင်ရာထောက်ပံ့မှု	၂၀၉
➤ သင်းအုပ်များ၊ အသင်းတော်လူကြီးများ၊ ဘုန်းတော်ကြီးများ၏စစ်ဆေးမှုမှတ်တမ်း	၂၁၂
➤ သင်းထောက်တို့၏အရည်အချင်းစစ်ဆေးမှုမှတ်တမ်း	၂၁၅

ရှင်ပေါလု၏ပထမသာသနာပြုခရီးစဉ်

ရည်ညွှန်းချက် အခန်းကြီး ၁၊ စာ-၁၆။ အခန်းကြီး ၅၊ စာ-၉၁
 တမန်၊ ၁၃:၄-၁၄:၂၈ အေဒီ ၄၆-၄၈

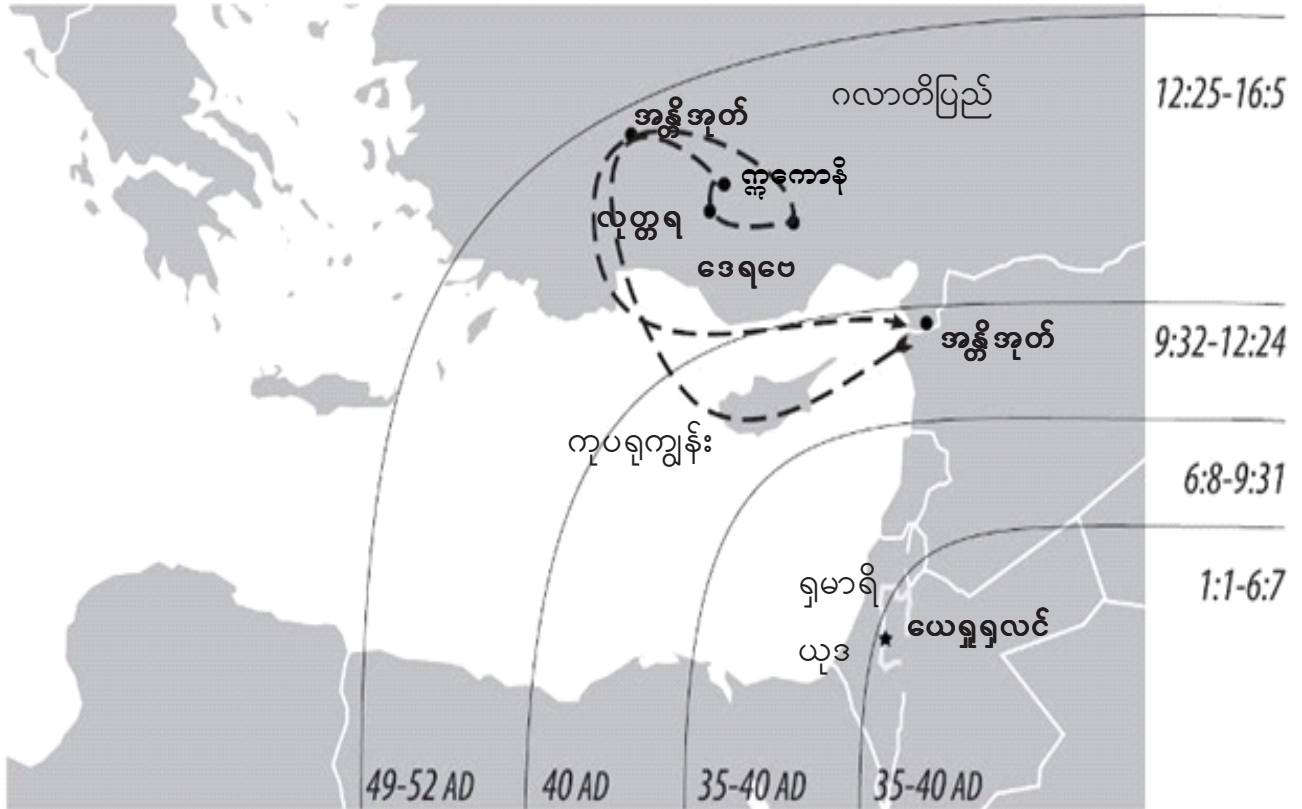

ရှင်ပေါလု၏သာသနာပြုခရီးစဉ်သည် ကိလိုမီတာ(၂၅၄၄) သို့မဟုတ် မိုင်ပေါင်း(၁၅၈၁) 0 200 km 0 120 miles

ရှင်ပေါလု၏ဒုတိယသာသနာပြုခရီးစဉ်

ရည်ညွှန်းချက် အခန်းကြီး ၁၊ စာ-၁၆။ အခန်းကြီး ၅၊ စာ-၉၁
 တမန်၊ ၁၅:၃၉-၁၈:၂၂ အေဒီ ၄၉-၅၂

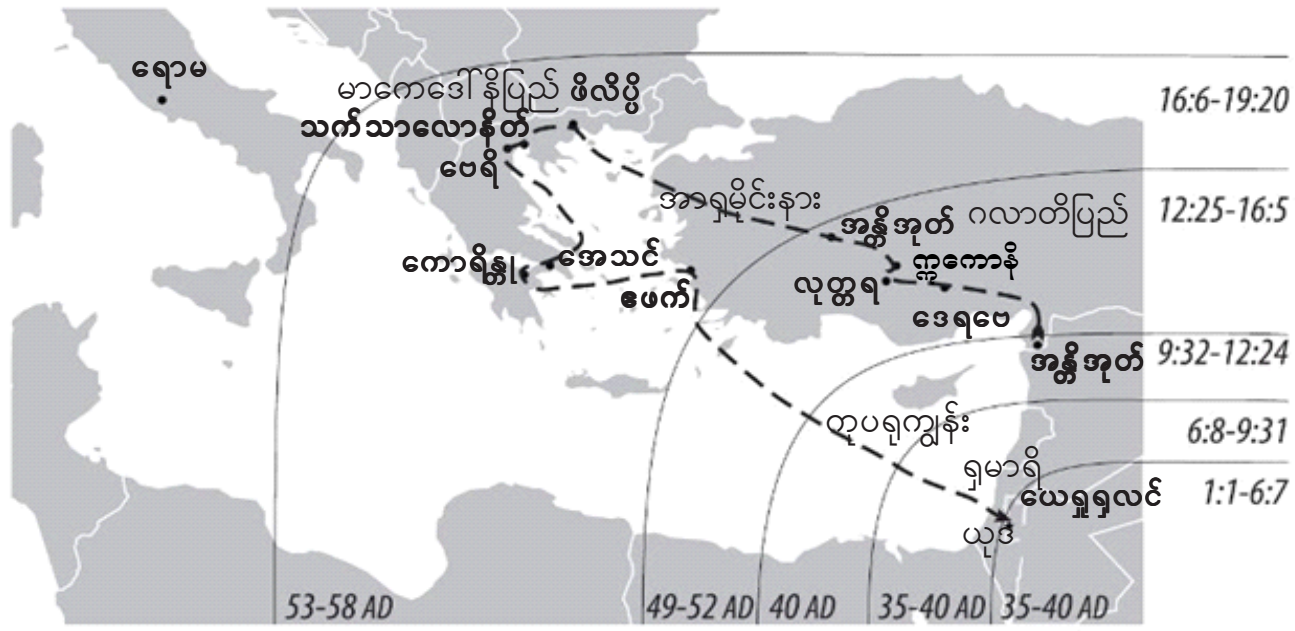

ရှင်ပေါလု၏သာသနာပြုခရီးစဉ်သည် ကိလိုမီတာ(၄၉၀၈) သို့မဟုတ် မိုင်ပေါင်း(၃၀၅၀) 0 200 km 0 120 miles

ရှင်ပေါလု၏တတိယအကြိမ်သာသနာပြုခရီးစဉ်

ရည်ညွှန်းချက် အခန်းကြီး ၁၊ စာ-၁၆။ အခန်းကြီး ၅၊ စာ-၉၁
 တမန်၊ ၁၃:၄-၁၄:၂၈ အေဒီ ၄၆-၄၈

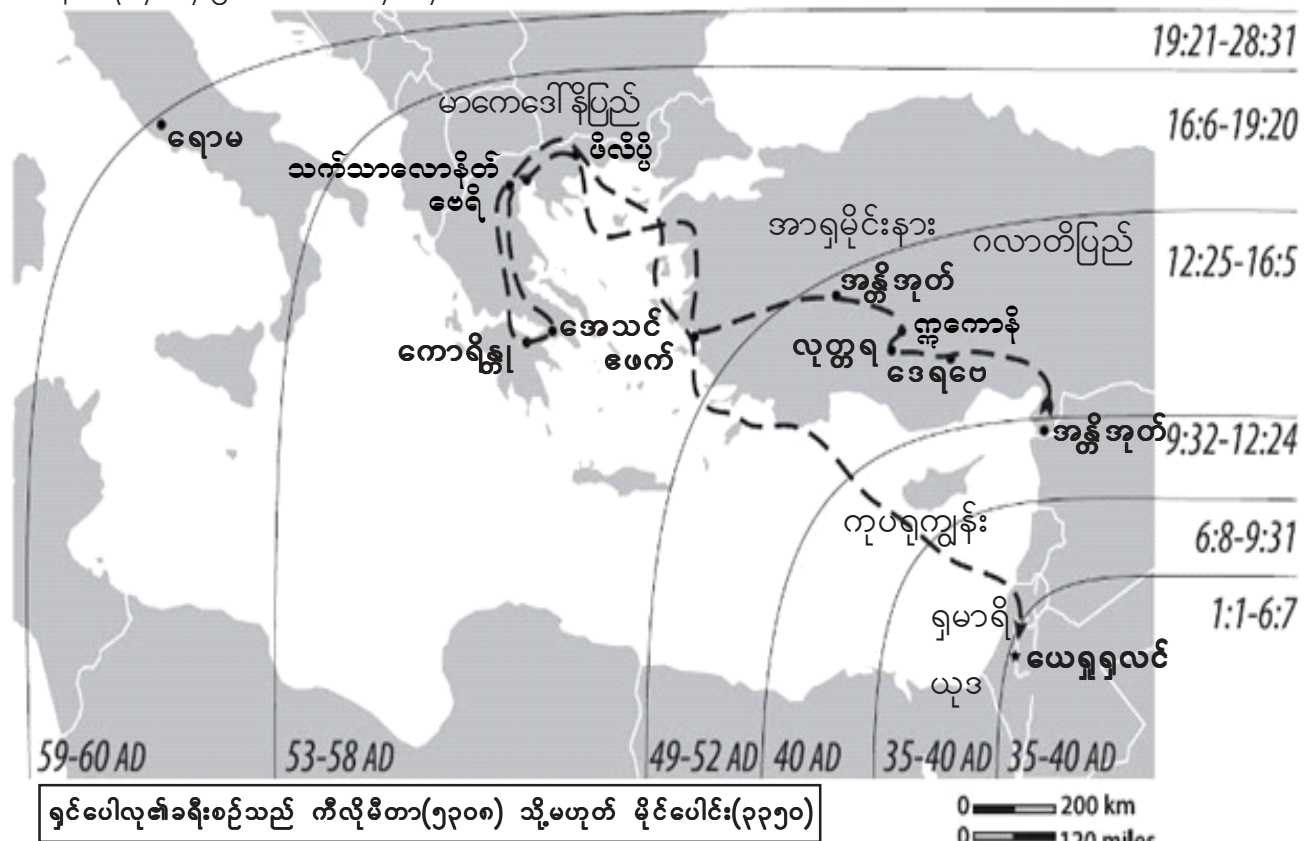

ရှင်ပေါလု၏ရောမသို့ခရီးစဉ်

ရည်ညွှန်းချက် အခန်းကြီး ၁၊ စာ-၁၆။ အခန်းကြီး ၅၊ စာ-၉၁
 တမန်၊ ၂၇:၁-၂၈:၁၆ အေဒီ ၅၉-၆၀

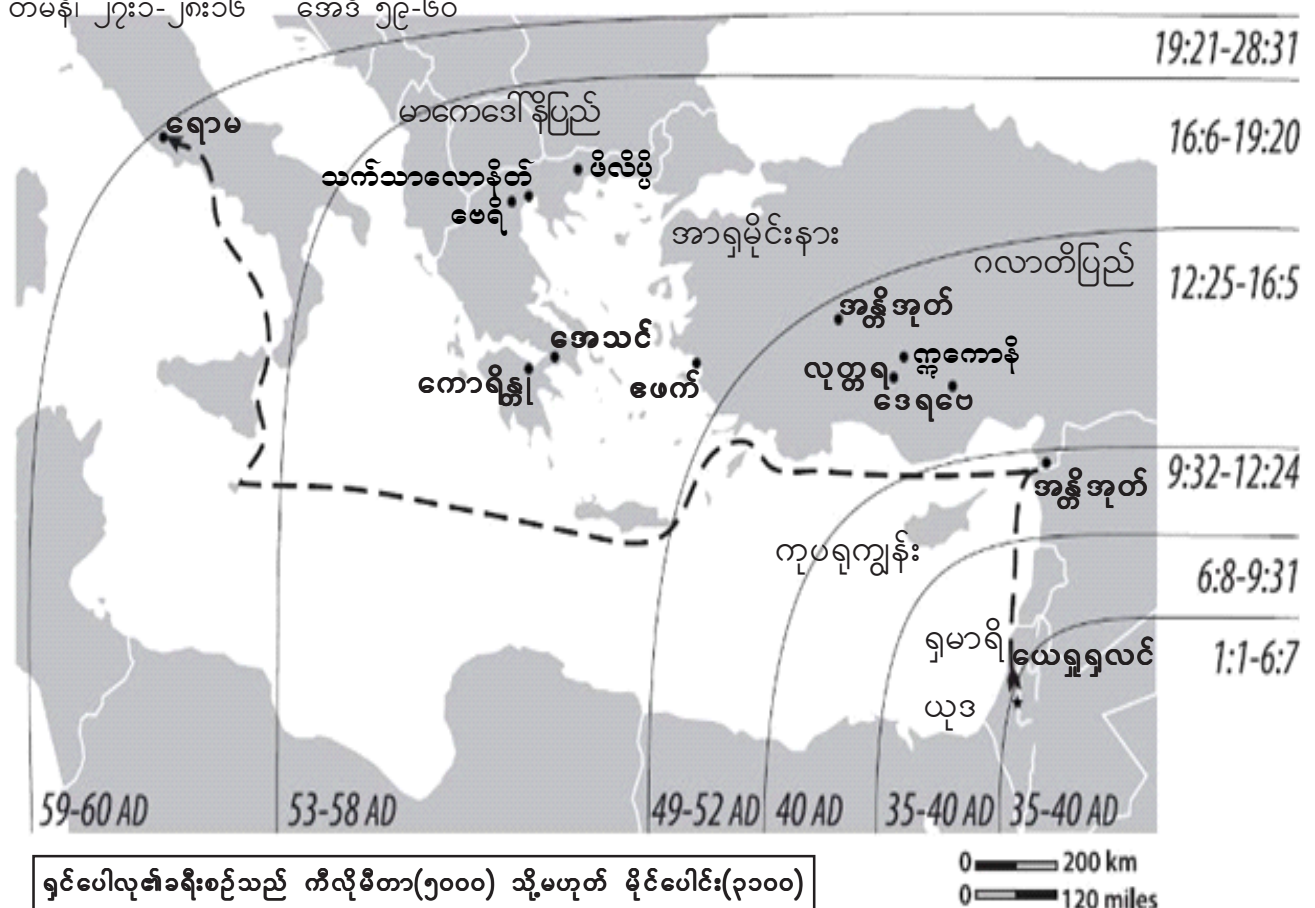

သမ္မာကျမ်းစာကိုလေ့လာခြင်းကို (စာမျက်နှာ- ၄၊ ၂၄ နှင့် ၃၄)

ဥပမာအနေဖြင့်၊ တမန်၊ ၈: ၂၆-၃၈ အတွင်းရှိ အဲသယောပိအမတ်နှင့်ဖိလိပူတို့အားဖြင့် အသုံးပြုခဲ့သော ပုံသဏ္ဍန်ကို တွေ့ရပါမည်။

၁။ လေ့လာသုံးသပ်ခြင်း “ယင်းကိုကြည့်ခြင်း” - မည်သည့်အရာကိုပြောဆိုနေပါသနည်း။

- ◆ ကျမ်းစာပြောနေသောအရာကို ရှာဖွေလေ့လာပါ။
- ◆ ယင်းတို့ကိုမြင်တွေ့စေရန်၊ **သန့်ရှင်းသောဝိညာဉ်တော်ဘုရား၏မစမှုကိုတောင်းခံပါ။**

လေ့လာသုံးသပ်ခြင်း။ သည် ဘုရား၏နှုတ်ကပတ်တော်ကိုသိနားလည်ရန်အတွက် အခြေခံသောချက်ဖြစ်ပါသည်။ နှုတ်ကပတ်တော်တစ်ပိုဒ်၊ အခန်းငယ်တစ်ခုနှင့်ထိုအခန်းငယ်ဘေးရှိအကြောင်းအရာတို့သည် သင်၏စိတ်နှလုံးနှင့်စိတ်အာရုံတို့နှင့်ခိုင်မြဲနေရပါမည်။

လေ့လာသုံးသပ်ခြင်းဆိုသည်မှာ ဘုရားသခင်ပြောမည့်အရာ၊ ဤစာပိုဒ်တွင် မည်သည့်အရာဖြစ်ပျက်နေကြောင်းနှင့် နားထောင်နေသောသူတို့အတွက် ပေးလိုသောသတင်းစကားစသည်တို့အတွက် မျှော်လင့်ကာစောင့်စားနေခြင်းဖြစ်သည်။ ထိုစာပိုဒ်ကို အကြိမ်ပေါင်းများစွာဖတ်ရှုခြင်းသည် ယင်းတို့ကိုပိုမိုနားလည်စေသည်။ ထိုနောက်သင့်၏လေ့လာခြင်းကို သင့်ကိုယ်ပိုင်စကားလုံးများဖြင့် ရေးချပါ။

(ဥပမာ) **လေ့လာသုံးသပ်ခြင်း၊** ၂တိ၊ ၃:၁၆-၁၇ ကိုဖတ်ပါ။ (အငယ် ၁၆-၁၇ အကြောင်းအရာကိုနားလည်ရန်၊ အငယ်၊ ၁၀-၁၇ ကိုဖတ်၍လေ့လာသုံးသပ်ပါ။) ထိုနှုတ်ကပတ်တော်နှင့်ပတ်သက်၍ ရှင်ပေါလုပြောဆိုသောအကြောင်းအရာ၏ အချို့အဓိကကျသော လေ့လာသုံးသပ်ချက်များကို ရေးသားပါ။

ရှင်ပေါလု၏နောက်ဆုံးစာစောင်တွင် သူ၏သွန်သင်မှုနှင့်သူ့နောက်သို့လိုက်ရန် တိမောသေအားမှာကြားခဲ့ပါသည်။ အဘယ်ကြောင့်ဆိုသော သူ့အသက်တာနှင့်သွန်သင်မှုတို့သည် ဘုရားသခင်မှတ်သွင်းတော်မူသော နှုတ်ကပတ်တော်ကို အခြေခံထားသောကြောင့်ဖြစ်သည်။ ထို့ကြောင့် ရှင်ပေါလုကသမ္မာကျမ်းစာရှိသမျှသည် **ဩဝါဒပေးခြင်း၊ အပြစ်ကိုဘော်ပြခြင်း၊ ဖြောင့်မတ်စွာပြုပြင်ခြင်း၊ တရားကိုသွန်သင်ခြင်း၊ ကျေးဇူးများကိုပြုတတ်၏**

၂။ ဆင်ခြင်အောက်မေ့ခြင်း - “ယင်းကိုတွေးကြည့်ခြင်း” - မည်သည့်အနက်အဓိပ္ပါယ်ရှိသနည်း။

- ◆ ကျမ်းစာပြောနေသောအရာကို ရှာဖွေလေ့လာပါ။
- ◆ ယင်းတို့ကနားလည်စေရန်၊ **သန့်ရှင်းသောဝိညာဉ်တော်ဘုရား၏မစမှုကိုတောင်းခံပါ။**

ဆင်ခြင်အောက်မေ့ခြင်း။ နှုတ်ကပတ်တော်အပေါ် ဆင်ခြင်အောက်မေ့ခြင်းသည် ယင်း၏အဓိပ္ပါယ်ကို နားလည်စေရန် သင့်အား အထောက်အကူပေးပါလိမ့်မည်။ ယင်းကိုကျွန်ုပ်တို့သည် အနက်အဓိပ္ပါယ် ပြန်ဆိုခြင်းဟုခေါ်သည်။ အနက်အဓိပ္ပါယ်ပြန်ဆိုခြင်းဆိုသည်မှာ သင့်လေ့လာသုံးသပ်ခဲ့သောအရာ၏အဓိပ္ပါယ်ကို ရှင်းလင်းဖော်ပြခြင်းဖြစ်သည်။ လေ့လာသုံးသပ်သောအရာတစ်ခုမှာ စာရေးသူရေးသားခဲ့သောအရာကို စာဖတ်သူတို့အား နားလည်ရန် တွေးတောဆင်ခြင်ခြင်းကိုခေါ်သည်။

သင်ဖတ်နေသော စာပိုဒ်၏အနက်အဓိပ္ပါယ်ကို နားလည်ရန်အခြားနည်းလမ်းတစ်ခုမှာ နှုတ်ကပတ်တော်တည်းဟူသော အခြားတူညီသောသတင်းစကားနှင့်နှိုင်းယှဉ်ရန်ဖြစ်သည်။

(ဥပမာ) **ဆင်ခြင်အောက်မေ့ခြင်း၊** ၂တိ၊ ၃:၁၆-၁၇ ကိုအခြေခံ၍၊ ဘုရားသခင်၏နှုတ်ကပတ်တော်မှ လေ့လာသုံးသပ်ခဲ့သောအရာတို့ကို ခေတ်ကာလနှင့်ယဉ်ကျေးမှုတိုင်းတို့တွင် လူတိုင်း၊ မိသားစုတိုင်းနှင့်အသင်းတော်တိုင်း လိုက်လျှောက်သင့်သည့် အဓိကကျသောအခြေခံနိယာမများနှင့် လုပ်ငန်းတာဝန်များကိုအကျဉ်းချုပ်၍ဖော်ပြပါ။

ဤအဓိပ္ပါယ်မှာ ဘုရားသခင်၏နှုတ်ကပတ်တော်သည် နှုတ်ကပတ်တော်အစစ်ဖြစ်ပြီး၊ ဘုရား၏မှတ်သွင်းထားခြင်းဖြစ်သည်။ ဘုရား၏လူသည် စုံလင်သောသူ၊ ကောင်းသောအမှုအမျိုးမျိုးတို့ကို ပြုစုခြင်းအလို့ငှာ၊ ပြင်ဆင်သောသူဖြစ်မည့် အကြောင်း ဩဝါဒပေးခြင်း၊ အပြစ်ကိုဘော်ပြခြင်း၊ ဖြောင့်မတ်စွာပြုပြင်ခြင်း၊ တရားကိုသွန်သင်ခြင်း၊ ကျေးဇူးများကိုပြုတတ်၏။ ကျွန်ုပ်တို့၏သွန်သင်ခြင်းတွင်တန်ခိုးရှိခြင်းသည် ကျွန်ုပ်တို့၏အသက်တာအသက်ရှင်မှုသည် ကျွန်ုပ်တို့၏သွန်သင်မှုကိုရောင်ပြန်ဟပ်စေပါသည်။

၃။ ဆွေးနွေးခြင်း - “ယင်းအကြောင်းကိုပြောခြင်း” အခြားသူများမည်သည့် အရာကိုပြောဆိုသနည်း။

◆ အခြားသူများပြောနေသောအရာကို ရှာဖွေလေ့လာပါ။

◆ အခြားသူများထံမှ သင်၏လေ့လာမှုကို ဖေးမပေးရန် **သန့်ရှင်းသောဝိညာဉ်တော်** အားဆုတောင်းပါ။

ဆွေးနွေးခြင်း သည်ဟောင်းသောစနစ်တစ်ခုဖြစ်သော်လည်း၊ အထူးတန်ခိုးပါသောသွန်သင်ခြင်းနိယာမများထဲက တစ်ခုဖြစ်ပါသည်။ ထင်မြင်ချက်တို့ကိုမေးခြင်းနှင့်ဖြေကြားခြင်းဖြင့် အတွေးများနှင့်စိန်ခေါ်ချက်များကို ထုတ်ယူခြင်းဖြစ်သည်။

ဆွေးနွေးခြင်းကို ကနဦးအသင်းတော်များက တစ်ဦးချင်းစီ၏အသက်တာနှင့်အမှုတော်လုပ်ငန်းကို စိန်ခေါ်သော အခါ ဆွေးနွေးခြင်းကို အသုံးပြုခဲ့သည်။ ထိုစာပိုဒ်ထဲရှိခေတ်ကာလနှင့်ယဉ်ကျေးမှုများအထက် သာလွန်ထူးကဲသော နည်းဥပဒေသများကိုဆွေးနွေးပါ။ ယနေ့အခြေအနေနှင့်မည်သို့စပ်ဆက်မှုရှိသနည်း။ သင့်အသက်တာ၊မိသားစုနှင့် အသင်းတော်အတွက် ဘုရားသခင်ပြောဆိုနေသောအရာတို့အတွက်မည်သို့ထင်မြင်ယူဆပါသနည်း။ ဘုရားသခင် ပြောသည့်အတိုင်းလုပ်ဆောင်သောအခါ ယင်းသည်အဓိပ္ပါယ်ရှိသောအရာဖြစ်လာသည်။

ဥပမာအားဖြင့်၊ မေးခွန်းများမေးမြန်းပါ။ သင့်အဖြေကိုအကျဉ်းချုပ်ရေးပါ။ အချို့သောသူတို့သည်သွန်သင်မှုနှင့် အသက်ရှင်မှုကွာခြားနေသည်မှာအဘယ်ကြောင့်ဖြစ်မည်ဟု သင်ယူဆပါသနည်း။ ဘုရား၏လူကိုသွန်သင်ရာတွင် အချို့သော သူတို့သည် နှုတ်ကပတ်တော်တွင်အခြားသောအရာတို့ကိုပေါင်းထည့်သင့်သည်ဟု အဘယ့်ကြောင့်ထင်မြင်ယူဆ နေပါသနည်း။ ညှင်းပန်းနှိပ်စက်ခြင်းနှင့်ဒုက္ခများကြုံတွေ့သောအခါ၊ လက်လျှော့အရှုံးပေးခြင်းမရှိဘဲ၊ ဘုရားသခင်၏ နှုတ်ကပတ်တော်တွင်ဆက်လက်လုပ်ဆောင်နိုင်ရန် ထိုသူများကိုမည်ကဲ့သို့ကူညီနိုင်မည်နည်း။

(ဥပမာ) ၂တံ၊ ၃း၁၆-၁၇ ကိုအခြေခံ၍၊ ဘုရားသခင်၏နှုတ်ကပတ်တော်မှ လေ့လာသုံးသပ်ခဲ့သောထိုနိယာမတို့ကို လူတိုင်း၊ မိသားစုတိုင်းနှင့်အသင်းတော်တိုင်း ယနေ့တွေ့ကြုံရသောအခြေအနေတို့နှင့်ကွဲပြားခြားနားချက်တို့ကို ဖော်ပြပါ။

နှုတ်ကပတ်တော်ကိုသွန်သင်ရန် **သန့်ရှင်းသောဝိညာဉ်တော်**နှင့် နာခံခြင်းအသက်တာလိုအပ်မှုမရှိပါ။ ကျမ်းစာတစ်ခုတည်းနဲ့အားလုံးပြည့်စုံတယ်ဆိုတာ ကျွန်ုပ်တို့လက်မခံဘူး။ အရမ်းလွယ်လွန်းပါတယ်။ သွန်သင်ချက်ထဲမှာ အခြားသွန်သင်မှုတွေထပ်ထည့်ရမယ်။ **သန့်ရှင်းသောဝိညာဉ်တော်၏တန်ခိုးတော်**၌ ဘုရားသခင်၏နှုတ်ကပတ်တော်ကို ဖတ်ခြင်းနှင့်လုပ်ဆောင်ခြင်းအားဖြင့် ကျွန်ုပ်တို့သည်အသင်းတော်မိသားစုကို ဆက်ကပ်အပ်နှံမှုရှိရမည်။

သင့်အသက်တာ၊မိသားစုနှင့်အသင်းတော်အတွက် ယခုမှစ၍မည်သည့်ပြောင်းလဲမှုများလုပ်ဆောင်ရန်လိုအပ် ပါသနည်း။ ကျွန်ုပ်၏သွန်သင်မှုနှင့်လုပ်ဆောင်ချက်တို့သည် တစ်ထပ်တည်းကျအောင်သတိထားရပါမည်။ ကျွန်ုပ်အသက်တာ၌ ဘုရားသခင်၏နှုတ်ကပတ်တော်သည်ပြည့်စုံလုံလောက်မှုရှိကြောင်းကို သတိပြုကာ၊ အခွင့်အာဏာအပြည့်ဖြင့် သမ္မာတရားကို ကျွန်ုပ်သွန်သင်ပါမည်။ ကိုယ်တော်၏နှုတ်ကပတ်တော်တစ်ခုတည်းအားဖြင့် ပြည့်စုံသော သွန်သင်ခြင်းနှင့်လေ့ကျင့်တပ်ဆင်ခြင်းတို့အတွက် ကျွန်ုပ်၏စိတ်ချမှုကိုအသစ်ပြုပြင်ပေးပါ။

၃။ လက်တွေ့အသုံးပြုခြင်း - “ယင်းအတိုင်းအသက်ရှင်ခြင်း၊ လုပ်ဆောင်ခြင်း” ယခုမည်သည့်အရာ လုပ်ဆောင်ရမည်နည်း။

◆ သမ္မာကျမ်းစာလုပ်ဆောင်သောအရာကို ရှာဖွေလေ့လာပါ။

◆ ယင်းကိုလုပ်ဆောင်နိုင်ရန် **သန့်ရှင်းသောဝိညာဉ်တော်၏** ကူညီမှုကိုတောင်းခံပါ။

(ဥပမာ) လက်တွေ့အသုံးပြုခြင်း သင့်အသက်တာ၊မိသားစုနှင့်အသင်းတော်အတွက်ထိုပြောင်းလဲမှုများကို မည်သည့်အချိန်တွင် မည်ကဲ့သို့လုပ်ဆောင်မည်နည်း။

သခင်ဘုရား၊ ကိုယ်တော်၏နှုတ်ကပတ်တော်ပြောသောအရာကို ရှာဖွေရန်နှင့်နားလည်နိုင်ရန် ကျွန်ုပ်အသက်တာကို ကျိန်းဝပ်တော်မူသော ဝိညာဉ်တော်၏လက်သို့အပ်နှံပါ၏။ သခင်ဘုရား၊ ကျွန်ုပ်အသက်တာကို ကိုယ်တော်၏နှုတ်ကပတ် တော်သို့အပ်နှံပါ၏။ ဖြောင့်မတ်ခြင်းထဲ၌ သွန်သင်မှုပါ၊ ပြင်ဆင်မှုပါ၊ ပြုပြင်ပေးပါ၊ သင်ကြားပေးပါ။ ထိုမှသာ ကျွန်ုပ်သည် အခြားသူတို့အား ကောင်းမွန်စွာတပ်ဆင်ပေးနိုင်ပါမည်။ ကျွန်ုပ်သည်လည်း အခြားသူတို့အားနားထောင်သောသူနှင့် သွန်သင် ခံနိုင်သောသူဖြစ်ဘို့ရန်အလိုရှိပါသည်။ ယုံကြည်ခြင်းအားဖြင့် အသက်ရှင်ပါမည်။ ကျွန်ုပ်၏အသင်းတော်နှင့်မိသားစုအတွက် ကိုယ်တော်နှုတ်ကပတ်တော်၏ပြည့်စုံလုံလောက်မှုရှိခြင်းကို အခွင့်အာဏာဖြင့် ကျွန်ုပ်သည်သင်ကြားပေးပါမည်။

(လုပ်ဆောင်ပါ) ဇနရ ၇း၈-၁၀ကိုလေ့လာ၍အဆင့်လေးဆင့်ကိုအသုံးပြုပါ။ ၁။လေ့လာသုံးသပ်ခြင်း (ယင်းကိုကြည့်ခြင်း။) ၂။ဆင်ခြင်အောက်မေ့ခြင်း(ယင်းကိုတွေးကြည့်ခြင်း) ၃။ဆွေးနွေးခြင်း(ယင်းကိုပြောဆိုခြင်း) ၄။လက်တွေ့အသုံးပြုခြင်း(ယင်းကိုလုပ်ဆောင်ခြင်း)

သခင်ဘုရား၏ပွဲတော်မင်္ဂလာ

ရည်ညွှန်းချက်။ အခန်း ၁ စာ- ၁၈၊ အခန်း ၆ စာ-၁၃၅

ထုံးတမ်းအစဉ်အလာနှင့်လုပ်ရိုးလုပ်စဉ်တို့သည် သခင်ဘုရား၏နော်ကဆုံးညစာစားပွဲ၏အသက်နှင့်အသည်းနှလုံးကိုစုပ်ယူလိုက်သည်။ ဤကဲ့သို့ အောက်မေ့သတိရခြင်းအမှု၌ ကိုယ်ခန္ဓာကိုပုံဆောင်သောမုန့်(သူ၏နွားကိုယ်-သူ၏ပုံသဏ္ဍန်) နှင့်ခွက်(သူ၏အသွေး-သူလုပ်ဆောင်ခဲ့ပေးခြင်း) တို့ကိုယူ၍သောက်သုံးသည့်အခါတိုင်း ကျေးဇူးတင်သောသဘော၊ မိမိကိုယ်ကိုအလေးထားစစ်ဆေးခြင်းနှင့်ညီအစ်ကိုချစ်ခြင်းမေတ္တာစသည့်တို့ကို သူမလာမှီတိုင်အောင်လုပ်ဆောင်ရန် သွန်သင်ထားသည်။



လေ့လာသုံးသပ်ခြင်း။ အောက်ပါကျမ်းပိုဒ်များကိုဖတ်၍ သခင်ဘုရား၏ညစာစားပွဲနှင့်ပတ်သက်၍ သင်လေ့လာခဲ့သော အရာတို့ကိုအကျဉ်းချုပ်ရေးသားပါ။

ထွ၊ ၁၂:၁-၃၀ _____

မသဲ၊ ၂၆:၁၇-၃၀ _____

မာကု၊ ၁၄:၂၂-၂၆ _____

လုကာ၊ ၂၂:၇-၂၀ _____

တ၊ ၂:၄၂-၄၇ _____

တၢ၊ ၂၀၁၇-၁၁ _____

၁၁ ကော၊ ၁၁:၁၇-၃၄ _____

ဗျာ၊ ၃:၁၅-၂၀ _____

ဆင်ခြင်အောက်မေ့ခြင်း။ ကျမ်းချက်များကိုအခြေခံ၍၊ ဘုရားသခင်၏နှုတ်ကပတ်တော်မှလေ့လာသုံးသပ်ခဲ့သော အရာတို့ကို ခေတ်ကာလနှင့်ယဉ်ကျေးမှုတိုင်းတို့တွင် လူတိုင်း၊မိသားစုတိုင်းနှင့်အသင်းတော်တိုင်း လိုက်လျှောက်သင့်သည့် အဓိကကျသောအခြေခံနိယာမများနှင့် လုပ်ငန်းတာဝန်များကိုအကျဉ်းချုပ်၍ဖော်ပြပါ။ (တည်မြဲသောအရာ)

ဆွေးနွေးချက်။ ဤအခြေခံနိယာမများကို ယနေ့တွေ့ကြုံရသော သင့်အသက်တာ၊မိသားစု၊အသင်းတော်နှင့်နှိုင်းယှဉ်ပါ။

ယခုမှစ၍သင့်အသက်တာ၊မိသားစုနှင့်အသင်းတော်၌မည်သည့်ပြောင်းလဲမှုများပြုလုပ်ရန်လိုအပ်ပါသနည်း။

လက်တွေ့အသုံးပြုခြင်း။ ဤပြောင်းလဲမှုများကို သင့်အသက်တာ၊မိသားစုနှင့်အသင်းတော်များ၌ မည်သည့်အချိန်တွင် မည်ကဲ့သို့ လုပ်ဆောင်မည်နည်း။

ရေနစ်ခြင်းမင်္ဂလာ

ရည်ညွှန်းချက်။ အခန်း ၁ စာ- ၁၈၊ အခန်း ၇ စာ-၁၇၅

ရေနစ်ခြင်းမင်္ဂလာသည် ခရစ်တော်သင်ကြားပြသခဲ့သည် အသင်းတော်ကစီမံရသော အပြင်ပန်းသဏ္ဍန်ဝတ်တစ်ခုဖြစ်သည်။ ထိုအရာသည် လူတစ်ဦးကယ်တင်ခြင်းရချိန်တွင် ဝိညာဉ်ရေးရာနှစ်ခြင်းမင်္ဂလာ၏ပုံရိပ်တစ်ခုဖြစ်သည်။ ရေနစ်ခြင်းမင်္ဂလာသည် သခင်ဘုရား၏အမိန့်တော်ကိုနာခံခြင်းဖြစ်ပြီး၊ ထူးခြားသောကျေးဇူးတော်ဟူ၍ခွင့်ပြုချက်များမရှိပါ။ ဤပညတ်ကိုနာခံခြင်းသည် သခင်ယေရှုခရစ်တော်အားသိကျွမ်းခြင်းနှင့်ကျေးဇူးတော်၌ကြီးထွားလာခြင်း၏သက်သေတစ်ခုဖြစ်သည်။

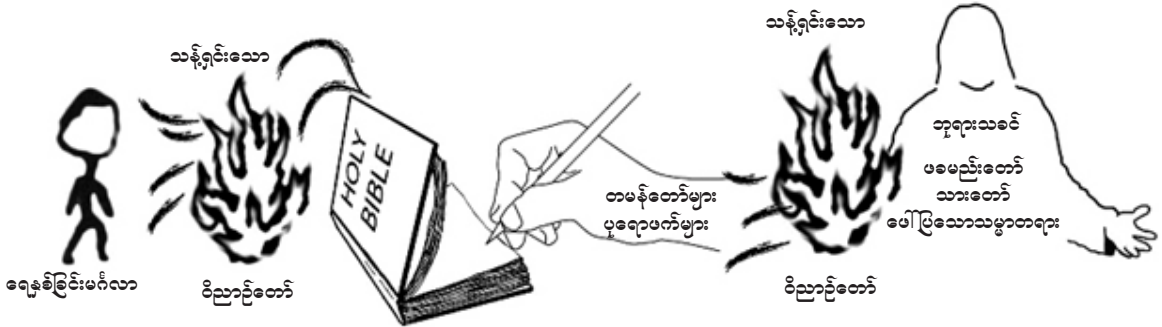

လေ့လာသုံးသပ်ခြင်း။ အောက်ပါကျမ်းပိုဒ်များကိုဖတ်၍ ရေနစ်ခြင်းမင်္ဂလာနှင့်ပတ်သက်၍ သင်လေ့လာခဲ့သော အရာတို့ကိုအကျဉ်းချုပ်ရေးသားပါ။

- မသဲ၊ ၃:၁၃-၁၇ _____
- _____
- မသဲ၊ ၁၀:၃၂-၃၃ _____
- _____
- မသဲ၊ ၂၈:၁၉-၂၀ _____
- _____
- မာကု၊ ၁:၉-၁၀ _____
- _____
- လုကာ၊ ၃:၁-၂၁ _____
- _____
- ယော၊ ၃:၂၃ _____
- _____
- တ၊ ၂:၄၁ _____
- တ၊ ၈:၁၂-၁၃ _____
- _____
- တ၊ ၈:၃၆-၃၉ _____
- _____

တ၊ ၁၆:၃၁-၃၄ _____

တ၊ ၁၈:၈ _____

ရောမ၊ ၆:၃-၁၁ _____

ဆင်ခြင်အောက်မေ့ခြင်း။ ကျမ်းချက်များကိုအခြေခံ၍၊ ဘုရားသခင်၏နှုတ်ကပတ်တော်မှလေ့လာသုံးသပ်ခဲ့သော အရာတို့ကို ခေတ်ကာလနှင့်ယဉ်ကျေးမှုတိုင်းတို့တွင် လူတိုင်း၊မိသားစုတိုင်းနှင့်အသင်းတော်တိုင်းလိုက်လျှောက်သင့်သည့် အဓိကကျသောအခြေခံနိယာမများနှင့်လုပ်ငန်းတာဝန်များကိုအကျဉ်းချုပ်၍ဖော်ပြပါ။ (တည်မြဲသောအရာ)

ဆွေးနွေးချက်။ ဤအခြေခံနိယာမများကို ယနေ့တွေ့ကြုံရသော သင့်အသက်တာ၊မိသားစု၊အသင်းတော်နှင့်နှိုင်းယှဉ်ပါ။

ယခုမှစ၍ သင့်အသက်တာ၊မိသားစုနှင့်အသင်းတော်၌မည်သည့်ပြောင်းလဲမှုများပြုလုပ်ရန်လိုအပ်ပါသနည်း။

လက်တွေ့အသုံးပြုခြင်း။ ဤပြောင်းလဲမှုများကို သင့်အသက်တာ၊မိသားစုနှင့်အသင်းတော်များ၌ မည်သည့်အချိန်တွင် မည်ကဲ့သို့ လုပ်ဆောင်မည်နည်း။

သဘောထားကွဲလွဲချက်များကို ကိုင်တွယ်ဖြေရှင်းခြင်း

ရည်ညွှန်းချက်။ အခန်း ၅ စာ- ၁၂၂

ယနေ့အသင်းတော်များ၌ တန်ခိုးမဲ့နေခြင်းနှင့်ထိရောက်မှုမရှိခြင်းသည် ခရစ်တော်၏သတို့သမီးဖြစ်သော အသင်းတော်၏အတွင်းရှိ ပဋိပက္ခများနှင့်အပြစ်များကို ကိုင်တွယ်ရာတွင် ကျဆင်းမှုများနှင့်တိုက်ရိုက်သက်ဆိုင်နေပါသည်။ ကိုယ်တော်၏ဘုန်းတော်အတွက် ခရစ်တော်၏ခန္ဓာကိုယ်တွင်နှုတ်ကပတ်တော်အတိုင်း ပဋိပက္ခများကို ကိုင်တွယ်ဖြေရှင်းခြင်းဖြင့် တန်ခိုးစည်းလုံးခြင်း၊သန့်ရှင်းခြင်း၊ပြန်လည်သစ်လွင်စေခြင်းနှင့်သက်သေခံချက်တို့ကို ပြန်လည်တည်ဆောက်နိုင်ပါမည်။(သဘောထားကွဲလွဲချက်များကို ကိုင်တွယ်ဖြေရှင်းခြင်းအတွက် အထောက်အကူဖြစ်သော ဤသင်ခန်းစာ၏အဆုံးတွင် ဆွဲထားသောပုံကို ကြည့်နိုင်ပါသည်။)



လေ့လာသုံးသပ်ခြင်း။ အောက်ပါကျမ်းပိုဒ်များကိုဖတ်၍ သဘောထားကွဲလွဲချက်များကို ကိုင်တွယ်ဖြေရှင်းခြင်းနှင့် ပတ်သက်၍ သင်လေ့လာခဲ့သော အရာတို့ကိုအကျဉ်းချုပ်ရေးသားပါ။

- မဿဲ၊ ၁၈:၁၅-၁၈ _____
- _____
- တ၊ ၁၅:၁-၄၁ _____
- _____
- ဂလာတီ၊ ၂:၁-၁၄ _____
- _____
- ဂလာတီ၊ ၅:၁၂-၆:၅ _____
- _____
- ၂သင်္ကာ၊ ၃:၅-၁၆ _____
- _____
- ၁ကော၊ ၅:၁-၆:၁၁ _____
- _____
- ၂ကော၊ ၂:၁-၁၄၊ ၇:၅-၁၃ _____
- _____
- _____

ဖိလိပို၊ ၄:၂-၇ _____

၁တိ၊ ၅:၁၉-၂၂ _____

တိတု၊ ၁:၉-၁၆ _____

တိတု၊ ၃:၉-၁၁ _____

၂တိ၊ ၂:၁၄-၁၆ _____

ဆင်ခြင်အောက်မေ့ခြင်း။ ကျမ်းချက်များကိုအခြေခံ၍၊ ဘုရားသခင်၏နှုတ်ကပတ်တော်မှလေ့လာသုံးသပ်ခဲ့သော အရာတို့ကို ခေတ်ကာလနှင့်ယဉ်ကျေးမှုတိုင်းတို့တွင် လူတိုင်း၊မိသားစုတိုင်းနှင့်အသင်းတော်တိုင်းလိုက်လျှောက်သင့်သည့် အဓိကကျသောအခြေခံနိယာမများနှင့်လုပ်ငန်းတာဝန်များကိုအကျဉ်းချုပ်၍ဖော်ပြပါ။ (တည်မြဲသောအရာ)

ဆွေးနွေးချက်။ ဤအခြေခံနိယာမများကို ယနေ့တွေ့ကြုံရသော သင့်အသက်တာ၊မိသားစု၊အသင်းတော်နှင့်နှိုင်းယှဉ်ပါ။

ယခုမှစ၍ သင့်အသက်တာ၊မိသားစုနှင့်အသင်းတော်၌မည်သည့်ပြောင်းလဲမှုများပြုလုပ်ရန်လိုအပ်ပါသနည်း။

လက်တွေ့အသုံးပြုခြင်း။ ဤပြောင်းလဲမှုများကို သင့်အသက်တာ၊မိသားစုနှင့်အသင်းတော်များ၌ မည်သည့်အချိန်တွင် မည်ကဲ့သို့ လုပ်ဆောင်မည်နည်း။

ပေးကမ်းခြင်းနှင့်ငွေကြေးဆိုင်ရာ အချက်အလက်များ

ရည်ညွှန်းချက်။ အခန်း ၁ စာ- ၂၀၊ အခန်း ၅ စာ- ၁၀၃၊ ၁၀၄၊ ၁၂၂

နှုတ်ကပတ်တော်တွင် အရာအားလုံးကို ဘုရားသခင်ပိုင်ဆိုင်ကြောင်း ရှင်းလင်းစွာဖော်ပြထားပြီး၊ ယင်းတို့အထဲမှ အချို့သောအရာတို့ကို သူသည် သူစိတ်ချထိုက်သောသူတို့အားအပ်နှင်းထားသည်။ သူသည် ကျွန်ုပ်တို့၏သစ္စာရှိ၍ပညာရှိ စွာဖြင့် ဘဏ္ဍာစိုးအမှုကို လုပ်ဆောင်ရန် မျှော်လင့်ယုံကြည်သည်။ သို့သော် ပထမဦးဆုံးကျွန်ုပ်တို့သည် မိမိတို့၏နှလုံးသားကို ခရစ်တော်ထံသို့ပေးရမည်ဖြစ်သည်။ ပေးကမ်းခြင်းသည် ခရစ်တော်အတွက် ကျွန်ုပ်တို့၏မေတ္တာကိုအတည်ပြုပေးသည်။ ပေးကမ်းခြင်းမရှိဘဲ၊ ကျွန်ုပ်တို့ မချစ်နိုင်ပါ။

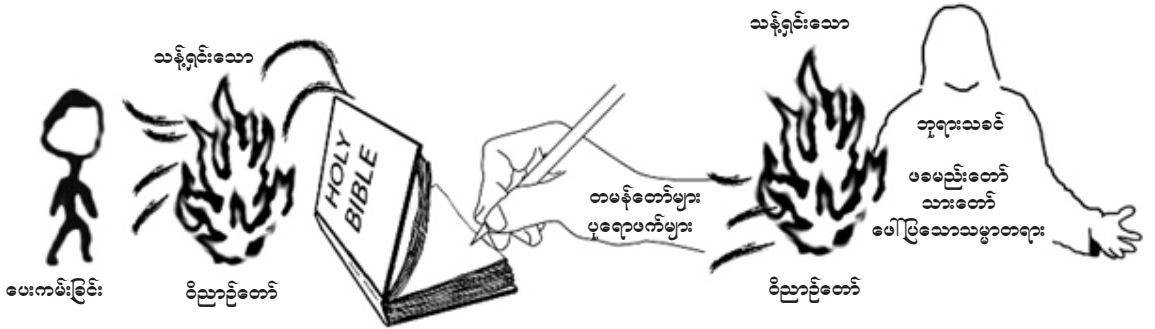

လေ့လာသုံးသပ်ခြင်း။ အောက်ပါကျမ်းပိုဒ်များကိုဖတ်၍ ပေးကမ်းခြင်းငွေကြေးတို့နှင့်ပတ်သက်၍ သင်လေ့လာခဲ့သော အရာတို့ကိုအကျဉ်းချုပ်ရေးသားပါ။

- မသဲ၊ ၆:၁၉-၂၁ _____
- _____
- _____
- မသဲ၊ ၁၄:၁၃-၂၁ _____
- _____
- _____
- လုကာ၊ ၂၁:၁-၄ _____
- _____
- _____
- တ၊ ၆:၁-၇ _____
- _____
- _____
- တ၊ ၁၁:၂၇-၃၀ _____
- _____
- _____
- တ၊ ၂၀:၃၅ _____
- _____
- _____
- ဂလာတီ၊ ၆:၆-၁၀ _____
- _____
- _____

၂သက်၊ ၃၆-၁၅ _____

၁ကော၊ ၁၆-၄ _____

၂ကော၊ ၈-၁-၉၃၅ _____

၁တိ၊ ၃-၃-၅ _____

၁တိ၊ ၅-၁-၁၈ _____

ဆင်ခြင်အောက်မေ့ခြင်း။ ကျမ်းချက်များကိုအခြေခံ၍၊ ဘုရားသခင်၏နှုတ်ကပတ်တော်မှလေ့လာသုံးသပ်ခဲ့သော အရာတို့ကို ခေတ်ကာလနှင့်ယဉ်ကျေးမှုတိုင်းတို့တွင် လူတိုင်း၊မိသားစုတိုင်းနှင့်အသင်းတော်တိုင်းလိုက်လျှောက်သင့်သည့် အဓိကကျသောအခြေခံနိယာမများနှင့်လုပ်ငန်းတာဝန်များကိုအကျဉ်းချုပ်၍ဖော်ပြပါ။ (တည်မြဲသောအရာ)

ဆွေးနွေးချက်။ ဤအခြေခံနိယာမများကို ယနေ့တွေ့ကြုံရသော သင့်အသက်တာ၊မိသားစု၊အသင်းတော်နှင့်နှိုင်းယှဉ်ပါ။

ယခုမှစ၍ သင့်အသက်တာ၊မိသားစုနှင့်အသင်းတော်၌မည်သည့်ပြောင်းလဲမှုများပြုလုပ်ရန်လိုအပ်ပါသနည်း။

လက်တွေ့အသုံးပြုခြင်း။ ဤပြောင်းလဲမှုများကို သင့်အသက်တာ၊မိသားစုနှင့်အသင်းတော်များ၌ မည်သည့်အချိန်တွင် မည်ကဲ့သို့ လုပ်ဆောင်မည်နည်း။

တစ်ဦးနှင့်တစ်ဦး အခေခံခြင်း (သင်းဝင်သူများ)

ရည်ညွှန်းချက်။ အခန်း ၅၊ စီမံကနန်း G စာ- ၁၂၃

ယနေ့အသင်းတော်များသည် ချုပ်ကိုင်ရန်ကြိုးစားခြင်းဖြင့် သူတို့၏အောင်မြင်မှုများကို တိုင်းတာခြင်းတွင် သမ္မာကျမ်းနှင့် ခြားနားသော လောကီသားတို့၏နည်းလမ်းအတိုင်း ကြံစည်လုပ်ဆောင်ကြသည်။ အချို့သောအသင်းတော်များ၌ ထိုပြဿနာသည် ပုံစံမှတည်မြဲသောအရာ ဖြစ်လာပါသည်။ သန့်ရှင်းသောဝိညာဉ်တော်၏ လမ်းညွှန်မှုအောက်နှင့် ခရစ်တော်၏ဦးဆောင်မှုအောက်တွင် ခရစ်တော်ခန္ဓာကိုယ်အတွင်း တစ်ဦးနှင့်တစ်ဦး ကိုယ်တိုင် ဆက်ကပ်အပ်နှံမှုအပေါ်တွင် အခြေခံသောသင်းဝင်ဖြစ်ခြင်းကို သင်သည် လေ့လာတွေ့ရှိနိုင်သည်။

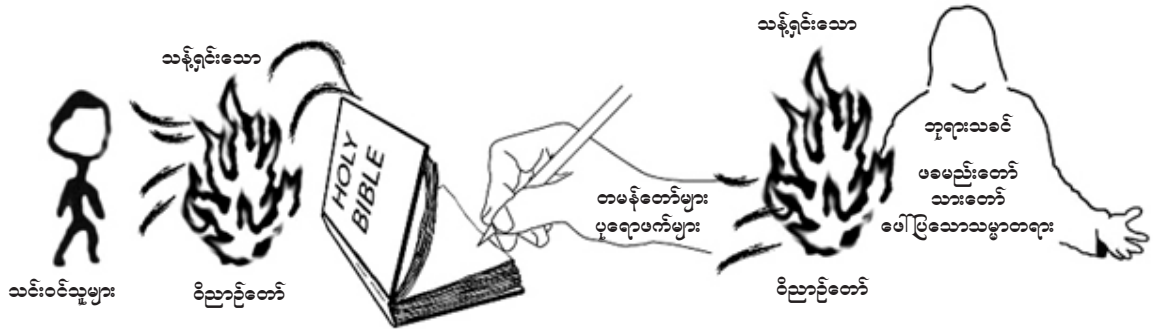

လေ့လာသုံးသပ်ခြင်း။ အောက်ပါကျမ်းပိုဒ်များကိုဖတ်၍ အသင်းတော်၌သင်းဝင်ဖြစ်ခြင်းနှင့်ပတ်သက်၍ သင်လေ့လာခဲ့သောအရာတို့ကိုအကျဉ်းချုပ်ရေးသားပါ။

၁ကော၊ ၁၂:၁၂-၁၄၊ ၂၇ _____

ဂလာတီ၊ ၅:၁၃ _____

ဂလာတီ၊ ၆:၂ _____

၁သက်၊ ၄:၁၈-၅:၁၁ _____

ရောမ၊ ၁၂:၅-၁၀ _____

ရောမ၊ ၁၃:၈ _____

ရောမ၊ ၁၅:၅-၁၄ _____

ဇယား၊ ၄:၂ _____

ဇယား၊ ၅:၂၁ _____

ဖိလိပို၊ ၂:၃-၄ _____

ကောလောသဲ၊ ၃:၁၂-၁၄ _____

ယာကုပ်၊ ၅:၁၆ _____

၁ပေါ၊ ၅:၅ _____

ဆင်ခြင်အောက်မေ့ခြင်း။ ကျမ်းချက်များကိုအခြေခံ၍၊ ဘုရားသခင်၏နှုတ်ကပတ်တော်မှလေ့လာ သုံးသပ် ခဲ့သောအရာတို့ကို ခေတ်ကာလနှင့်ယဉ်ကျေးမှုတိုင်းတို့တွင် လူတိုင်း၊မိသားစုတိုင်းနှင့် အသင်းတော်တိုင်း လိုက်လျှောက်သင့်သည့် အဓိကကျသောအခြေခံနိယာမများနှင့်လုပ်ငန်းတာဝန်များကို အကျဉ်းချုပ်၍ဖော်ပြပါ။ (တည်မြဲသောအရာ) _____

ဆွေးနွေးချက်။ ဤအခြေခံနိယာမများကို ယနေ့တွေ့ကြုံရသော သင့်အသက်တာ၊မိသားစု၊အသင်းတော်နှင့်နှိုင်းယှဉ်ပါ။

ယခုမှစ၍ သင့်အသက်တာ၊မိသားစုနှင့်အသင်းတော်၌မည်သည့်ပြောင်းလဲမှုများပြုလုပ်ရန်လိုအပ်ပါသနည်း။

လက်တွေ့အသုံးပြုခြင်း။ ဤပြောင်းလဲမှုများကို သင့်အသက်တာ၊မိသားစုနှင့်အသင်းတော်များ၌ မည်သည့်အချိန်တွင် မည်ကဲ့သို့ လုပ်ဆောင်မည်နည်း။

လောက၊အစိုးရအာဏာရှိသူများနှင့်ဆက်ဆံရေး

ရည်ညွှန်းချက်။ အခန်း ၅၊ စာ- ၁၀၇

ဘုရား၏နှုတ်ကပတ်တော်သည် လောက၊အစိုးရအာဏာရှိသူများနှင့်ဆက်ဆံရေးကို ရှင်းလင်းစွာဖော်ပြထားသည်။ အသင်းတော်သည် အစိုးရအာဏာပိုင်များကို လေးစား၍နာခံရမည်။ ယုံကြည်သူများသည် မိမိတို့ကိုယ်ခန္ဓာအား အသက်ရှင်သောယဇ်အဖြစ် ဆက်သရန်ခေါ်ယူခြင်းနှင့် လောကကြီးအားပြန်လည်ဖွဲ့စည်းရန်(သို့)လိုက်လျှော့ညီထွေစွာ နေထိုင်ရန် မဟုတ်ဘဲ၊ ပုံသဏ္ဍန်ပြောင်းလဲစေရန်ဖြစ်သည်။ ယေရှု၊ ရှင်ပေါလုနှင့်ကနဦးတပည့်တော်များတို့သည် လောကကြီးနှင့် ဆက်ဆံရေးတွင် ထူးခြားသောပုံသက်သေများပြသခဲ့သည်။

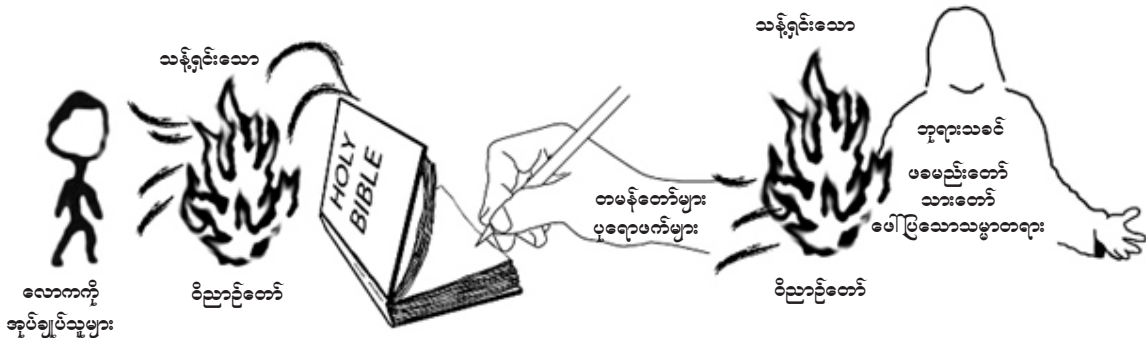

လေ့လာသုံးသပ်ခြင်း။ အောက်ပါကျမ်းပိုဒ်များကိုဖတ်၍ လောက၊ အစိုးရအာဏာရှိသူများနှင့်ပတ်သက်၍ သင်လေ့လာခဲ့သောအရာတို့ကိုအကျဉ်းချုပ်ရေးသားပါ။

မသဲ၊ ၅:၁၃-၁၆ _____

ယော၊ ၁၅:၁၇-၂၀ _____

တ၊ ၅:၂၄-၂၉ _____

ရောမ၊ ၁၂:၁-၂ _____

ရောမ၊ ၁၃:၁-၇ _____

ဧဖက်၊ ၃:၈-၁၁ _____

ဖေဖော်ဝါရီ ၆:၁၀-၂၀ _____

မတ်လ ၄:၂-၆ _____

ဧပြီ ၂:၁-၈ _____

မေလ ၃:၁-၁၄ _____

ဇူလိုင်လ ၂:၁၅-၁၇ _____

ဆင်ခြင်အောက်မေ့ခြင်း။ ကျမ်းချက်များကိုအခြေခံ၍၊ ဘုရားသခင်၏နှုတ်ကပတ်တော်မှလေ့လာ သုံးသပ် ခဲ့သောအရာတို့ကို ခေတ်ကာလနှင့်ယဉ်ကျေးမှုတိုင်းတို့တွင် လူတိုင်း၊မိသားစုတိုင်းနှင့် အသင်းတော်တိုင်း လိုက်လျှောက်သင့်သည့် အဓိကကျသောအခြေခံနိယာမများနှင့်လုပ်ငန်း တာဝန်များကို အကျဉ်းချုပ်၍ဖော်ပြပါ။ (တည်မြဲသောအရာ) _____

ဆွေးနွေးချက်။ ဤအခြေခံနိယာမများကို ယနေ့တွေ့ကြုံရသော သင့်အသက်တာ၊မိသားစု၊အသင်းတော်နှင့်နှိုင်းယှဉ်ပါ။

ယခုမှစ၍သင့်အသက်တာ၊မိသားစုနှင့်အသင်းတော်၌မည်သည့်ပြောင်းလဲမှုများပြုလုပ်ရန်လိုအပ်ပါသနည်း။

လက်တွေ့အသုံးပြုခြင်း။ ဤပြောင်းလဲမှုများကို သင့်အသက်တာ၊မိသားစုနှင့်အသင်းတော်များ၌ မည်သည့်အချိန်တွင် မည်ကဲ့သို့ လုပ်ဆောင်မည်နည်း။

လိင်တူဆက်ဆံခြင်းနှင့်လိင်တူထိမ်မြားခြင်း

ရည်ညွှန်းချက်။ အခန်း ၆၊ စာ- ၁၃၈

လိင်တူဆက်ဆံခြင်းကိုကျမ်းစာတွင်ပြောဆိုထားသော်လည်း၊ လိင်တူထိမ်မြားခြင်းကိုမူအတည့်အလင်းရှင်းပြထားခြင်းမရှိပေ။ ကျမ်းစာတွင် လိင်တူဆက်ဆံခြင်းသည် ကျူးလွန်သောအပြစ်နှင့်သဘာဝကိုလွန်ကျူးခြင်းအပြစ်ဟု ပြစ်တင်ထားသည်မှာ ရှင်းလင်းစွာတွေ့ရသည်။ လိင်တူဆက်ဆံခြင်းကို သမ္မာကျမ်းစာကအပြစ်ဟုပြစ်တင်ထားပါက၊ လိင်တူထိမ်မြားခြင်းသည် ဘုရားသခင်၏အလိုတော်မဟုတ်ပါ။ အမှန်ပြောရလျှင် ကျူးလွန်သောအပြစ်ဖြစ်ပါသည်။ သမ္မာကျမ်းစာအရ လက်ထပ်ထိမ်မြားခြင်းသည် ယောက်ျားတစ်ဦးနှင့်မိန်းမတစ်ဦးတို့အကြား ဘုရားသခင်ဘိသိတ်ပေးထားသောအရာဖြစ်ပါသည်။ ထို့ကြောင့် လိင်တူထိမ်မြားခြင်းသည် ထိမ်မြားခြင်းမင်္ဂလာအတွက် ဖောက်ပြန်ခြင်းဖြစ်သည်။ ထိမ်မြားခြင်းကို ဖန်ဆင်းပေးသော ဘုရားသခင်ကို တိုက်ခိုက်ခြင်းလည်းဖြစ်သည်။

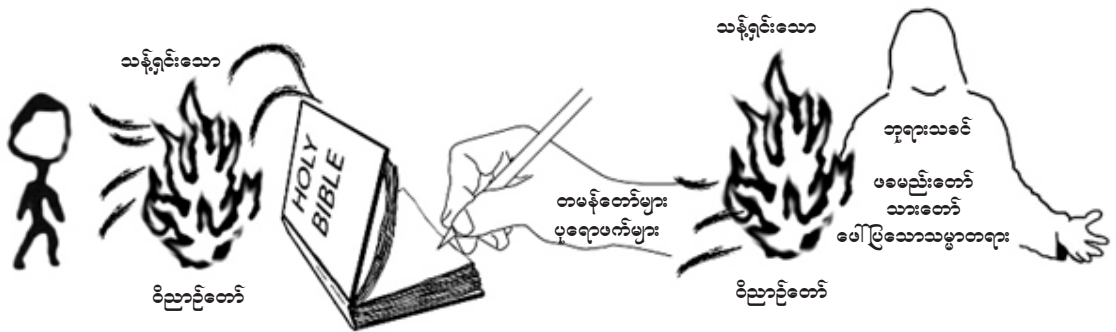

လေ့လာသုံးသပ်ခြင်း။ အောက်ပါကျမ်းပိုဒ်များကိုဖတ်၍ လိင်တူထိမ်မြားခြင်းတွင် ဘုရားသခင်၏အမြင်နှင့်ပတ်သက်၍ သင်လေ့လာခဲ့သောအရာတို့ကိုအကျဉ်းချုပ်ရေးသားပါ။

- က၊ ၁၉:၅၊၂၄ _____
- _____
- ဝတ်၊ ၁၈:၂၂-၂၃ _____
- _____
- ဝတ်၊ ၂၀:၁၃ _____
- _____
- တရားသူကြီး၊ ၁၉:၂၂ _____
- _____
- မဿဲ၊ ၁၉:၃-၆ _____
- _____
- ရောမ၊ ၁:၂၄-၂၇ _____
- _____
- ၁ကော၊ ၆:၉-၁၀ _____
- _____

၁တီ၊ ၁၈-၁၁ _____

ယုဒ၊ ၇ _____

ဆင်ခြင်အောက်မေ့ခြင်း။ ကျမ်းချက်များကိုအခြေခံ၍၊ ဘုရားသခင်၏နှုတ်ကပတ်တော်မှလေ့လာ သုံးသပ် ခဲ့သောအရာတို့ကို ခေတ်ကာလနှင့်ယဉ်ကျေးမှုတိုင်းတို့တွင် လူတိုင်း၊မိသားစုတိုင်းနှင့် အသင်းတော်တိုင်း လိုက်လျှောက်သင့်သည့် အဓိကကျသောအခြေခံနိယာမများနှင့်လုပ်ငန်းတာဝန်များကို အကျဉ်းချုပ်၍ဖော်ပြပါ။
(တည်မြဲသောအရာ) _____

ဆွေးနွေးချက်။ ဤအခြေခံနိယာမများကို ယနေ့တွေ့ကြုံရသော သင့်အသက်တာ၊မိသားစု၊အသင်းတော်နှင့်နှိုင်းယှဉ်ပါ။

ယခုမှစ၍ သင့်အသက်တာ၊မိသားစုနှင့်အသင်းတော်၌မည်သည့်ပြောင်းလဲမှုများပြုလုပ်ရန်လိုအပ်ပါသနည်း။

လက်တွေ့အသုံးပြုခြင်း။ ဤပြောင်းလဲမှုများကို သင့်အသက်တာ၊မိသားစုနှင့်အသင်းတော်များ၌ မည်သည့်အချိန်တွင် မည်ကဲ့သို့ လုပ်ဆောင်မည်နည်း။

တမန်တော်တို့၏သာသနာလုပ်ငန်းသုံးသပ်ချက်

ရည်ညွှန်းချက်။ အခန်း ၅ စာ- ၁၂၅၊ အခန်း ၆ စာ-၁၅၀

အောက်ဖော်ပြပါ သုံးသပ်ချက်များကို တစ်ဦးချင်းနှင့် အခြားသောအသင်းတော်ခေါင်းဆောင်များနှင့်အတူ သင့်၏တိုးတက်မှုကို နှစ်စဉ်ပုံမှန်သုံးသပ်သင့်ပါသည်။ မည်သည့်သာသနာလုပ်ငန်းမဆို ပြည့်စုံမှုမရှိနိုင်သော်လည်း၊ သင့်ကျေနပ်မှုမရှိသော အပိုင်းကဏ္ဍတွင်တိုးတက်မှုပုံမှန်ဖြစ်ရပါမည်။ သင်ခန်းစာတစ်ခုစီတွင် သင့်ကိုယ်ပိုင်သုံးသပ်မှုများဖြစ်သော ကိန်းဂဏန်းကို ဝိုင်း၍ဖော်ပြပေးပါ။

ဟောပြောခြင်း (တ၊ ၁၁:၁၉-၂၀) ခရစ်ယာန်များကွဲလွင့်သွားသောအခါ၊ သတင်းကောင်းဟောပြောကြ၏။
ကျေနပ်မှုမရှိပါ ၁ ၂ ၃ ၄ ၅ ၆ ၇ ကျေနပ်အားရသည်။

ပြောင်းလဲခြင်း (တ၊ ၁၁:၂၁) လူအပေါင်းတို့သည် ယုံကြည်၍ သခင်ဘုရားထံသို့ပြောင်းလဲကြ၏။
ကျေနပ်မှုမရှိပါ ၁ ၂ ၃ ၄ ၅ ၆ ၇ ကျေနပ်အားရသည်။

စေလွှတ်ခြင်း (တ၊ ၁၁:၂၂-၂၄) ယေရှုရှုလင်အသင်းတော်သည် အန္တီအုတ်မြို့တိုင်အောင် ဗာနုကို စေလွှတ်ကြ၏။
ကျေနပ်မှုမရှိပါ ၁ ၂ ၃ ၄ ၅ ၆ ၇ ကျေနပ်အားရသည်။

တိုးပွားခြင်း (တ၊ ၁၁:၂၄) အန္တီအုတ်အသင်းတော်သို့ လူအပေါင်းတို့သည် ယုံကြည်၍ မှီဝဲဆည်းကပ်ကြ၏။
ကျေနပ်မှုမရှိပါ ၁ ၂ ၃ ၄ ၅ ၆ ၇ ကျေနပ်အားရသည်။

ညွှန်ပြခြင်း (တ၊ ၁၁:၂၅) ဗာနုသည် ရှောလု၏အကူအညီကိုရသည်။
ကျေနပ်မှုမရှိပါ ၁ ၂ ၃ ၄ ၅ ၆ ၇ ကျေနပ်အားရသည်။

သင်ကြားခြင်း (တ၊ ၁၁:၂၆) ဗာနုနှင့်ရှင်ပေါလုတို့သည် တစ်နှစ်ပတ်လုံး လူတို့အား ဆုံးမဩဝါဒပေးကြ၏။
ကျေနပ်မှုမရှိပါ ၁ ၂ ၃ ၄ ၅ ၆ ၇ ကျေနပ်အားရသည်။

ရန်ကျက်ခြင်း (တ၊ ၁၁:၂၆) ယုံကြည်သူများကို ခရစ်ယာန်ဟု အန္တီအုတ်မြို့တွင်စတင်ခေါ်ဝေါ်ခြင်းခံရသည်။
ကျေနပ်မှုမရှိပါ ၁ ၂ ၃ ၄ ၅ ၆ ၇ ကျေနပ်အားရသည်။

စေလွှတ်ခြင်းနှင့်မွေးထူခြင်း (တ၊ ၁၃:၁-၄) အန္တီအုတ်အသင်းတော်သည် ဗာနုနှင့်ပေါလုကိုစေလွှတ်ကြ၏။
ကျေနပ်မှုမရှိပါ ၁ ၂ ၃ ၄ ၅ ၆ ၇ ကျေနပ်အားရသည်။

ဝေဝေလိလွှပ်ဆောင်ခြင်း (တ၊ ၁၃:၄-၁၄:၂၁) သူတို့သည်မဟာဗျူဟာကျသောမြို့များ၌ ဧဝံဂေလိဝေငှသည်။
ကျေနပ်မှုမရှိပါ ၁ ၂ ၃ ၄ ၅ ၆ ၇ ကျေနပ်အားရသည်။

သွန်သင်ခြင်း (တ၊ ၁၄:၂၁-၂၂) ယုံကြည်သူလူသစ်များအား သွန်သင်သည်
ကျေနပ်မှုမရှိပါ ၁ ၂ ၃ ၄ ၅ ၆ ၇ ကျေနပ်အားရသည်။

ခန့်အပ်ခြင်း (တ၊ ၁၄:၂၃) ခေါင်းဆောင်များကို ခန့်အပ်သည်
ကျေနပ်မှုမရှိပါ ၁ ၂ ၃ ၄ ၅ ၆ ၇ ကျေနပ်အားရသည်။

တာဝန်ယူခြင်း (တ၊ ၁၄:၂၇-၂၈) ထိုသူတို့သည် အန္တိအုတ်အသင်းတော်သို့ ပြန်ကြားကြသည်။
ကျေနပ်မှုမရှိပါ ၁ ၂ ၃ ၄ ၅ ၆ ၇ ကျေနပ်အားရသည်။

တည်ဆောက်ခြင်း (တ၊ ၁၅:၃၆-၂၈:၃၁နှင့်ဩဝါဒစာစောင်များ) ထိုသူတို့သည် အသင်းတော်များကို လည်ပတ်ခြင်းနှင့် စာစောင်များအားဖြင့် တည်ဆောက်ခဲ့သည်။
ကျေနပ်မှုမရှိပါ ၁ ၂ ၃ ၄ ၅ ၆ ၇ ကျေနပ်အားရသည်။

အတူတကွလုပ်ဆောင်ခြင်း (တမန်တော်ဝတ္ထု) သာသနာပြုအဖွဲ့များနှင့် အသင်းတော်တို့ပူးပေါင်းလုပ်ဆောင်သည်။
ကျေနပ်မှုမရှိပါ ၁ ၂ ၃ ၄ ၅ ၆ ၇ ကျေနပ်အားရသည်။

လေ့ကျင့်တပ်ဆင်ခြင်း (၂ကော၊ ၂:၁၂-၁၃) ရုန်းကန်ရသောအသင်းတော်များကို ဦးစားပေးခဲ့သည်။
ကျေနပ်မှုမရှိပါ ၁ ၂ ၃ ၄ ၅ ၆ ၇ ကျေနပ်အားရသည်။

ပြီးပြည့်စုံခြင်း (ရောမ၊ ၁၅:၁၉-၂၀) သတင်းကောင်းကို ယေရှုရှုလင်မြို့မှတ္တုလုရိတ်ပြည်တိုင် ဝေငှခဲ့သည်။
ကျေနပ်မှုမရှိပါ ၁ ၂ ၃ ၄ ၅ ၆ ၇ ကျေနပ်အားရသည်။

ကျယ်ပြန့်ခြင်း (တ၊ ၂၈:၃၀-၃၁) သတင်းကောင်းသည် ဆက်လက် ပျံ့နှံ့ချက်ရှိသည်။
ကျေနပ်မှုမရှိပါ ၁ ၂ ၃ ၄ ၅ ၆ ၇ ကျေနပ်အားရသည်။

လွဲပြောင်းပေးအပ်ခြင်း (၂တီ၊ ၂:၂) အနာဂတ်ခေါင်းဆောင်များ ဆက်လက်မွေးထုတ်ပေးသည်။
ကျေနပ်မှုမရှိပါ ၁ ၂ ၃ ၄ ၅ ၆ ၇ ကျေနပ်အားရသည်။

ဆွေနှေးချက်။ အဘယ်ကြောင့် တမန်တော်တို့၏အရည်အချင်းနှင့်တာဝန်များကို သင်းအုပ်များ၊ သင်းထောက်များနှင့် ကြည့်ရှုစောင့်ရှောက်သူတို့နှင့် မကြာခဏ ရှုပ်ထွေးနေကြပါသနည်း။ _____

အဘယ်ကြောင့်တမန်တော်တစ်ဦး၏အရည်အချင်းသည် အရေးပါအရာရောက်သနည်း။ သတင်းကောင်းပျံ့နှံ့ဘို့ရန် သူတို့သည် မည်သို့ အထောက်အကူဖြစ်စေကြသနည်း။ _____

လက်တွေ့အသုံးပြုခြင်း။ ဤပြောင်းလဲမှုများကို သင့်အသက်တာ၊မိသားစုနှင့်အသင်းတော်များ၌ မည်သည့်အချိန်တွင် မည်ကဲ့သို့ လုပ်ဆောင်မည်နည်း။ _____

အသင်းတော်တည်ထောင်ခြင်း၏သာသနာလုပ်ငန်းကို သမ္မာကျမ်းအရ ဖွင့်ပြခြင်း

ရည်ညွှန်းချက်။ အခန်း ၄ စာ- ၇၇၊ အခန်း ၆ စာ-၁၅၀

တမန်တော်တို့၏သာသနာလုပ်ငန်း၏အဓိပ္ပါယ်မှာ “တစ်စုံတစ်ခုအတွက်စေလွှတ်ခြင်းခံသူ” ဖြစ်သည်။ ယင်းလုပ်ငန်းသည် ပထမရာစုနှင့်အတွင်းကုန်ဆုံးသွားခြင်းမဟုတ်ပါ။ ယနေ့ထိုအရာကို “အသင်းတော်တည်ထောင်သူများ”၊ “သာသနာပြုဆရာများ” (သို့) “ဧဝံဂေလိလုပ်ဆောင်သူများ” နှင့် “သင်းအုပ်များ” ပင်လျှင်ပါဝင်သည်။ ယနေ့လက်ရှိ အဓိပ္ပါယ်ဖွင့်ဆိုချက်များ ဓမ္မသစ်အသင်းတော်သာသနာလုပ်ငန်းဆိုင်ရာခေါ်သံအရေးကြီးကြောင်းရှင်းပြရာတွင် လုံလောက် မှုရှိပါသလား။ တ၊ ၁၄:၁၄ တွင်၊ ဗာနုဗနှင့်ရှင်ပေါလုကို တမန်တော်များဟုခေါ်ကြပါသည်။ ထိုတမန်တော်များ(သို့)စေလွှတ် ခြင်းခံရသူများသည် သတင်းကောင်းဝေငှခြင်း၊ ယုံကြည်သူလူသစ်များတည်ဆောက်ခြင်းနှင့် အသင်းတော်ကိုနေရာတကျ ထားရှိခြင်းစသည့်တို့ပါဝင်သော အသင်းတော်ကျယ်ပြန့်ခြင်းအတွက်တာဝန်များကို နယ်လှည့်ဟောကြားခဲ့သူများဖြစ်သည်။ ပို၍နားလည်လွယ်အောင် အသင်းတော်တည်ထောင်သူနှင့် တမန်တော်တို့၏တာဝန်များကို ရည်ညွှန်းနိုင်ပါသည်။ အန္တီအုတ် အသင်းတော်၏ပုံစံဖြစ်သော ဧဝံဂေလိဝေငှခြင်း၊ တည်ဆောက်ခြင်း၊ တပ်ဆင်ခြင်းနှင့် ကျယ်ပြန့်ခြင်းတို့အတွက် တာဝန်နှင့်ဝတ္တရားများကို ကြည့်ကြပါစို့။

အသင်းတော်တည်ထောင်ခြင်း၏သာသနာလုပ်ငန်းကို သမ္မာကျမ်းအတိုင်းပေါ်ထူတော်ခြင်း

ဧဝံဂေလိဝေငှခြင်း။

အသင်းတော်တည်ထောင်သူများသည် သတင်းကောင်းဝေငှခြင်းနှင့် ပတ်ဝန်းကျင်တွင် တပည့်တော်များကို ဖွဲ့စည်းခြင်းဖြင့် အသင်းတော်များကိုတည်ဆောက်ခဲ့ပါသည်။ သူတို့၏သွန်သင်ချက်များတွင် အသစ်သော အသင်းတော်၏အုတ်မြစ်ဖြစ်သော ယုံကြည်သူတို့၏ယုံကြည်ချက်ကို တည်ဆောက်ပေးခဲ့သည်။ အချိန်များစွာ အသင်းတော်တည်ထောင်သူတို့သည် ထိုအခြေခံအုတ်မြစ်တွင်ပြန်လည်မွမ်းမံရသောအလုပ်ကို ဆောင်ရွက် နေရသည်။

တည်ဆောက်ခြင်း။

တမန်တော်တို့သည် အသင်းတော်များတည်ဆောက်ခြင်းရှိရန်နှင့်အသင်းတော်အတွင်း နေရာတကျရှိရန် ဆက်ကပ်ကာလုပ်ဆောင်ခဲ့ကြသည်။ အသင်းတော်တစ်ပါး၏ပုံစံ၊ ဘုရား၏အိမ်တော်ပုံစံနှင့်မည်ကဲ့သို့ ကျင့်ကြံ နေထိုင်ရမည့်စသည့်အရာတို့ကို သမ္မာတရား၌သွန်သင်ခြင်းနှင့်တရားဟောခြင်းအားဖြင့် ဆက်ကပ်လုပ်ဆောင် ခဲ့သည်။ စနစ်ကျစွာ အကြောင်းအရာတို့အပေါ်အခြေခံ၍ အသင်းတော်ကိုထိန်းသိမ်းခြင်းဟူသော အမြင်တစ်ခု နှင့်အတူအရာအားလုံးပြီးမြောက်နိုင်ပါသည်။ (တီတု၊ ၁:၅၊ ၁တီ၊ ၃:၁၄-၁၆။ ၆:၂၊ ၁သက်၊ ၂:၁-၃:၁၀)

တပ်ဆင်ခြင်း။

တမန်တော်တို့သည် တပည့်တော်များကို ကျွေးမွေးစောင့်ရှောက်ဘို့ရန်၊ စိတ်ချထိုက်သော အသင်းတော် ခေါင်းဆောင်များ (သို့) သင်းအုပ်များကို ခန့်အပ်ခဲ့သည်။ ထိုနောက် တမန်တော်တို့သည် အခြားဒေသ များသို့ သွားရောက်နိုင်ရန်ဖြစ်သည်။ ကျွေးမွေးစောင့်ရှောက်သော သာသနာလုပ်ငန်းအတွက်လိုအပ်သော အရာမှာ သူသည်အချိန်ကာလတစ်ခုအတွင်းလုပ်ဆောင်နိုင်သောသူဖြစ်ဘို့ သင်းအုပ်၊ အသင်းတော် ခေါင်းဆောင်ဖြစ်ရမည်။ (၁ပေ၊ ၅:၁၊ ၂ယော၊ ၁:၁၊ ၃ယော၊ ၁:၁) မည်သို့ပင်ဖြစ်စေ၊ သူသည် သင်းအုပ် (သို့) အသင်းတော်ခေါင်းဆောင် အချိန်ပြည့်လုပ်ဆောင်ခြင်းအတွက်မည်သည့်နေရာမှရယူခြင်းမရှိပါ။ သူသည် အသင်းတော်ခေါင်းဆောင်များကို အသိအမှတ်ပြုခြင်းနှင့်ခန့်အပ်ခြင်းတွင် ပါဝင်ခဲ့ခြင်းရှိရုံသာမက၊ လိုအပ်ပါက၊ အသင်းတော်ခေါင်းဆောင်များ အပြစ်ပြုမိလျှင် မျက်နှာချင်းဆိုင်ပြောဆိုရသောသူများဖြစ်ခဲ့သည်။ (တ၊ ၂၀:၁၇- ၃၈၊ ၁တီ၊ ၃:၁-၇၊ ၅:၁၇-၂၅၊ တီတု၊ ၁:၂-၉)

ကျယ်ပြန့်ခြင်း။

တမန်တော်တို့သည် သမ္မာတရားကိုလက်ဆင့်ကမ်းနိုင်သော တိုးတက်ဖွံ့ဖြိုး၍သစ္စာနှင့်ပြည့်စုံသော တိမောသေ အား အခွင့်အရေးပေးခဲ့သည်။ (၂တီ၊ ၂:၂) သူသည် အသင်းတော်များကို တည်ထောင်ခြင်းနှင့် တည်ဆောက်ခြင်းတို့အတွက် တာဝန်ဝတ္တရားရှိသော ကျယ်ပြန့်ခြင်းကိုယ်စားလှယ်(သို့)အမှုဆောင်တစ်ဦး ဖြစ်သည်။

အသင်းတော်တည်ထောင်သူတို့အတွက် ပေးထားသော ညွှန်ကြားချက်များ

ရှင်ပေါလု၏ ညွှန်ကြားချက်များ

အသင်းတော်တည်ထောင်သူများ၏ညွှန်ကြားချက်များကို တိမောသေနှင့်တိတုတို့ထံရှင်ပေါလုရေးသောစာစောင်များတွင် ဖော်ပြထားသည်။ အသင်းတော်တည်ထောင်သူတို့၏အသက်တာနှင့်အမှုတော်လုပ်ငန်းကို သူတို့သည် အခြေခံအားဖြင့် ရှင်းလင်းထားသည်။

ဘုရားကိုကြောက်ရွံ့ခြင်း

သူသည် သူ၏ကိုယ်ပိုင်အသက်တာနှင့် သွန်သင်မှုတို့ကို သေချာစွာဂရုစိုက်ရမည်။ မိမိကိုယ်ကို သင်တန်းပေးခြင်းနှင့်စည်းကမ်းရှိခြင်းတို့သည် ဘုရားကိုကြောက်ရွံ့သောအသက်တာ၏ ရည်မှန်းချက် ဖြစ်ရမည်။ သူ၏တိုးတက်မှုသည် အားလုံးအတွက် သက်သေအထောက်အထားဖြစ်သည်။ သူသည် လယ်သမားကဲ့သို့ အလုပ်ကြိုးစားသောသူဖြစ်ရမည်။ အားကစားသမားကဲ့သို့ စည်းကမ်းရှိသောသူဖြစ်ရမည်။ စစ်သားကဲ့သို့လောကရေးရာနှင့်ရှုပ်ထွေးသောသူမဖြစ်ရ။ (၁တိ၊ ၄:၁-၁၆။ ၂တိ၊ ၂:၃-၆။ ၁ကော၊ ၉:၂၄-၂၇)

ပြင်ဆင်ထားသောသူ

ရှင်ပေါလုသည် ကြမ်းတမ်းသောလမ်း၊ ခက်ခဲသောတိုက်ခိုက်မှု၊ ပရိယာယ်များသောရန်သူနှင့် အထူးကြောက်ရွံ့စရာများနှင့် စုံစမ်းသွေးဆောင်ခြင်းတို့သည် အသင်းတော်တည်ထောင်သူကို ဝန်းရံနေကြောင်းကို သိခဲ့ပါသည်။ ထို့ကြောင့် သူသည် အစဉ်အမြဲ နိုးကြားနေရန်နှင့်သတိရှိရန် လိုအပ်လျက်ရှိသည်။

အသင်းတော်တည်ထောင်သူတို့အတွက် ညွှန်ကြားချက်များ

အခွင့်အာဏာ

ရှင်ပေါလု၏ခွင့်အားနှင့်အခွင့်အာဏာသည် ဘုရားထံမှရောက်လာသည်။ သူ၏လုပ်ငန်းမှာ အချိန်ရှိသည်ဖြစ်စေ၊ မရှိသည်ဖြစ်စေ၊ တရားဟောခြင်းနှင့်သွန်သင်ခြင်းအားဖြင့် (၂တိ၊ ၄:၁-၅၊ တိတု ၂)၊ အသင်းတော် တည်ဆောက်တို့ (တိတု ၁:၅၊ တ ၁၄:၂၃)၊ အသင်းတော်များနှင့်အသင်းတော်ခေါင်းဆောင်များ ကြည့်ရှုစောက်ရှောက်ရန် (၁တိ ၁:၃၊ တိတု ၁:၅၊ ၁တိ ၄:၁၁-၁၃၊ ၅:၁၊ ၁၇၊ ၁၉-၂၀၊ ၂တိ ၄:၂-၅၊ တိတု ၂) အတည်ပြုပေးရန်၊ ဆုံးမရန်၊ အားပေးတိုက်တွန်းရန် (၁တိ ၅:၂၀-၂၁၊ တိတု ၁:၃၃-၁၄၊ ၂:၁၅)၊ သူတို့၏သွန်သင်မှုကို ဆန့်ကျင်တိုက်ခိုက်သော နတ်ဆိုးတို့၏ဩဝါဒကိုဆန့်ကျင်၍ပြန်လည်ချေပရန် (တိတု ၃:၁၀-၁၁၊ တ ၁၅:၁-၂၊ ၁တိ ၁:၃-၄) နှင့် ဆုတောင်းခြင်းနှင့်ယုံကြည်ခြင်းဖြင့် အမှုဆောင်ရန် (၂တိ ၄:၁-၄၊ ၂:၂၂-၂၆၊ ၁တိ ၄:၁-၁၆) ဖြစ်သည်။ သန့်ရှင်းသောဝိညာဉ်တော်၏လမ်းညွှန်မှုအောက်တွင် သူတို့ပြင်ဆင်မှုသည် အသက်တာနှင့်ဒေသခံအသင်းတော်များတို့၏လုပ်ငန်းများတွင် ကိုယ်တိုင်ပါဝင်ခြင်းအားဖြင့် အတွေ့အကြုံပါသောအသိတရားကို ရယူကာ သမ္မာတရားကိုလေ့လာကြရန်ဖြစ်သည်။

အသင်းတော်တည်ထောင်သူတို့၏ခေါ်သံအား အတည်ပြုခြင်း

အတည်ပြုခြင်း

တမန်တော်၏ခေါ်သံသည် သခင်ဘုရားထံမှ တိုက်ရိုက်ရရှိခြင်းဖြစ်ပြီး၊ သန့်ရှင်းသောဝိညာဉ်တော်အားဖြင့် ခေါင်းဆောင်တို့အား အသိပေးပြုလုပ်ရမည်။ (တ ၁၃:၂-၄၊ ၁၆:၁-၃) ထိုအရာကို လှပစွာ အောက်တွင်ဖော်ပြထားပါသည်။ တ ၁၃:၂ “ထိုသူတို့သည် သခင်ဘုရားဝတ်ကိုအမှီပြု၍ အစာကိုရှောင်ကြစဉ်၊ သန့်ရှင်းသောဝိညာဉ်တော်က၊ ငါခန့်ထားသောအမှုကို ဆောင်ရွက်စေခြင်းငှာ၊ ဗာနဗနှင့်ရှောလုတို့ကို ရွေးချယ်ခွဲထားကြလောဟုမိန့်တော်မူသည့်အတိုင်း”။ ခေါင်းဆောင်တို့သည် သန့်ရှင်းသောဝိညာဉ်တော်ထံမှသူ၏ခေါ်သံအတွက် အတည်ပြုချက်ကိုရရှိခဲ့သည်။ (၁တိ ၄:၁-၄၊ ၂တိ ၁:၆၊ တ ၁၃:၂-၃) သူသည် ဘုရားလမ်းဖွင့်ပေးသည့်အတိုင်း ဒေသအတွင်းနှင့် ကမ္ဘာအနှံ့အမှုဆောင်ရန် အလားအလာရှိသောသူဖြစ်ခဲ့သည်။ သူ၏ခေါ်သံသည်

အခြေခံအားဖြင့် ဒေသသစ်များထံသို့ သတင်းကောင်းကို ယူဆောင်သွားခြင်းဖြစ်ပြီး၊ အသင်းတော်သစ်များ ထူထောင်ခြင်းနှင့်အသင်းတော်များကို တည်ရှိနေစေခြင်းဖြစ်သည်။ (တ၊ ၁၃:၁-၁၄:၂၆၊ ၁၅:၃၆-၁၆:၅၊ ၆: ၁:၃-၇၊ ၂:၁၉-၂၄၊ ၁သက် ၁:၁-၃၊ ၃:၁၃၊ ၁တီ ၃:၁၄-၁၆၊ တီတု ၁:၅)

အသင်းတော်တည်ထောင်သူ၏ ပူးပေါင်းလုပ်ဆောင်ခြင်း

အသင်းအဖွဲ့

တမန်တော်တို့သည် “တမန်တော်အဖွဲ့” နှင့်အတူလုပ်ဆောင်လေ့ရှိသည်။ ထိုအဖွဲ့သည် ဒေသခံအသင်းတော် ခေါင်းဆောင်များအပေါ် ထိန်းချုပ်ပိုင်ခွင့်အာဏာမရှိပါ။ သူတို့သည် အသင်းတော်ခေါင်းဆောင်တို့၏ လက်အောက်တွင်လည်းမရှိပါ။ သို့သော် ထိုသူတို့တွင် ကောင်းသောဆက်ဆံရေးများရှိကြပါသည်။ အချိန်ကာလ တစ်ခု ဒေသခံအသင်းတော်သို့ရောက်ရှိသည့်အခါတိုင်း သိုးထိန်းခေါင်းဆောင်အဖွဲ့များနှင့်အတူ တစ်စိတ်တစ်ပိုင်း တွင် ပါဝင်လုပ်ဆောင်ကြသည်။ ၂ကော ၈:၂၃ “အသင်းတော်များ၏တမန်” ဟူသောစကားသည် “အသင်းတော် များ၏တမန်တော်များ” ကိုဆိုလိုခြင်းဖြစ်သည်။

တမန်တော်တို့သည် တည်ရှိပြီးသောအသင်းတော်များနှင့်အတူ လက်တွဲလုပ်ဆောင်ကာ အသင်းတော်သစ် တည်ထောင်ရာတွင် အစပြုခြင်းနှင့်ကူလုပ်ရန်စသည့်နေရာတို့တွင် ပါဝင်ပေးခဲ့ကြသည်။ နှုတ်ကပတ်တော်တွင် “အခြားသောတပည့်တော်” ဟုပြောသောအခါ အရှေ့၊ အာပေါလု၊ ဗာနုဗ၊ ဧပဖြ၊ ဧပပြောဒိတ်၊ ယုနို၊ သီလာ၊ တိမောသေ၊ တီတုနှင့်တုခိတ် တို့ဖြစ်သည်။

ညွှန်ပြပေးခြင်း

အသင်းတော်များထပ်ဆင့်မွေးဖွားထုတ်လုပ်ခြင်းသာမဟုတ်၊ အသင်းလိုက်လည်း ထပ်ဆင့်မွေးဖွားထုတ်လုပ်သော စသည့် တိုးပွားသောအစိတ်အပိုင်းများလည်းပါဝင်သည်။ ဘုရားသခင်သည် “လိမ္မာသောဗိသုကာပညာရှင်” ကို အသင်းတော်များစတင်ခြင်းနှင့်တည်ဆောက်ခြင်းတို့တွင်သာမက၊ နုနယ်သော အသင်းတော်တည်ထောင်ခြင်း အဖွဲ့အား ညွှန်ပြပေးရန်လည်းဖြစ်သည်။

အသင်းတော်တည်ထောင်သူ၏ တာဝန်များ

“အဘယ်သို့သောသူ” ဟူသောစကားသည် သူတို့၏ သွန်သင်မှုတွင် တန်ခိုးပါသောသမ္မာတရား၏စစ်မှန်မှုကို အထောက်အကူဖြစ်စေသည်။ သူတို့သည် ဘုရားရှေ့၊ လူရှေ့တွင် မှန်ကန်ရိုးသားသောစိတ်ထားတစ်ခုကို ထိန်းသိမ်းရန် စိတ်အားထက်သန်သောသူများဖြစ်သည်။(၁သက် ၁:၅၊ ၂:၃၊ ၁၀)

သူတို့သည် ကယ်တင်ခြင်းမရရှိသေးသောသူတို့အား သတင်းကောင်းကိုဝေငှခြင်းနှင့် အပြစ်မှနေတ်တရ၍ ယုံကြည် သော တပည့်တော်များအား တည်ဆောက်ပေးခြင်းတို့ဖြစ်သည်။ (တ ၁၃:၁-၂၈၊ ကော ၂:၇)

သူတို့သည် အသင်းတော်များအတွင်းအဆက်အသွယ်လုပ်ဆောင်ပေးကာ၊ သတင်းများနှင့်အပြန်အလှန်ဝေငှခြင်း တာဝန်ကိုလုပ်ဆောင်သည်။ သူတို့သည် အသင်းတော်များသို့ ခရီးသွားကာ လည်ပတ်ခဲ့သူများလည်းဖြစ်သည်။ (တမန် ၄:၂၇၊ ၁၅:၃၀-၃၅၊ ကောလောသဲ ၄:၇-၈)

သူတို့သည် “အသက်ရှင်သော စာစောင်များအဖြစ်” လူတို့၏ကြားတွင် အသက်ရှင်ခြင်းနှင့် နှုတ်ကပတ်တော်ဖြင့် သန်ရှင်းသူတို့၏နှလုံးကို သွန်သင်ခြင်း၊ အားပေးတိုက်တွန်းခြင်းနှင့် ဆုံးမပဲ့ပြင်ခြင်းအားဖြင့် ခွန်အားပေးခဲ့သောသူ များဖြစ်သည်။ (၁သက် ၁:၁-၉)

ယခုမှစတင် တည်ဆောက်ခဲ့သောအသင်းတော်သစ်များ၌ “ကျန်ရစ်သောသူတို့အား စနစ်တကျထားရှိခြင်း” ဖြင့် အသင်းတော်ခေါင်းဆောင်များခန့်အပ်ခြင်း၊ ဘုရားနှင့်ပတ်သက်သောအရာတို့ကို သွန်သင်ခြင်းရန် လုပ်ဆောင်ပေးခဲ့သည်။(တ ၂၀:၂၅-၃၈၊ တီတု ၁:၅)

သူတို့သည် လိုအပ်သောငွေကြေးများအတွက် မိမိတို့လက်နှင့်ကိုယ်တိုင်လုပ်ဆောင်ခြင်းဖြင့် သန့်ရှင်းသူများအား ပံ့ပိုးပေးခြင်းပါသည်။ “အစွန့်အကြဲခြင်းအရာထက် စွန့်ကြဲခြင်းအရာသည် သာ၍မင်္ဂလာရှိသည်” (တ ၂၀:၃၅) တို့ကဲ့သို့အလုပ်လုပ်ခြင်းသည် သတင်းကောင်းကိုဝေငှခြင်းအားဖြင့် ငွေကြေးအမျက်အစွန်းရရှိနိုင်သည်ဟု ခြယ်လှယ်သောလူတို့၏အတွေးကို ဖယ်ရှားရာရောက်ပါသည်။ “တဲရှင်ချုပ်လုပ်သူတို့” ၏လုပ်ငန်းသည် ထိရောက်မှုရှိပါသည်။ သို့သော် အခါအားလျော်စွာ အသင်းတော်များ၏ထောက်ပံ့မှုကိုလည်းရရှိကြပါသည်။ သို့သော် သူတို့ လက်ရှိလုပ်ဆောင်နေသောအသင်းတော်မျှ ပေးကမ်းခြင်းမဟုတ်ပါ။ တစ်ခါတစ်ရံ ထောက်ပံ့မှုကို ငြင်းပယ်ခဲ့သော အချိန်များလည်းရှိပါသည်။ (တ ၂၀:၃၃-၃၈၊ ၁ သက် ၁:၁-၉၊ ၂သက် ၃) နောက်ဆုံးတွင် အသင်းတော်အတွင်း သဘောထားကွဲလွဲမှုတို့ကို ဖြေရှင်းရန် အကူအညီများပေးကာ အပြစ်ပြုသောသူတို့ကိုပင် ရင်ဆိုင်ခဲ့ပါသည်။ (တ ၁၅:၁-၄၊ ဂလာတီ ၂:၁၁-၁၄၊ ၂တိ ၂:၂၄-၂၆)

ဆွေးနွေးချက်။ အဘယ်ကြောင့် “တမန်တော်များ” နှင့် အသင်းတော်တည်ထောင်သောသူများကို တစ်ခါတစ်ရံ သင်းအုပ်များ ဟုခေါ်ဆိုကြသနည်း။

အကယ်၍ “တမန်တော်” တို့၏တာဝန်တွင် သင်းအုပ်တာဝန်၊ဝတ္တရားကို သတိမထားမိခြင်း(သို့)ရောထွေးမိပါက နောက်ဆက်တွဲ အကျိုးတရားများက မည်သည့်အရာများဖြစ်မည်နည်း။ _____

ယခုမှစ၍သင့်အသက်တာ၊မိသားစုနှင့်အသင်းတော်၌ မည်သည့်ပြောင်းလဲမှုများပြုလုပ်ရန်လိုအပ်ပါသနည်း။

လက်တွေ့အသုံးပြုခြင်း။ ဤပြောင်းလဲမှုများကို သင့်အသက်တာ၊မိသားစုနှင့်အသင်းတော်များ၌ မည်သည့်အချိန်တွင် မည်ကဲ့သို့ လုပ်ဆောင်မည်နည်း။ _____

အသင်းတော်တည်ထောင်သူတို့၏ငွေကြေးဆိုင်ရာထောက်ပံ့မှု

ရည်ညွှန်းချက်။ အခန်း ၄၊ စာ- ၇၆၊ အခန်း ၆၊ စာ- ၁၅၀

တဲရှင်လုပ်ငန်းနှင့်လုံလောက်သောထောက်အပံ့ကြေး

တဲရှင်လုပ်ငန်းလုပ်မလား(သို့)မလုပ်ဘူးလား။ အသင်းတော်တည်ထောင်သောသူများအတွက် သင့်လျော်သော မေးခွန်းဖြစ်ပါသည်။ သမ္မာကျမ်းနှင့်ကိုက်ညီသောကြောင့်မဟုတ်ဘဲ၊ တဲရှင်လုပ်ငန်းသည် ယနေ့တွင် ပို၍ အကျိုးဖြစ်ထွန်းကြောင်းကိုတွေ့မြင်နေရသည်။ သတိထားမိသောအရာတစ်ခုမှာ အကယ်၍ အသင်းတော်တည်ထောင်သူတစ်ဦးသည် အလှူရှင်ထံမှဝင်ငွေများစွာရရှိခြင်းသည် သူတို့၏အရည်အသွေးအား ငွေကြေးနှင့်လဲလှယ်နေခြင်းဖြစ်ပြီး၊ ယုံကြည်သူတို့အတွက် စံနှုန်းကို ငွေဖြင့်လဲလှယ်ခြင်းဖြစ်သည်။ ငွေကြေး အထောက်အပံ့နှင့်ပတ်သက်၍ သတိထားရမည့်အရာတစ်ခုရှိပါသည်။ အဘယ်ကြောင့်ဆိုသော် ထိုအခြေအနေတွင် လွတ်လွတ်လပ်လပ်စဉ်းစာနိုင်သောအရာတစ်ခုရှိပါသည်။ ငွေကြေးထောက်ပံ့ခြင်းသည် သင့်အား အလုပ်ကို အစပြုစေခြင်းနှင့်ရပ်တန့်စေခြင်းငှာမပြုသင့်ဟူသောလွတ်လပ်မှုသည် အဓိကကျသောနိယာမဖြစ်ပါသည်။

ရှင်ပေါလု၊ အသင်းတော်တည်ထောင်ခြင်းစံပြုပုဂ္ဂိုလ်

အသင်းတော်တည်ထောင်ခြင်းစံပြုပုဂ္ဂိုလ်ဖြစ်သောတမန်တော်ရှင်ပေါလုကိုကြည့်ကြပါ။ အသင်းတော်တည် ထောင်ခြင်းမှ၌ အကြီးမားဆုံးတမန်တော်ဖြစ်သောလည်း၊ မိမိလိုအပ်ချက်များကို ထောက်ပံ့ရန် မိမိလက်ဖြင့် လုပ်ဆောင်ခဲ့သည်။ သူ၏တမန်တော်ဆိုင်ရာအခွင့်အာဏာနှင့်အသင်းတော်တို့များဆက်နွယ်ခြင်းကြောင့် တမန်တော်ရှင်ပေါလုသည် လုံလောက်သောထောက်ပံ့မှုကိုလက်ခံရရှိနိုင်သောလည်း၊ မိမိနှင့်အဖွဲ့သားအားလုံးတို့ အတွက် ကိုယ်တိုင်ထောက်ပံ့ခြင်းကိုသာ ရွေးချယ်ခဲ့သည်။ ဤသို့ရွေးချယ်ခြင်းကိုပြုသောကြောင့် ယနေ့အများ သောယုံကြည်သူတို့ ယုံကြည်ချက်ရှိသလို သတင်းကောင်းသည် အတားအဆီးဖြစ်ခြင်းထက် တိုးတက်ခြင်းကိုသာ တွေ့ရသည်။

ရှင်ပေါလုသည် ထိုသူတို့အား ပုံသက်သေပြခဲ့သည်။ (တမန် ၂၀:၃၃-၃၅)

ရှင်ပေါလုပုံသက်သေသည် ဖက်မြို့ရှိခေါင်းဆောင်တို့အတွက် အလွန်ရှင်းလင်းပါသည်။ “သူတို့၏ရွှေ၊ ငွေ အဝတ်တန်ဆာကို ငါသည်တပ်မက်ခြင်းမရှိပြီ။ ဤလက်တို့သည် ငါ့ကို၎င်း၊ ငါ့အပေါင်းဘော်တို့ကို၎င်း၊ လုပ်ကျွေးပြီဟု သင်တို့သည်ကိုယ်တိုင်သိကြ၏။ ထိုသို့ သင်တို့သည်လည်း အလုပ်လုပ်၍ အားနည်းသောသူတို့ကို မစရမည့်ကို၎င်း၊ အစွန့်အကြခံခြင်းအရာထက်စွန့်ကြရမည်ကို၎င်း၊ အရာရာ၌သင်တို့အားငါပြသပြီ။” (တမန် ၂၀:၃၃-၃၅)

ရှင်ပေါလုသည် သူ့ကိုယ်သူ ပုံသက်သေတစ်ခုဖြစ်စေခဲ့သည်။(၂သက် ၃:၇-၁၃)

သက်သာလောနိတ်မြို့သားတို့အားပေးသော အခြားသောပုံသက်သေမှာ . . . “အကြောင်းမူကား ငါတို့ပေးသော ပုံသက်သေကိုလိုက်၍ သင်တို့သည် အဘယ်သို့ကျင့်ရမည်ဟု သင်တို့ကိုယ်တိုင်သိကြ၏။ ငါတို့သည် သင်တို့တွင် မတရားစွာပြုကြသည်မဟုတ်။ အဘယ်သူ၏အစာကိုမျှ အလိုအလျောက်မစား။ သင်တို့တွင် တစ်ယောက်ကိုမျှ မနှောင့်ယှက်ခြင်းငှာ ပင်ပန်းစွာကြိုးစားအားထုတ်၍ နေ့ညမပြတ်လုပ်ဆောင်ကြ၏။ ထိုသို့ပြုသော်လည်း မခံမယူပိုင်သောကြောင့်ပြုသည့် မဟုတ်။ သင်တို့လိုက်စရာဘို့ပုံသက်သေဖြစ်စေခြင်းငှာပြုကြ၏။ အဘယ်သို့နည်းဟူမူကား၊ သင်တို့နှင့်အတူရှိစဉ်အခါအလုပ်မလုပ်ချင်သောသူမည်သည်ကား၊ အစာကိုလည်း မစားစေနှင့်ဟုပညတ်ထားကြပြီ။ မတရားစွာပြု၍ အဘယ်အလုပ်ကိုမျှမလုပ်ဘဲ၊ ကိုယ်နှင့်မဆိုင်သောအမှု၌ ရောနှောသောသူအချို့တို့သည် သင်တို့တွင်ရှိကြောင်းကိုငါတို့ကြားရကြ၏။ ထိုသို့သောသူတို့သည် ငြိမ်ဝပ်စွာ လုပ်ဆောင်၍ ကိုယ်အစာကိုစားမည့်အကြောင်း၊ ငါတို့သခင်ယေရှုခရစ်အားဖြင့် ငါတို့သည်ပညတ်ထား၍ တိုက်တွန်းသွေးဆောင်ကြ၏။ ညီအစ်ကိုတို့၊ အားလျှော့စိတ်ပျက်ခြင်းမရှိဘဲ ကောင်းသောအကျင့်ကိုကျင့်ကြ လော့။” (၂သက် ၃:၇-၁၁)

ရှင်ပေါလုသည် ပြင်ပလူများ၏လေးစားမှုကို ရယူနိုင်ခဲ့သည်။(၁သက် ၄:၁၁-၁၂)

ရှင်ပေါလုသည် သက်သာလောနိတ်မြို့သားတို့အား သူ၏ပထမဆုံးစာစောင်ကိုပေးပို့လိုက်သောအခါ၌ပင်၊ သူ၏ ပုံသက်သေကိုအလေးထားပြောဆိုခဲ့သည်။ “ပြင်ပလူတို့ရှေ့၌လျှောက်ပတ်စွာကျင့်၍ အဘယ်မျှမလိုရအောင် ငါတို့သည် အထက်ကမှာထားသည့်အတိုင်း ငြိမ်ဝပ်စွာနေ၍၊ ကိုယ်အမှုကိုဆောင်ရွက်လျက်၊ ကိုယ်လက်နှင့် လုပ်ဆောင်ခြင်းငှါ စေတနာစိတ်နှင့်ကြိုးစားအားထုတ်မည့်အကြောင်းကို၊ ငါတို့သည် တိုက်တွန်းသွေးဆောင် ကြ၏။” (၁သက် ၄:၁၁-၁၂)

ရှင်ပေါလုသည် သူ့အခွင့်အရေးကို စွန့်လွှတ်ခဲ့သည်။(၁ကော ၉)

ကောရိန္တုဩဝါဒစာ အခန်းကြီး (၉)တွင်၊ ဓမ္မသစ်အသင်းတော်ရှိ ထောက်ပံ့ထားခြင်းခံရသောအသင်းတော် တည်ထောင်သူများနှင့်ပတ်သက်၍ မေးခွန်းများကို တိုက်ရိုက်ဆွေးနွေးထားပါသည်။ ရှင်ပေါလုသွားရောက်ခဲ့သော နေရာများရှိလူတို့သည် သူ့အား တမန်တော်ဖြစ်သည့်အတွက် ထောက်ပံ့ရန်အတွက် သူ၏အခွင့်အရေးနှင့် ပတ်သက်၍ အချက်(၄)ချက်ဖြင့် ခုခံကာကွယ်ထားပါသည်။ (အငယ် ၁-၆) လူသားများ၏အတွေ့အကြုံအရ (အငယ် ၇) ဓမ္မဟောင်းကျမ်းရှိစိုက်ပျိုးရေးပညတ်တော်အရ(အငယ် ၈-၁၀၊ တရား ၂၅:၄)၊ အခြား လုပ်ဆောင် သောသူတို့၏လက်တွေ့လုပ်ငန်း(အငယ် ၁၁-၁၂) နှင့် ဓမ္မဟောင်း၏ယဇ်ပုရောဟိတ်တို့၏ထုံးတမ်းစဉ်အလာ (အငယ် ၁၃) များမှဖော်ပြခဲ့သည်။ ရှင်ပေါလုသည် ပို၍ထိရောက်စွာ အမှုတော်ဆောင်နိုင်ရန် ထိုအခွင့်အရေး အားလုံးကို စွန့်လွှတ်ခဲ့သည်။ (၁၅-၂၃) စစ်မှန်သောဆုကျေးဇူးသည် ဝိညာဉ်ရေးရာအမွေအနှစ်ဖြစ်ပြီး ယခု ရောက်ရှိခြင်းမရှိသေးကြောင်းကို သတိပြုမိခဲ့လေသည်။ အဆင်သင့်ဖြစ်သောနေရာများတွင် ခရစ်တော်၏ သတင်းကောင်းကို ဝေငှသည့်အခါ အခမယူဘဲ လုပ်ဆောင်ရန် အလိုရှိသောသူဖြစ်သည်။ (အငယ် ၁၈)

ရှင်ပေါလုသည် ထိရောက်သောအမှုတော်လုပ်ငန်းကို အလိုရှိသူဖြစ်သည်။(၂ကော ၇-၁၂)

ရှင်ပေါလုသည် သူ၏သာသနာလုပ်ငန်းနှင့်ပတ်သက်၍ အမြင်စောင်းခြင်းနှင့်ထိရောက်မှုနည်းပါးသွားမည်ကို အလိုမရှိသောသူဖြစ်သည်။ ထိုကြောင့်သူ၏လက်ရှိအမှုတော်လုပ်ငန်း ဆောင်ရွက်သောသူတို့ထံမှ ထောက်ပံ့ခြင်း ကို ပုံမှန်ရယူခြင်းမရှိခြင်းသည်လည်း တစ်ခုအပါဝင်ဖြစ်သည်။(၂ကော ၇:၂-၄၊ ၁၁:၂၀-၂၁၊ ၁၂:၁၄-၁၅ . . .) ဖိလိပိုမြို့၌ကဲ့သို့၊ သူထွက်ခွာပြီးနောက်ပိုင်း၌သာ ထောက်ပံ့ခြင်းကိုလက်ခံသောသူဖြစ်သည်။ ဘုရား၏မစခြင်း၊ တဲရှင်လုပ်ငန်း(သို့)အခြားသူတို့ထောက်ပံ့ခြင်းကိုလက်ခံခြင်းတို့၌သာ ရှင်ပေါလုသည် အလုပ်ကို ဆောင်ရွက်ရန်ဆန္ဒရှိသောသူဖြစ်သည်။(ဖိလိပို ၄:၁၀-၁၉) မည်သို့ပင်ဖြစ်စေကာမူ ရှင်ပေါလုသည် အမြဲကျေနပ် ကာ လွတ်လပ်နေသည်။

အသင်းတော်တည်ထောင်သူ၏စံနမူနာ

ငွေကြေးအားဖြင့်ထောက်ပံ့ကြေးရရှိသူတို့သည် အနာဂတ်ခေါင်းဆောင်များအတွက် ကောင်းသောပုံသက်သေ တစ်ခုထားရှိခြင်းကို အလေးထားကာလုပ်ဆောင်ရန် အကန့်အသတ်ရှိသောသာသနာတစ်ခုရှိပါသည်။ အမှုတော်လုပ်ငန်း၊ လုပ်ငန်းခွင်နှင့်မိသားစုတို့၏ တာဝန်ဝတ္တရားများကို ညီတူညီမျှလုပ်ဆောင်နိုင်သောသူတစ်ဦး အဖြစ် အသင်းတော်ရှိမိသားစုဝင်အားလုံးတို့တွင် စံနမူနာတစ်ခုအဖြစ် အစေခံ ဆက်ကပ်သော အသင်းတော် တည်ထောင်သူ၏ပုံစံသည် ထိုစံနမူနာအတိုင်းဖြစ်သည်။(တမန် ၂၈:၃၀-၃၁၊ ၁သက် ၄:၉-၁၂၊ မသဲ ၂၅:၁၄-၃၀) မိမိကိုယ်ကိုထောက်ပံ့သော အသင်းတော်တည်ထောင်သူသည် ထောက်ပံ့မှုများနှင့်လုပ်ဆောင်ချက်တို့ကို ရသင့်လုပ်သင့်သောသူများဖြစ်သောလည်း အသင်းတော်ဘဝ၏ပုံစံတစ်ခုကို မွေးထုတ်ပေးသော နေရာတိုင်းတွင် စံနမူနာဖြစ်သင့်သည်။

ထိုတစ်ယောက်သည် မည်သူဖြစ်လာမည်နည်း

အများအားဖြင့်လက်ခံကြသောအရာမှာ ယုံကြည်စိတ်ချရသောသာသနာပြုလုပ်ငန်းသည် ဒေသခံခေါင်းဆောင်များကိုအပြည့်အဝထောက်ပံ့ကာ လေ့ကျင့်ပေးရာတွင် ကျွမ်းကျင်စွာလုပ်ဆောင်နိုင်ပြီး ထောက်ပံ့မှုကိုရရှိသောသူများဖြစ်သည်ဟု အများကလက်ခံကြပါသည်။ သတင်းကောင်း၏မရှိမဖြစ်လိုအပ်သော အစိတ်အပိုင်းတစ်ခုအဖြစ်ယူဆကာ ထိုအတွေးအခေါ်ကို ကမ္ဘာတစ်လျှောက်လုံးတွင် အနောက်တိုင်းသားများက သယ်ဆောင်သွားကြပါသည်။ အသင်းတော်ကျယ်ပြန့်ခြင်းတွင် လိုအပ်ချက်များမှာ အလွန်ရိုးရှင်းသောအရာများဖြစ်သည်။ ယင်းလိုအပ်ချက်များကိုလျော့နည်းလာစေပါသည်။ ယင်းသည် အဖွဲ့အစည်းအား ကြိုးစားအားထုတ်မှုကိုနည်းလာစေခြင်း၊ ငွေကြေးအမြောက်အများမလိုအပ်ခြင်းနှင့်ငွေကြေးများစွာထောက်ပံ့ထားသောသာသနာပြုများမရှိစေခြင်းစသည့်တို့ကိုဖြစ်ပေါ်စေသည်။ ယင်းကို အသစ်အစပြုရာတွင် ထိုသူသည် လောက၌ရှိသောအရာတို့ကိုလေ့လာခဲ့ခြင်းမရှိသောသူနှင့် ဤလောက၏ကြွယ်ဝခြင်းကိုမသိသောသူဖြစ်နိုင်သော်လည်း၊ ယင်းတို့ထက် ထိုသူသည် ယေရှုနှင့်အတူရှိခဲ့ပြီး၊ သန့်ရှင်းသော ဝိညာဉ်တော်နှင့်ပြည့်ဝသောသူဖြစ်သည်။

ဆွေးနွေးစရာမေးခွန်းများ။ ရှင်ပေါလု၏တဲရှင်လုပ်ငန်းလုပ်ဆောင်ခြင်းသည် သူ၏သာသနာလုပ်ငန်းအတွက် အရှိန်မြှင့်တင်ပေးသောအရာ (သို့)အတားအဆီးဖြစ်စေသောအရာဖြစ်ပါသလား။ _____
အဘယ်ကြောင့် ရှင်ပေါလု၏လုပ်ဆောင်ချက်သည် သူ၏သာသနာလုပ်ငန်းကိုမြှင့်တင်ပေးသနည်း။ _____

ရှင်ပေါလု၏လုပ်ဆောင်ချက်သည် သူ၏သာသနာလုပ်ငန်းကို မည်ကဲ့သို့ မြှင့်တင်ပေးသနည်း။ _____

သတိရပါ။ လွတ်လပ်မှုရှိပါသည်။ မိမိအတွက် အကောင်းဆုံးသောအရာကို သင်ကိုယ်တိုင်ဆုံးဖြတ်ရန်လိုပါသည်။ တဲရှင်လုပ်ငန်း(သို့)ပြည့်စုံစွာထောက်ပံ့ခြင်းသည် သင်၏သာသနာလုပ်ငန်းကို မြှင့်တင်ပေးပါသလား(သို့)အတားအဆီးဖြစ်စေပါသလား။ _____ သင်အဖြေကိုရှင်းပြပါ။ _____

လက်တွေ့အသုံးပြုခြင်း။ ဤပြောင်းလဲမှုများကို သင့်အသက်တာ၊မိသားစုနှင့်အသင်းတော်များ၌ မည်သည့်အချိန်တွင် မည်ကဲ့သို့ လုပ်ဆောင်မည်နည်း။ _____

သင်းအုပ်၊ အသင်းတော်လှူကြီး၊ တူန်းတော်ကြီးတို့၏ အရည်အချင်း သုံးသပ်ချက်

ရည်ညွှန်းချက်။ အခန်း ၆၊ ၈- ၁၅၂

အောက်ဖော်ပြပါ အရည်အချင်းများကို နှစ်စဉ်နှစ်တိုင်း တစ်ဦးချင်းစီဖြစ်စေ၊ ဇနီးသည်နှင့်အသင်းတော်(သို့) သာသနာလုပ်ငန်းထဲမှအခြားသောခေါင်းဆောင်များဖြစ်စေ ပြန်လည်သုံးသပ်ပါ။ နေရာတိုင်းတွင် ပြည့်စုံသောသူတစ်ယောက် မျှမရှိသော်လည်း၊ သင့်အကျင့်စာရိတ္တသည် ကျေနပ်ဖွယ်ကောင်းသည့်အထိ တစ်စပြီးတစ်စ တိုးတက်လာရမည်။ အောက်ဖော်ပြပါ နံပါတ်များကိုဝိုင်းပြီး၊ သင်၏စစ်ဆေးမှုမှတ်တမ်းကိုဖော်ပြပါ။

ဘုရားသခင်၊ သူ၏နှုတ်ကပတ်တော်နှင့်စပ်လျဉ်း၍

အသစ်ပြောင်းလဲသူမဖြစ်ရ (၁တိ ၃:၆) သခင်ကိုအမှန်တကယ်သိကျွမ်းပါသလား၊ သင်၏ဝိညာဉ်ရေးရာ၌ ရင့်ကျက်မှုနှင့် ကြီးထွားခြင်း၌ ဆက်လက်ကြီးထွားနေပါသလား။

ကျေနပ်ခြင်းမရှိ ၁ ၂ ၃ ၄ ၅ ၆ ၇ ၈ ၉ ၁၀ ၁၁ ၁၂ ၁၃ ၁၄ ၁၅ ၁၆ ၁၇ ၁၈ ၁၉ ၂၀ ၂၁ ၂၂ ၂၃ ၂၄ ၂၅ ၂၆ ၂၇ ၂၈ ၂၉ ၃၀ ၃၁ ၃၂ ၃၃ ၃၄ ၃၅ ၃၆ ၃၇ ၃၈ ၃၉ ၄၀ ၄၁ ၄၂ ၄၃ ၄၄ ၄၅ ၄၆ ၄၇ ၄၈ ၄၉ ၅၀ ၅၁ ၅၂ ၅၃ ၅၄ ၅၅ ၅၆ ၅၇ ၅၈ ၅၉ ၆၀ ၆၁ ၆၂ ၆၃ ၆၄ ၆၅ ၆၆ ၆၇ ၆၈ ၆၉ ၇၀ ၇၁ ၇၂ ၇၃ ၇၄ ၇၅ ၇၆ ၇၇ ၇၈ ၇၉ ၈၀ ၈၁ ၈၂ ၈၃ ၈၄ ၈၅ ၈၆ ၈၇ ၈၈ ၈၉ ၉၀ ၉၁ ၉၂ ၉၃ ၉၄ ၉၅ ၉၆ ၉၇ ၉၈ ၉၉ ၁၀၀ ၁၀၁ ၁၀၂ ၁၀၃ ၁၀၄ ၁၀၅ ၁၀၆ ၁၀၇ ၁၀၈ ၁၀၉ ၁၁၀ ၁၁၁ ၁၁၂ ၁၁၃ ၁၁၄ ၁၁၅ ၁၁၆ ၁၁၇ ၁၁၈ ၁၁၉ ၁၂၀ ၁၂၁ ၁၂၂ ၁၂၃ ၁၂၄ ၁၂၅ ၁၂၆ ၁၂၇ ၁၂၈ ၁၂၉ ၁၃၀ ၁၃၁ ၁၃၂ ၁၃၃ ၁၃၄ ၁၃၅ ၁၃၆ ၁၃၇ ၁၃၈ ၁၃၉ ၁၄၀ ၁၄၁ ၁၄၂ ၁၄၃ ၁၄၄ ၁၄၅ ၁၄၆ ၁၄၇ ၁၄၈ ၁၄၉ ၁၅၀ ၁၅၁ ၁၅၂

အသက်တာဆက်ကပ်အပ်နှံသောသူ (တိတု ၁:၈) ဘုရားသခင်ကို သိခြင်း၊ ချစ်ခြင်းနှင့်အတူလျှောက်လှမ်းခြင်းအတွက် အမှန်တကယ် ဆက်ကပ်မှုရှိပါသလား။

ကျေနပ်ခြင်းမရှိ ၁ ၂ ၃ ၄ ၅ ၆ ၇ ၈ ၉ ၁၀ ၁၁ ၁၂ ၁၃ ၁၄ ၁၅ ၁၆ ၁၇ ၁၈ ၁၉ ၂၀ ၂၁ ၂၂ ၂၃ ၂၄ ၂၅ ၂၆ ၂၇ ၂၈ ၂၉ ၃၀ ၃၁ ၃၂ ၃၃ ၃၄ ၃၅ ၃၆ ၃၇ ၃၈ ၃၉ ၄၀ ၄၁ ၄၂ ၄၃ ၄၄ ၄၅ ၄၆ ၄၇ ၄၈ ၄၉ ၅၀ ၅၁ ၅၂ ၅၃ ၅၄ ၅၅ ၅၆ ၅၇ ၅၈ ၅၉ ၆၀ ၆၁ ၆၂ ၆၃ ၆၄ ၆၅ ၆၆ ၆၇ ၆၈ ၆၉ ၇၀ ၇၁ ၇၂ ၇၃ ၇၄ ၇၅ ၇၆ ၇၇ ၇၈ ၇၉ ၈၀ ၈၁ ၈၂ ၈၃ ၈၄ ၈၅ ၈၆ ၈၇ ၈၈ ၈၉ ၉၀ ၉၁ ၉၂ ၉၃ ၉၄ ၉၅ ၉၆ ၉၇ ၉၈ ၉၉ ၁၀၀ ၁၀၁ ၁၀၂ ၁၀၃ ၁၀၄ ၁၀၅ ၁၀၆ ၁၀၇ ၁၀၈ ၁၀၉ ၁၁၀ ၁၁၁ ၁၁၂ ၁၁၃ ၁၁၄ ၁၁၅ ၁၁၆ ၁၁၇ ၁၁၈ ၁၁၉ ၁၂၀ ၁၂၁ ၁၂၂ ၁၂၃ ၁၂၄ ၁၂၅ ၁၂၆ ၁၂၇ ၁၂၈ ၁၂၉ ၁၃၀ ၁၃၁ ၁၃၂ ၁၃၃ ၁၃၄ ၁၃၅ ၁၃၆ ၁၃၇ ၁၃၈ ၁၃၉ ၁၄၀ ၁၄၁ ၁၄၂ ၁၄၃ ၁၄၄ ၁၄၅ ၁၄၆ ၁၄၇ ၁၄၈ ၁၄၉ ၁၅၀ ၁၅၁ ၁၅၂

သမ္မာသတိရှိ၍ စင်ကြယ်သော ဩဝါဒအားဖြင့် တိုက်တွန်းသွေးဆောင်တတ်သူ ငြင်းခုံသောစကားကို ခြေပတ်တတ်သူ (၁တိ ၃:၂) အခြားသူတို့သည် ယဉ်ကျေးသိမ်မွေ့သောစိတ်ထားကို ထိရောက်စွာ ထိန်းသိမ်းရန် ဘုရားသခင်၏နှုတ်ကပတ်တော်အားဖြင့် ဆက်သွယ်ဆောင်ရွက်ပေးနိုင်သော အသက်တာ၏အရည်အချင်းနှင့် သမ္မာကျမ်းနှင့်ဆိုင်သော အသိပညာ သင်၍ရှိပါသလား။

ကျေနပ်ခြင်းမရှိ ၁ ၂ ၃ ၄ ၅ ၆ ၇ ၈ ၉ ၁၀ ၁၁ ၁၂ ၁၃ ၁၄ ၁၅ ၁၆ ၁၇ ၁၈ ၁၉ ၂၀ ၂၁ ၂၂ ၂၃ ၂၄ ၂၅ ၂၆ ၂၇ ၂၈ ၂၉ ၃၀ ၃၁ ၃၂ ၃၃ ၃၄ ၃၅ ၃၆ ၃၇ ၃၈ ၃၉ ၄၀ ၄၁ ၄၂ ၄၃ ၄၄ ၄၅ ၄၆ ၄၇ ၄၈ ၄၉ ၅၀ ၅၁ ၅၂ ၅၃ ၅၄ ၅၅ ၅၆ ၅၇ ၅၈ ၅၉ ၆၀ ၆၁ ၆၂ ၆၃ ၆၄ ၆၅ ၆၆ ၆၇ ၆၈ ၆၉ ၇၀ ၇၁ ၇၂ ၇၃ ၇၄ ၇၅ ၇၆ ၇၇ ၇၈ ၇၉ ၈၀ ၈၁ ၈၂ ၈၃ ၈၄ ၈၅ ၈၆ ၈၇ ၈၈ ၈၉ ၉၀ ၉၁ ၉၂ ၉၃ ၉၄ ၉၅ ၉၆ ၉၇ ၉၈ ၉၉ ၁၀၀ ၁၀၁ ၁၀၂ ၁၀၃ ၁၀၄ ၁၀၅ ၁၀၆ ၁၀၇ ၁၀၈ ၁၀၉ ၁၁၀ ၁၁၁ ၁၁၂ ၁၁၃ ၁၁၄ ၁၁၅ ၁၁၆ ၁၁၇ ၁၁၈ ၁၁၉ ၁၂၀ ၁၂၁ ၁၂၂ ၁၂၃ ၁၂၄ ၁၂၅ ၁၂၆ ၁၂၇ ၁၂၈ ၁၂၉ ၁၃၀ ၁၃၁ ၁၃၂ ၁၃၃ ၁၃၄ ၁၃၅ ၁၃၆ ၁၃၇ ၁၃၈ ၁၃၉ ၁၄၀ ၁၄၁ ၁၄၂ ၁၄၃ ၁၄၄ ၁၄၅ ၁၄၆ ၁၄၇ ၁၄၈ ၁၄၉ ၁၅၀ ၁၅၁ ၁၅၂

မိမိနှင့်စပ်လျဉ်း၍

သင်းအုပ်အရာကို တောင့်တသောသူရှိခဲ့ပါက (၁တိ ၃:၁) အနိုင်အထက်ပြုခြင်းကြောင့်မဟုတ်၊ မိမိစိတ် သဘောအတိုင်း၊ သိုးစုကိုထိန်းကျောင်းသောသူအဖြစ်၊ သခင်ဘုရားနှင့်ခရစ်တော်၏ခန္ဓာကိုယ်အား အစေခံရန် ပြင်းပြသောဆန္ဒရှိပါသလား။

ကျေနပ်ခြင်းမရှိ ၁ ၂ ၃ ၄ ၅ ၆ ၇ ၈ ၉ ၁၀ ၁၁ ၁၂ ၁၃ ၁၄ ၁၅ ၁၆ ၁၇ ၁၈ ၁၉ ၂၀ ၂၁ ၂၂ ၂၃ ၂၄ ၂၅ ၂၆ ၂၇ ၂၈ ၂၉ ၃၀ ၃၁ ၃၂ ၃၃ ၃၄ ၃၅ ၃၆ ၃၇ ၃၈ ၃၉ ၄၀ ၄၁ ၄၂ ၄၃ ၄၄ ၄၅ ၄၆ ၄၇ ၄၈ ၄၉ ၅၀ ၅၁ ၅၂ ၅၃ ၅၄ ၅၅ ၅၆ ၅၇ ၅၈ ၅၉ ၆၀ ၆၁ ၆၂ ၆၃ ၆၄ ၆၅ ၆၆ ၆၇ ၆၈ ၆၉ ၇၀ ၇၁ ၇၂ ၇၃ ၇၄ ၇၅ ၇၆ ၇၇ ၇၈ ၇၉ ၈၀ ၈၁ ၈၂ ၈၃ ၈၄ ၈၅ ၈၆ ၈၇ ၈၈ ၈၉ ၉၀ ၉၁ ၉၂ ၉၃ ၉၄ ၉၅ ၉၆ ၉၇ ၉၈ ၉၉ ၁၀၀ ၁၀၁ ၁၀၂ ၁၀၃ ၁၀၄ ၁၀၅ ၁၀၆ ၁၀၇ ၁၀၈ ၁၀၉ ၁၁၀ ၁၁၁ ၁၁၂ ၁၁၃ ၁၁၄ ၁၁၅ ၁၁၆ ၁၁၇ ၁၁၈ ၁၁၉ ၁၂၀ ၁၂၁ ၁၂၂ ၁၂၃ ၁၂၄ ၁၂၅ ၁၂၆ ၁၂၇ ၁၂၈ ၁၂၉ ၁၃၀ ၁၃၁ ၁၃၂ ၁၃၃ ၁၃၄ ၁၃၅ ၁၃၆ ၁၃၇ ၁၃၈ ၁၃၉ ၁၄၀ ၁၄၁ ၁၄၂ ၁၄၃ ၁၄၄ ၁၄၅ ၁၄၆ ၁၄၇ ၁၄၈ ၁၄၉ ၁၅၀ ၁၅၁ ၁၅၂

ဣဒြေစောင့်သောသူ (၁တိ ၃:၂) နေ့စဉ်အသက်တာတွင် သမ္မာကျမ်းနည်းဗျူဟာနှင့်အညီ ဝိညာဉ်တော်၏ လမ်းပြမှုအောက်၌ ဆက်လက်အသက်ရှင်ရန် ရည်ရွယ်ပါသလား။

ကျေနပ်ခြင်းမရှိ ၁ ၂ ၃ ၄ ၅ ၆ ၇ ၈ ၉ ၁၀ ၁၁ ၁၂ ၁၃ ၁၄ ၁၅ ၁၆ ၁၇ ၁၈ ၁၉ ၂၀ ၂၁ ၂၂ ၂၃ ၂၄ ၂၅ ၂၆ ၂၇ ၂၈ ၂၉ ၃၀ ၃၁ ၃၂ ၃၃ ၃၄ ၃၅ ၃၆ ၃၇ ၃၈ ၃၉ ၄၀ ၄၁ ၄၂ ၄၃ ၄၄ ၄၅ ၄၆ ၄၇ ၄၈ ၄၉ ၅၀ ၅၁ ၅၂ ၅၃ ၅၄ ၅၅ ၅၆ ၅၇ ၅၈ ၅၉ ၆၀ ၆၁ ၆၂ ၆၃ ၆၄ ၆၅ ၆၆ ၆၇ ၆၈ ၆၉ ၇၀ ၇၁ ၇၂ ၇၃ ၇၄ ၇၅ ၇၆ ၇၇ ၇၈ ၇၉ ၈၀ ၈၁ ၈၂ ၈၃ ၈၄ ၈၅ ၈၆ ၈၇ ၈၈ ၈၉ ၉၀ ၉၁ ၉၂ ၉၃ ၉၄ ၉၅ ၉၆ ၉၇ ၉၈ ၉၉ ၁၀၀ ၁၀၁ ၁၀၂ ၁၀၃ ၁၀၄ ၁၀၅ ၁၀၆ ၁၀၇ ၁၀၈ ၁၀၉ ၁၁၀ ၁၁၁ ၁၁၂ ၁၁၃ ၁၁၄ ၁၁၅ ၁၁၆ ၁၁၇ ၁၁၈ ၁၁၉ ၁၂၀ ၁၂၁ ၁၂၂ ၁၂၃ ၁၂၄ ၁၂၅ ၁၂၆ ၁၂၇ ၁၂၈ ၁၂၉ ၁၃၀ ၁၃၁ ၁၃၂ ၁၃၃ ၁၃၄ ၁၃၅ ၁၃၆ ၁၃၇ ၁၃၈ ၁၃၉ ၁၄၀ ၁၄၁ ၁၄၂ ၁၄၃ ၁၄၄ ၁၄၅ ၁၄၆ ၁၄၇ ၁၄၈ ၁၄၉ ၁၅၀ ၁၅၁ ၁၅၂

သမ္မာသတိရှိသောသူ (၁တိ ၃:၂) ဘုရားသခင်နှင့်၎င်း၊ အခြားသောခရစ်ယာန်တို့နှင့်၎င်း သင်၏ဆက်ဆံရေး ၌ သင်ကိုယ်တိုင်ကောင်းသောအမြင်ရှိပါသလား။

ကျေနပ်ခြင်းမရှိ ၁ ၂ ၃ ၄ ၅ ၆ ၇ ၈ ၉ ၁၀ ၁၁ ၁၂ ၁၃ ၁၄ ၁၅ ၁၆ ၁၇ ၁၈ ၁၉ ၂၀ ၂၁ ၂၂ ၂၃ ၂၄ ၂၅ ၂၆ ၂၇ ၂၈ ၂၉ ၃၀ ၃၁ ၃၂ ၃၃ ၃၄ ၃၅ ၃၆ ၃၇ ၃၈ ၃၉ ၄၀ ၄၁ ၄၂ ၄၃ ၄၄ ၄၅ ၄၆ ၄၇ ၄၈ ၄၉ ၅၀ ၅၁ ၅၂ ၅၃ ၅၄ ၅၅ ၅၆ ၅၇ ၅၈ ၅၉ ၆၀ ၆၁ ၆၂ ၆၃ ၆၄ ၆၅ ၆၆ ၆၇ ၆၈ ၆၉ ၇၀ ၇၁ ၇၂ ၇၃ ၇၄ ၇၅ ၇၆ ၇၇ ၇၈ ၇၉ ၈၀ ၈၁ ၈၂ ၈၃ ၈၄ ၈၅ ၈၆ ၈၇ ၈၈ ၈၉ ၉၀ ၉၁ ၉၂ ၉၃ ၉၄ ၉၅ ၉၆ ၉၇ ၉၈ ၉၉ ၁၀၀ ၁၀၁ ၁၀၂ ၁၀၃ ၁၀၄ ၁၀၅ ၁၀၆ ၁၀၇ ၁၀၈ ၁၀၉ ၁၁၀ ၁၁၁ ၁၁၂ ၁၁၃ ၁၁၄ ၁၁၅ ၁၁၆ ၁၁၇ ၁၁၈ ၁၁၉ ၁၂၀ ၁၂၁ ၁၂၂ ၁၂၃ ၁၂၄ ၁၂၅ ၁၂၆ ၁၂၇ ၁၂၈ ၁၂၉ ၁၃၀ ၁၃၁ ၁၃၂ ၁၃၃ ၁၃၄ ၁၃၅ ၁၃၆ ၁၃၇ ၁၃၈ ၁၃၉ ၁၄၀ ၁၄၁ ၁၄၂ ၁၄၃ ၁၄၄ ၁၄၅ ၁၄၆ ၁၄၇ ၁၄၈ ၁၄၉ ၁၅၀ ၁၅၁ ၁၅၂

စိတ်တိုသောသူမဖြစ်ရ (တိတု ၁:၇) ရုတ်တရက် စိတ်ကောက်တတ်သလား။ မကောင်းသောစိတ်ထားကို ကြာရှည်စိတ်ထဲ၌သိုထားပါသလား။

ကျေနပ်ခြင်းမရှိ ၁ ၂ ၃ ၄ ၅ ၆ ၇ ၈ ၉ ၁၀ ၁၁ ၁၂ ၁၃ ၁၄ ၁၅ ၁၆ ၁၇ ၁၈ ၁၉ ၂၀ ၂၁ ၂၂ ၂၃ ၂၄ ၂၅ ၂၆ ၂၇ ၂၈ ၂၉ ၃၀ ၃၁ ၃၂ ၃၃ ၃၄ ၃၅ ၃၆ ၃၇ ၃၈ ၃၉ ၄၀ ၄၁ ၄၂ ၄၃ ၄၄ ၄၅ ၄၆ ၄၇ ၄၈ ၄၉ ၅၀ ၅၁ ၅၂ ၅၃ ၅၄ ၅၅ ၅၆ ၅၇ ၅၈ ၅၉ ၆၀ ၆၁ ၆၂ ၆၃ ၆၄ ၆၅ ၆၆ ၆၇ ၆၈ ၆၉ ၇၀ ၇၁ ၇၂ ၇၃ ၇၄ ၇၅ ၇၆ ၇၇ ၇၈ ၇၉ ၈၀ ၈၁ ၈၂ ၈၃ ၈၄ ၈၅ ၈၆ ၈၇ ၈၈ ၈၉ ၉၀ ၉၁ ၉၂ ၉၃ ၉၄ ၉၅ ၉၆ ၉၇ ၉၈ ၉၉ ၁၀၀ ၁၀၁ ၁၀၂ ၁၀၃ ၁၀၄ ၁၀၅ ၁၀၆ ၁၀၇ ၁၀၈ ၁၀၉ ၁၁၀ ၁၁၁ ၁၁၂ ၁၁၃ ၁၁၄ ၁၁၅ ၁၁၆ ၁၁၇ ၁၁၈ ၁၁၉ ၁၂၀ ၁၂၁ ၁၂၂ ၁၂၃ ၁၂၄ ၁၂၅ ၁၂၆ ၁၂၇ ၁၂၈ ၁၂၉ ၁၃၀ ၁၃၁ ၁၃၂ ၁၃၃ ၁၃၄ ၁၃၅ ၁၃၆ ၁၃၇ ၁၃၈ ၁၃၉ ၁၄၀ ၁၄၁ ၁၄၂ ၁၄၃ ၁၄၄ ၁၄၅ ၁၄၆ ၁၄၇ ၁၄၈ ၁၄၉ ၁၅၀ ၁၅၁ ၁၅၂

သူ၏မိသားစုနှင့်စပ်လျဉ်း၍

မယားတစ်ယောက်တည်းရှိသောသူ (၁တိ ၃:၂) သင့်မယားနှင့်သင်ဆက်ဆံရေးမည်သို့ရှိသနည်း။ မယားတစ်ယောက်တည်းရှိသော ယောက်ျားဖြစ်ပါသလား။
ကျေနပ်ခြင်းမရှိ ၁ ၂ ၃ ၄ ၅ ၆ ၇ ကျေနပ်ပါသည်။

မိမိ၏မိသားစုကို ထန်းသိမ်းနိုင်သောသူ (၁တိ ၃:၄-၅၊ တိတု ၁:၆) သင်၏ဦးဆောင်မှုကို ဇနီးသည်နှင့် သားသမီးတို့သည် ချစ်မြတ်နိုးကာ လေးစား၍လိုက်လျှောက်ကြသလား။ သူတို့အသက်တာတွင် ဘုရားသခင်နှင့် သူ၏ဖော်ပြချက်များကို သူတို့တုန့်ပြန်ကြသလား။
သင့်မယားနှင့်သင်ဆက်ဆံရေးမည်သို့ရှိသနည်း။ မယားတစ်ယောက်တည်းရှိသော ယောက်ျားဖြစ်ပါသလား။
ကျေနပ်ခြင်းမရှိ ၁ ၂ ၃ ၄ ၅ ၆ ၇ ကျေနပ်ပါသည်။

သူတစ်ပါးနှင့်စပ်လျဉ်း၍

ညှို့ဝတ်ကျေပြန်သောသူ (၁တိတု ၃:၂၊ တိတု ၃:၈) တစ်စိမ်းတစ်ရံများကိုချစ်တတ်ပါသလား။ သူတစ်ပါးကို ကူညီပေးနိုင်ရန် သင့်နေအိမ်ကို အသုံးပြုပါသလား။
ကျေနပ်ခြင်းမရှိ ၁ ၂ ၃ ၄ ၅ ၆ ၇ ကျေနပ်ပါသည်။

သွန်သင်ပေးနိုင်သောသူ (၁တိ ၃:၂) ဘုရားသခင်၏နှုတ်ကပတ်တော်ကို သူတစ်ပါးအားသွန်သင်သောအခါ၊ သင်နှင့်သဘောထားခြင်းမတိုက်ဆိုင်သောသူတို့ကို ကိုင်တွယ်ရန် စိတ်ရှည်ခြင်း၊ သိမ်မွေ့သောအမှုအရာဖြင့် လုပ်ဆောင်နိုင်ပါသလား။
ကျေနပ်ခြင်းမရှိ ၁ ၂ ၃ ၄ ၅ ၆ ၇ ကျေနပ်ပါသည်။

ကိုယ်အလိုသာလိုက်တတ်သူမဟုတ် (၁တိ ၁:၇) သင့်ကိုယ်ပိုင်လမ်းကိုဘဲ အမြဲကိုင်စွဲနေပါသလား။ သူတစ်ပါး လိုအပ်ချက်အတွက် စည်းလုံးမှုနှင့်စောက်ရှောက်ပေးရန်အလို့ငှာ သင့်အလိုကိုဖယ်ရှားတတ်ပါသလား။
ကျေနပ်ခြင်းမရှိ ၁ ၂ ၃ ၄ ၅ ၆ ၇ ကျေနပ်ပါသည်။

ကောင်းသောအမှုကို ချစ်တတ်သောသူ (၁တိ ၁:၈) သမ္မတတရား၊ လေးစားမှုနှင့်ရိုးသားဖြောင့်မတ်ခြင်းတို့နှင့်လက်တွဲခြင်းအား သင်နှစ်သက်ပါသလား။ လူတို့ကို ဆွဲချရန်ထက် တည်ဆောက်ပေးဘို့ရန် လူသားအားလုံးအတွက် ကောင်းသောအလုပ်ကိုလုပ်ဆောင်ရန် အခွင့်အရေးကြုံတိုင်း ဦးစားပေးပါသလား။
ကျေနပ်ခြင်းမရှိ ၁ ၂ ၃ ၄ ၅ ၆ ၇ ကျေနပ်ပါသည်။

ဒေါသစိတ်နှင့် သူတစ်ပါးကို ရိုက်တတ်သူမဖြစ်ရ (၁တိ ၃:၃၊ တိတု ၁:၇) ဒေါသစိတ်ကြောင့် အပြောအဆိုကြမ်းတမ်းခြင်း (သို့) ကိုယ်ထိလက်ရောက်ဖြင့် ယိမ်းယိုင်သောအပြုအမူ လုပ်တတ်ပါသလား။
ကျေနပ်ခြင်းမရှိ ၁ ၂ ၃ ၄ ၅ ၆ ၇ ကျေနပ်ပါသည်။

တပ်မက်သောသူမဖြစ်ရ (၁တိ ၃:၃) ကိုယ်အကျိုးအတွက်အလို့ငှာ မနာလိုခြင်းနှင့်တစ်ကိုယ်ကောင်းဆန်ခြင်း တို့ကြောင့် သူတစ်ပါးအား ဆန်ကျင်သောအမြင်ကို ရည်ရွယ်ချက်ရှိရှိလုပ်ဆောင်ပါသလား။
ကျေနပ်ခြင်းမရှိ ၁ ၂ ၃ ၄ ၅ ၆ ၇ ကျေနပ်ပါသည်။

နူးညံ့သိမ်မွေ့သောသူ (၁တိ ၃:၃) နူးညံ့ခြင်းနှင့်သနားကြင်နားခြင်းတို့ကိုပြုသရန် ကိုယ်ကိုယ်စိတ်လျှော့ တတ်သလား။ (သို့) ပညတ်တော်အရ အရေးယူသလို သင်ကျင့်သုံးတတ်ပါသလား။
ကျေနပ်ခြင်းမရှိ ၁ ၂ ၃ ၄ ၅ ၆ ၇ ကျေနပ်ပါသည်။

ဖြောင့်မတ်သောသူ (တိတု ၁:၈) သမ္မာကျမ်းစာနှင့်အညီ ရိုးသားခြင်းနှင့်ရည်မှန်းချက်ရှိကာ၊ ခွဲခြားစိတ်မရှိဘဲ၊ ပညာရှိ၍ဖြောင့်မတ်သော ဆုံးဖြတ်ချက်မျိုးကို ကောင်းမွန်စွာလုပ်ဆောင်နိုင်ပါသလား။

ကျေနပ်ခြင်းမရှိ ၁ ၂ ၃ ၄ ၅ ၆ ၇ ကျေနပ်ပါသည်။

လေးစားထိုက်သောသူ၊ လျှောက်ပတ်စွာကျင့်သောသူ (၁တိ ၃:၂) လျှောက်ပတ်စွာနေထိုင်သောကြောင့် နှုတ်ကပတ်တော်ကို အသက်တာအားဖြင့် ချီးမြှောက်ခြင်းကြောင့် သင်သူတစ်ပါး၏လေးစားခြင်းကို ရရှိနေပါသလား။

ကျေနပ်ခြင်းမရှိ ၁ ၂ ၃ ၄ ၅ ၆ ၇ ကျေနပ်ပါသည်။

ပြင်ပလူတို့တွင် အသရေရှိသောသူ (၁တိ ၃:၇) အသက်တာရိုးသားဖြောင့်မတ်ခြင်းကြောင့် မယုံကြည်သူများ အကြား သင့်၌ကောင်းသောအသရေရှိပါသလား။

ကျေနပ်ခြင်းမရှိ ၁ ၂ ၃ ၄ ၅ ၆ ၇ ကျေနပ်ပါသည်။

အကြောင်းအရာနှင့်စပ်လျဉ်း၍

ငွေကြေးတပ်မက်ခြင်းမှကင်းလွတ်သောသူ (၁တိ ၃:၃၊ တိတု ၁:၇) ငွေကြေးပိုင်ဆိုင်မှုအားဖြင့် ဘဝ၏ကျေနပ်မှု၊ လုံခြုံမှုနှင့်အရေးကြီးမှုတို့ကို သင်ရှာဖွေနေသလား။

ကျေနပ်ခြင်းမရှိ ၁ ၂ ၃ ၄ ၅ ၆ ၇ ကျေနပ်ပါသည်။

သေရည်သေရက်သောက်သုံး၍ယဇ်မူးသောသူမဖြစ်ရ (၁တိ ၃:၃၊ တိတု ၁:၇) သင့်အသက်တာကို ထိန်းချုပ် လာမည့် ယဇ်မူးခြင်းနှင့် ခရစ်ယာန်အသက်တာကိုအားနည်းစေပြီးပြုလဲစေမည့် အကျင့်မျိုး သင့်၌ရှိပါသလား။

ကျေနပ်ခြင်းမရှိ ၁ ၂ ၃ ၄ ၅ ၆ ၇ ကျေနပ်ပါသည်။

ဆွေးနွေးစရာမေးခွန်းများ။ သမ္မာကျမ်းစာ၌တူညီသောအဓိပ္ပာယ်နှင့် အပြန်အလှန်အသုံးပြုသော စကားလုံးများ ဖြစ်သော်လည်း၊ အဘယ်ကြောင့် လူတို့သည် သင်းအုပ်များ၊ အသင်းတော်လူကြီးများ၊ ဘုန်းတော်ကြီးများစသည့်ဖြင့် ကွဲပြားသောခေါင်းစဉ်နှင့် လုပ်ငန်းဆောင်တာများကို အသုံးပြုနေကြသနည်း။

အကျင့်စာရိတ္တထက် အရည်အချင်းကိုပို၍ ပညာရေးနှင့်လူမှုရေးနယ်ပယ်တို့တွင် အဘယ်ကြောင့်အသုံးပြုနေကြသနည်း။

လက်တွေ့အသုံးပြုခြင်း။ သမ္မာကျမ်းစာ၏မှန်ကန်သောအဆိုအရ အသင်းတော်ခေါင်းဆောင်တစ်ဦး၏ လုပ်ငန်းတာဝန်များနှင့်အဆင့်အတန်း၏အသုံးပြုပုံတို့ကို သင်သည်မည်သို့တိုးတက်အောင် လုပ်ဆောင်နိုင်မည်နည်း။

သင်းထောက်လှူကြီးများတို့၏အရည်အချင်း သုံးသပ်ချက်

ရည်ညွှန်းချက်။ အခန်း ၆၊ စာ- ၁၅၄

အောက်ဖော်ပြပါ အရည်အချင်းများကို နှစ်စဉ်နှစ်တိုင်း တစ်ဦးချင်းဖြစ်စေ၊ ဇနီးသည်နှင့်အသင်းတော်(သို့) သာသနာလုပ်ငန်းထဲမှအခြားသောခေါင်းဆောင်များဖြစ်စေ ပြန်လည်သုံးသပ်ပါ။ နေရာတိုင်းတွင် ပြည့်စုံသောသူတစ်ယောက် မျှမရှိသော်လည်း၊ သင့်အကျင့်စာရိတ္တသည် ကျေနပ်ဖွယ်ကောင်းသည့်အထိ တစ်စပြီးတစ်စ တိုးတက်လာရမည်။ အောက် ဖော်ပြပါ နံပါတ်များကိုဝိုင်းပြီး၊ သင်၏စစ်ဆေးမှုမှတ်တမ်းကိုဖော်ပြပါ။

ယေဘုယျအားဖြင့်

စုံစမ်းခြင်းခံပြီး အပြစ်တင်ခွင့်နှင့်ကင်းလွတ်သောသူ (၁တိ ၃:၁၀) အချိန်ကာလတစ်ခု လေ့လာ သုံးသပ်ခြင်းကိုခံရပြီးနောက်တွင် အစေခံဘို့ရန် လိုအပ်သောအရည်အသွေးများ၌ ကျူးလွန်မှုတစ်ခုခုရှိပြီး၊ သင့်အားအရည်အချင်းမပြည့်မီကြောင်း(သို့)အချိန်လိုအပ်ချက်ပို၍လိုအပ်နေခြင်း တစ်စုံတစ်ရာရှိပါသလား ကျေနပ်ခြင်းမရှိ ၁ ၂ ၃ ၄ ၅ ၆ ၇ ကျေနပ်ပါသည်။

နှုတ်ကပတ်တော်နှင့်စပ်လျဉ်း၍

ကိုယ်ကိုယ်သိသောစိတ်စင်ကြယ်သည်နှင့် ယုံကြည်ခြင်း၏ နက်နဲသောအရာကို စွဲလမ်းသော သူဖြစ်ရမည်။ (၁တိ ၃:၉) “ယုံကြည်ခြင်း၏နက်နဲသောအရာ” သည် ခိုင်မာသောယုံကြည်ခြင်းကို စင်ကြယ်သောစိတ်နှလုံးနှင့် ကိုင်စွဲသည်ကို ရည်ညွှန်းထားပါသည်။ ဘုရားရှေ့မှောက် တွင် စင်ကြယ်သောစိတ်ထားကိုထိန်းသိမ်းနိုင်ပါသလား။ ကျေနပ်ခြင်းမရှိ ၁ ၂ ၃ ၄ ၅ ၆ ၇ ကျေနပ်ပါသည်။

မိမိနှင့်စပ်လျဉ်း၍

တည်ကြည်သောသူဖြစ်ရမည်။ (၁တိ ၃:၈) သခင်ဘုရားကိုဆက်ကပ်ခြင်းအစိတ် အပိုင်းတစ်ခုကဲ့သို့ သင့်အသက်တာနှင့်အလုပ်ကို လေးလေးနက်နက် လုပ်ဆောင်ပါသလား။ ကျေနပ်ခြင်းမရှိ ၁ ၂ ၃ ၄ ၅ ၆ ၇ ကျေနပ်ပါသည်။

လျှာနှစ်ခွပြောသောသူမဖြစ်ရ။ (၁တိ ၃:၈) တစ်စုံတစ်ဦးအား တစ်မျိုးပြောကာ၊ အခြားသူတစ်ယောက်အား တစ်မျိုးပြောတတ်သော ဟန်ဆောင်နေသောသူဖြစ်ပါသလား။ ကျေနပ်ခြင်းမရှိ ၁ ၂ ၃ ၄ ၅ ၆ ၇ ကျေနပ်ပါသည်။

အရာဝတ္ထုများနှင့်စပ်လျဉ်း၍

စပျစ်ရည်ကို သောက်ကျူးသောသူမဖြစ်ရ။ (၁တိ ၃:၈) ဘုရားသခင်ကို ဆန့်ကျင်သောအပြစ်နှင့် ခရစ်ယာန် အသက်တာကို အားနည်းစေပြီး၊ ပြုလဲစေသော အကြောင်းအရာ (သို့) သင့်အသက်တာကို ထိန်းချုပ်နေသော အကျင့်ဆိုး တစ်စုံတစ်ခုရှိပါသလား။ ကျေနပ်ခြင်းမရှိ ၁ ၂ ၃ ၄ ၅ ၆ ၇ ကျေနပ်ပါသည်။

မစင်ကြယ်သောစီးပွားကို တပ်မက်သောသူမဖြစ်ရ။ (၁တိ ၃:၈) ပစ္စည်းဥစ္စာကိုတပ်မက်သောဆန္ဒသည် သင့်အားထိန်းချုပ်နေပါသလား။ (သို့) ကိုယ်တော်၏နိုင်ငံတော်နှင့်ဖြောင့်မတ်ခြင်းတရားတော်ကို ရှေးဦးစွာရှာ သောသူ ဖြစ်ပါသလား။ ကျေနပ်ခြင်းမရှိ ၁ ၂ ၃ ၄ ၅ ၆ ၇ ကျေနပ်ပါသည်။

မိသားစုနှင့်စပ်လျဉ်း၍

မယားတစ်ယောက်တည်းရှိသောသူ။ (၁တိ ၃:၁၂) သင်သည် မယားတစ်ယောက်တည်းရှိသောသူ ဖြစ်ပါသလား။ သင့်ဇနီးသည်နှင့် ကောင်းမွန်သောဆက်ဆံရေး ရှိပါသလား။
ကျေနပ်ခြင်းမရှိ ၀ ၂ ၃ ၄ ၅ ၆ ၇ ကျေနပ်ပါသည်။

မိမိသားသမီးနှင့် အိမ်သူအိမ်သားတို့ကို ကောင်းမွန်စွာ အုပ်ချုပ်သောသူဖြစ်ရမည်။ (၁တိ ၃:၁၂) သင့်၏ဇနီးသည်နှင့်သားသမီးတို့သည် ချစ်ခြင်းမေတ္တာ၊ လေးစားခြင်းနှင့်အတူ သင်၏ဦးဆောင်မှုနောက်သို့ လိုက်လျှောက်ပါသလား။ သူတို့သည် ဘုရားသခင်နှင့်သူ၏ပြောဆိုချက်များကို တုန့်ပြန်ကြပါသလား။
ကျေနပ်ခြင်းမရှိ ၀ ၂ ၃ ၄ ၅ ၆ ၇ ကျေနပ်ပါသည်။

ဆွေးနွေးစရာမေးခွန်းများ။ သင်းထောက်များနှင့်ခေါင်းဆောင်တို့၏ကြား ခြားနားမှုသည် မည်သည့်အရာဖြစ်မည်နည်း။

အဘယ်ကြောင့် သင်းထောက်တို့သည် ခေါင်းဆောင်မှုပိုင်းနှင့် ကြီးကြပ်မှုပိုင်းတို့တွင် တစ်ခါတစ်ရံ ရှိနေကြသနည်း။

အဘယ်ကြောင့်သင်းထောက်တို့၏အရည်အချင်းသည် တင်းကျပ်မှုရှိနေသနည်း။

လက်တွေ့အသုံးပြုခြင်း။ သင်းထောက်၏ မှန်ကန်သော သမ္မာကျမ်းစာ၏အဆင့်အတန်းနှင့် လုပ်ငန်းတာဝန်များ၏ အသုံးဝင်ပုံတို့ကို သင်သည် မည်ကဲ့သို့တိုးတက်အောင်မြင်စေမည်နည်း။ _____

အသင်းတော်မရှိသည့်နေရာတွင် အသင်းတော်သစ်များတည်ဆောက်ရန်နှင့် တည်ရှိပြီးအသင်းတော်အား ပြန်လည်သစ်လွင်ခြင်းဆိုင်ရာ ထိရောက်၍ တန်ခိုးပါသော သမ္မာကျမ်းစာပါနည်းဥပဒေသများ

လက်စွဲစာအုပ်တစ်လျှောက်တွင် လက်တွေ့သင်ခန်းစာများနှင့် စီမံကိန်းများသည် သင်၏ကိုယ်ပိုင်အသင်းတော်တည်ဆောက်ခြင်းနှင့် ပြန်လည်သစ်လွင်ခြင်းဆိုင်ရာ မဟာဗျူဟာတိုးတက်လာရန် ကူညီပေးမည်။ လက်စွဲစာအုပ်ကို ပြီးဆုံးအောင် လုပ်ဆောင်ခြင်းဖြင့် မည်သူမှ ထုတ်ယူသွားနိုင်ခြင်းမရှိသော အကြောင်းအရာစသည် တို့ကို ခိုင်မာသော သမ္မာကျမ်းစာ အခြေခံအုတ်မြစ်များဖြင့် တပ်ဆင်ပေးပါလိမ့်မည်။

“အသင်းတော်အတွက် ဘုရားသခင်၏စီမံကိန်းလက်စွဲသည်” ယဉ်ကျေးမှုနှင့်အချိန်ကာလထက်သာလွန်၍ ဘုရားသခင်၏နှုတ်ကပတ်တော်တည်းဟူသော သမ္မာကျမ်းစာနည်းဥပဒေသများအားဖြင့် အသင်းတော်တည်ထောင်ခြင်းနှင့်သစ်လွင်ခြင်းတို့အတွက် ကျောင်းသားများကို လေ့ကျင့်တပ်ဆင်ပေးသော သင်တန်းလက်စွဲစာအုပ်ဖြစ်ပြီး” ခေါင်းစဉ်ခွဲများဖြင့် တိကျစွာ ဖော်ပြထားသည်။ ဤစာအုပ်သည် သာသနာပြုခြင်းကို လက်တွေ့လုပ်ဆောင်လိုသူများအတွက် အသင်းတော်တည်ထောင်ခြင်းနှင့် သစ်လွင်ခြင်းဆိုင်ရာ ခြေလှမ်းများကို တဆင့်ပြီးတဆင့် ဖော်ပြထားသည်။ ထိုအရာသည် တမန်တော်ရှင်ပေါလု၏ လက်တွေ့အသုံးပြုခဲ့သော ခြေလှမ်းများနောက်သို့ လိုက်လိုသောသူများအတွက်ဖြစ်သည်။

ဘုရားသခင်၏စီမံကိန်းအခန်း(၁)တွင် ကျောင်းသားတိုင်းသည် နှုတ်ကပတ်တော်သို့ ပြန်လှည့်လာရန် စိန်ခေါ်ထားပါသည်။ အခန်းကြီး(၂)တွင် နှုတ်ကပတ်တော်တွင် ဖွင့်ပြထားသည့် အတိုင်း ဘုရားသခင်၏စီမံကိန်းကို နားလည်သဘောပေါက်ရန်စိန်ခေါ်ထားပါသည်။ ကျန်သောအခန်းကြီးများတွင် ကျောင်းသားများအား ပြည့်စုံသော ရည်မှန်းချက်နှင့်စိတ်ရှည်စွာဖြင့် အသင်းတော်တည်ထောင်ခြင်းနှင့်သစ်လွင်ခြင်းဆိုင်ရာလုပ်ဆောင်မှုအဆင့်ဆင့်များကို ရှင်ပေါလု၏ သမ္မာကျမ်းစာပါနည်းဥပဒေသများအားဖြင့် လမ်းညွှန်ပေးထားပါသည်။ ကျွန်ုပ်တို့ဆုတောင်းခြင်းဖြင့် ပါဝင်ကြရအောင်၊ ထိုနောက်တွင် ကိုယ်တော်၏နာမနှင့် ကိုယ်တော်၏အောင်လံအား သယ်ဆောင်သွားခြင်းဖြင့် ခရစ်တော်သာလျှင်သခင်ဖြစ်ကြောင်းအနာဂတ်တွင် အသင်းတော်တိုးပွားခြင်းကို ပြည်တွင်း၊ ပြည်ပတို့တွင် ဘုရားသခင်၏စီမံကိန်းစာအုပ်၏ရလဒ်အဖြစ် တွေ့နိုင်ပါသည်။

David J.Hesslegrave,
Ph.D.Professor Emeritus of Mission, Trinity Evangelical Divinity School

“ဤသင်ရိုးညွှန်းတမ်းသည် ဓမ္မသစ်ကျမ်းအကြောင်းအရာတို့၏ အဓိကအချက်ကိုစွဲကိုင်ထားပါသည်။ အသင်းတော်တည်ထောင်ခြင်းကိုတိုင်းတာရာတွင် ကိန်းဂဏန်းအားဖြင့် မဟုတ်ဘဲ၊ ခရစ်တော်၏ပြည့်စုံခြင်းအားဖြင့်သာဖြစ်သည်။ ယဉ်ကျေးမှုတို့ထက် သာလွန်သောနည်းဥပဒေသများ၏ အယူအဆများဖြစ်သော တည်မြဲသောအရာများနှင့် မတည်မြဲသောအရာ၊ ပုံသဏ္ဍာန်နှင့်လုပ်ဆောင်ချက်များတို့တွင် ကျွန်ုပ်တို့၏အတွေးအခေါ်များ ၊ အကြံအစည်များနှင့် ရေးသားချက်တို့သည် တစ်ခုချင်းဆီဆက်နွယ်နေသကဲ့သို့ အသုံးပြုထားသည်ကို ကျွန်ုပ်တို့အားရကျေနပ်မိပါသည်။”

Dr.Gene Getz,
Ph.D.President of Center Church Renewal, Plano, Texas

